

DIGITÁLNÍ KEYBOARD

REFERENČNÍ PŘÍRUČKA

— **PSR-E283**

— **YPT-280**

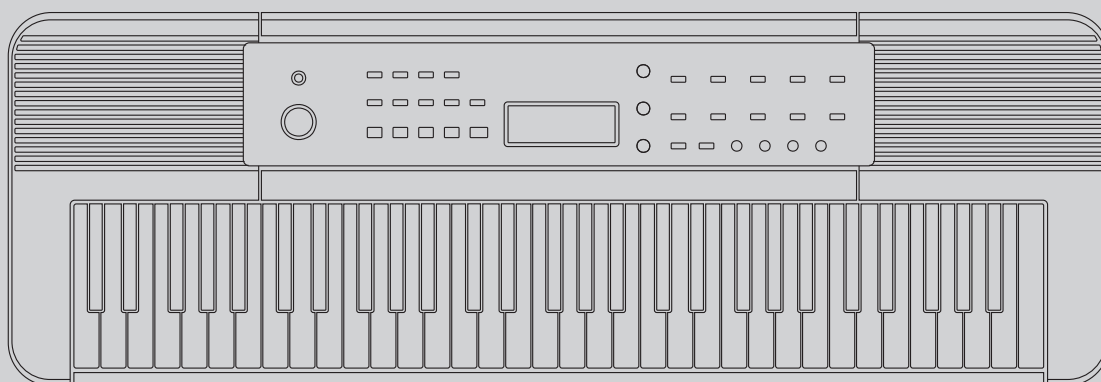

Informace o příručkách

Nástroj je dodáván s následujícími příručkami.

■ Tištěná příručka



Uživatelská příručka (přiložena k produktu)

Vysvětluje základní ovládání nástroje. Tato příručka obsahuje „BEZPEČNOSTNÍ ZÁSADY“, které si musíte přečíst před používáním.

■ Online materiály



Referenční Příručka (tento dokument)

Kromě obsahu v uživatelské příručce jsou zde také podrobná vysvětlení všech funkcí s detailnějším popisem ovládání a dalších funkcí. Můžete se také podívat na seznam rejstříků, skladeb, stylů atd. instalovaných v nástroji.

■ Videopříručky

K dispozici jsou videopříručky, které vysvětlují použití tohoto nástroje.



Naskenujte dvourozměrný kód vlevo nebo přejděte na webové stránky níže.

<https://manual.yamaha.com/mi/kb-ekb/psr-e283/movies/>

* Pokud se titulky nezobrazují ve vašem jazyce, nastavte si je pomocí tlačítek „Titulky (cc)“ a „Nastavení“ v pravém dolním rohu obrazovky YouTube.



Tlačítko „Nastavení“ (Slouží k nastavení jazyka titulků atd.)

Tlačítko „Titulky (cc)“ (Zapíná nebo vypíná zobrazení titulků.)

Stahování zpěvníku

Při hraní na tento nástroj můžete využít zpěvník volně dostupný ke stažení. Zpěvník si můžete stáhnout z webových stránek „Materiály ke stažení pro model PSR-E283“ níže.

Materiály ke stažení pro model PSR-E283:



<https://manual.yamaha.com/mi/kb-ekb/psr-e283/downloads/>



Zpěvník

Obsahuje notové zápisy přednastavených skladeb tohoto nástroje (s výjimkou ukázkových skladeb).

■ Pravidla notace

Názvy tlačítek: Tlačítka na panelu jsou označena []. Číslo za názvem tlačítka označuje číslo v části „Ovládací prvky a terminály na panelu“ (strany 8–9). Tlačítko ukázky je například v textu označeno jako [DEMO] ③.

Dodávané příslušenství

- Uživatelská příručka ×1
- Notový stojan ×1
- Napájecí adaptér* ×1
- Online Member Product Registration (Registrace produktu člena online komunity) ×1

* V některých oblastech nemusí být k dispozici. Podrobnosti získáte u místního prodejce produktů Yamaha.

Obsah

Informace o příručkách.....	2
Dodávané příslušenství.....	2
Obsah	3
Zprovoznění	5
Požadavky na napájení.....	5
Zapnutí/vypnutí nástroje	6
Funkce automatického vypnutí.....	6
Nastavení hlavní hlasitosti.....	7
Připojení sluchátek a externích reproduktorů	7
Používání pedálu (doznívání).....	7
Použití notového stojanu	7
Ovládací prvky a terminály na panelu	8
Základní ovládání a položky na displeji	10
Základní ovládání	10
Položky na displeji.....	11
Přehrávání skladby	12
Vyberte rejstřík a můžete hrát!	14
Výběr rejstříku	14
Výběr nejlepšího rejstříku pro skladbu nebo styl (One Touch Setting)	14
Přehrávání různých zvukových efektů.....	14
Vyvolání rejstříku Grand piano	14
Používání metronomu.....	15
Nastavení tempa.....	15
Přehrávání s vylepšeným prostorovým zvukem (Ultra-Wide Stereo)	15
Použití zvukových efektů.....	16
Hra na klaviaturu ve dvou (režim duo)	17
Vyberte skladbu a můžete poslouchat!	18
Výběr a přehrávání přednastavené skladby	18
Poslech ukázkové skladby.....	18
Nepřetržitě přehrávání skladeb (funkce hudby na pozadí)	19
Převíjení skladby vpřed, vzad a pozastavení.....	19
Změna rejstříku melodie přednastavené skladby.....	19
Poslech opakované části skladby (opakovat A-B)	20
Zapnutí/vypnutí jednotlivých partů	20
Použití funkce lekce se skladbou	21
Poslech, načasování a čekání	21
Cvičení lekce se skladbou	21
Poslech akordů (Chord Study)	22
Poslech jednotlivých akordů.....	22
Poslech základních posloupností akordů	22
Přehrávání s rytmem a automatickým doprovodem (styly)	23
Přehrávání s automatickým doprovodem (styly)	23
Variace stylů (části)	24
Výběr způsobu hraní akordu (typ prstokladu)	25
Nastavení typu prstokladu.....	25
Nastavení tóniny inteligentního akordu	25
Typy akordů pro přehrávání stylu	26
Akordy přehrávané ve funkci inteligentního akordu.....	27

Užijte si zábavu se zvukovými kvízy a rytmy!	28
Zkuste uhodnout zvuk! (Zvukový kvíz).....	28
Zkuste paměťový kvíz!	28
Zahrajte rytmus! (výuka rytmu).....	28
Nahrávání vlastní hry (nahrávání fráze)	29
Výběr nastavení ekvalizéru pro nejlepší zvuk	30
Přehrávání s externím zvukovým zařízením prostřednictvím vestavěného ozvučení	31
Nastavení funkcí	32
Záloha a inicializace	35
Parametry zálohy	35
Inicializace (výmaz zálohy).....	35
Řešení problémů	36
Seznam rejstříků	38
Seznam sad SFX	41
Seznam bicích sad	42
Seznam skladeb	45
Seznam stylů	46
Seznam typů efektů	47
Technické údaje	48
Rejstřík	49

Zprovoznění

Požadavky na napájení

Ačkoli lze nástroj napájet pomocí napájecího adaptéru nebo baterie, společnost Yamaha doporučuje vždy používat napájecí adaptér, je-li to možné.

Použití napájecího adaptéru

Napájecí adaptér připojte podle pokynů na obrázku.

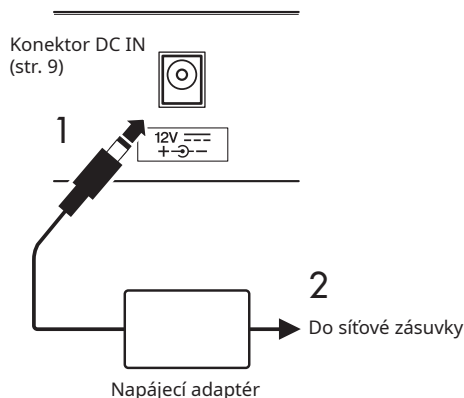

! UPOZORNĚNÍ

- Používejte pouze dodaný nebo specifikovaný napájecí adaptér (str. 48). Používání jiného napájecího adaptéru může způsobit poruchu, přehřátí nebo vznícení atd. Upozorňujeme, že v těchto případech nemůže společnost Yamaha zaručit správné fungování nástroje, i když bude v záruce.
- Při použití napájecího adaptéru s odpojitelnou zástrčkou musí být zástrčka během použití a skladování stále připevněna k napájecímu adaptéru. Zapojení samotné zástrčky může způsobit úraz elektrickým proudem nebo požár.
- Nikdy se nedotýkejte vnitřní kovové části zástrčky, aby nedošlo k úrazu elektrickým proudem, zkratu či poškození. Pokud se začne zástrčka vysouvat, ihned ji zasuňte, dokud nezacvakne. Je třeba dbát na to, aby se mezi napájecí adaptér a zástrčku nedostal prach či jiná cizí látka.

Pro model PA-130

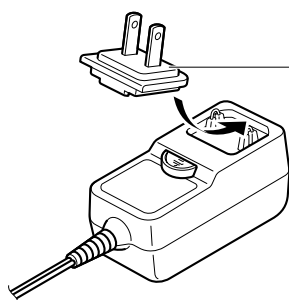

Zástrčka

- Dejte zástrčku ke vzdálenější části a poté ji pevně zasuňte, dokud nezacvakne.
- Typ zástrčky závisí na vaší oblasti.

- Při volbě místa pro nástroj dbejte na to, aby byla používána elektrická zásuvka snadno přístupná. V případě jakýchkoli potíží nebo poruše okamžitě stiskněte přepínač [ON] (Pohotovostní režim / Zapnout) (str. 6) pro vypnutí napájení a vytáhněte zástrčku ze zásuvky.

POZNÁMKA

- Při odpojování napájecího adaptéru vypněte napájení nástroje a postupujte zpětně podle návodu výše.

Používání baterií

Tento nástroj může používat alkalické baterie, manganové suché články nebo nabíjecí baterie Ni-MH (nabíjecí baterie) velikosti AA. Doporučujeme však používat alkalické nebo nabíjecí baterie, protože nástroj může spotřebovat velké množství energie v závislosti na použití.

! UPOZORNĚNÍ

- Pokud jsou baterie vybité nebo pokud nástroj nebudete delší dobu používat, baterie vyjměte.

- 1 Ověřte, zda je napájení nástroje vypnuto.
- 2 Nástroj překlotejte na měkké látce nebo polštáři a otevřete kryt prostoru pro baterie ve spodním panelu.

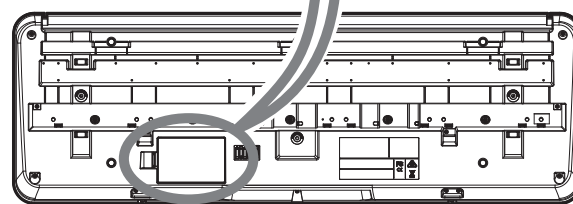
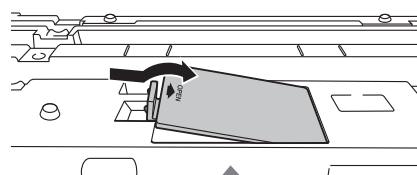

- 3 Vložte šest nových baterií. Dejte pozor, aby orientace polů baterií odpovídala označením v prostoru na baterie.

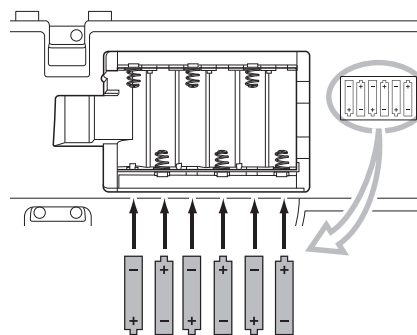

- 4 Nasadte zpět kryt prostoru pro baterie a přesvědčte se, zda pevně zapadl na místo.

Zkontrolujte, zda jsou nastavení nástroje správně nakonfigurována podle typu baterií, který používáte (str. 6).

OZNÁMENÍ

- Nepřipojujte ani neodpojujte napájecí adaptér, když jsou vloženy baterie a napájení je zapnuto. V opačném případě by bylo dočasně vypnuto napájení a nahrávaná data by byla ztracena.
- Pokud kapacita baterií již nebude postačovat pro normální provoz, může dojít ke snížení hlasitosti či zkreslení zvuku, případně se mohou vyskytnout další problémy. V tom případě vyměňte všechny baterie za nové, případně čerstvě nabité.

POZNÁMKA

- Tento nástroj nelze použít k nabíjení baterií. K nabíjení používejte pouze určené nabíjecí zařízení.
- I když jsou v nástroji vloženy baterie, bude jako zdroj napájení použit napájecí adaptér, je-li připojen.

■ Nastavení typu baterií

Změňte nastavení nástroje (suché články nebo nabíjecí baterie) podle typu baterií, které chcete použít. Ve výchozím nastavení jsou vybrány suché články. Po zapnutí nástroje nastavte typ baterií prostřednictvím čísla funkce 029 (str. 34). Podrobnosti o způsobu kontroly a změně nastavení naleznete v části „Nastavení funkcí“ (str. 32).

Alkalické	Alkalické nebo manganové baterie
Ni-MH	Nabíjecí baterie Ni-MH

OZNÁMENÍ

- Nesprávné nastavení typu baterií může zkrátit životnost vložených baterií. Zkontrolujte, zda je typ baterií správně nastaven.

Zapnutí/vypnutí nástroje

- 1 Otočte otočný ovladač [MASTER VOLUME] do polohy „MIN“.

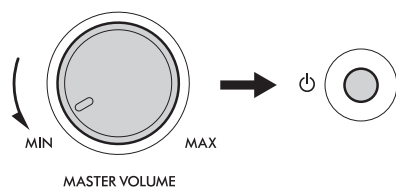

- 2 Nástroj zapnete stisknutím přepínače [⏻] (Pohotovostní režim / Zapnout).

Na displeji se zobrazí název rejstříku. Během hry můžete úroveň hlasitosti upravit.

- 3 Stisknutím a podržením přepínače [⏻] (Pohotovostní režim / Zapnout) přibližně na jednu sekundu nástroj vypnete.

⚠ UPOZORNĚNÍ

- I když je napájení vypnuté, neustále bude do nástroje proudit minimální množství elektriny. Pokud nebudete nástroj delší dobu používat nebo během elektrických bouří odpojte elektrickou zástrčku ze zásuvky.

OZNÁMENÍ

- Při zapínání pouze stiskněte přepínač [⏻] (Pohotovostní režim / Zapnout). Veškeré další operace (např. mačkání klaviatury/tlačítek nebo stoupání na pedálový spínač) mohou způsobit poruchu nástroje.

POZNÁMKA

- Podrobnosti o nastaveních, která nejsou vymazána ani při vypnutí napájení, naleznete v části „Parametry zálohy“ (str. 35).

Funkce automatického vypnutí

Abyste předešli zbytečné spotřebě energie, je nástroj vybaven funkcí automatického vypnutí, která automaticky vypne napájení, pokud nástroj není používán po dobu přibližně 30 minut. Toto výchozí nastavení však můžete změnit.

■ Nastavení doby, po jejímž uplynutí dojde k automatickému vypnutí

Stiskněte opakovaně [FUNCTION] **Ⓛ**, dokud se nezobrazí nápis „AutoOff“ (str. 34, číslo funkce 028). Poté stiskněte [+] nebo [-] **Ⓛ** pro změnu doby, po jejímž uplynutí se vypne napájení.

Nastavení: oFF (vypnuto), 5, 10, 15, 30, 60, 120 (minut)
Výchozí hodnota: 30 (minut)

■ Snadný zákaz funkce automatického vypnutí

Pro zapnutí napájení přidržte klávesu nejvíce vlevo a stiskněte přepínač [⏻] (Pohotovostní režim / Zapnout). Krátce se zobrazí zpráva „oFF AutoOff“ a nástroj se spustí se zakázanou funkcí automatického vypnutí.



OZNÁMENÍ

- Podle stavu nástroje se může stát, že napájení se automaticky nevypne ani po uplynutí dané doby. Pokud nástroj nepoužíváte, vždy jej ručně vypněte.
- Když s nástrojem po danou dobu nepracujete a je připojen k externímu zařízení (např. zesilovači, reproduktoru nebo počítači), řiďte se při vypínání nástroje a připojených zařízení pokyny v referenční příručce, aby nedošlo k jejich poškození. Pokud nechcete, aby se napájení vypínalo automaticky, když je zařízení připojeno, funkci automatického vypnutí zakažte.

POZNÁMKA

- Když je napájení vypnuto pomocí funkce automatického vypnutí, budou předchozí nastavení panelu automaticky zálohována. Podrobnosti o zálohovaných položkách naleznete v části „Parametry zálohy“ (str. 35).

Nastavení hlavní hlasitosti

Pro nastavení hlasitosti všech zvuků keyboardu při hraní použijte otočný ovladač [MASTER VOLUME].

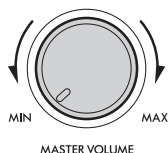

VAROVÁNÍ

- Nepoužívejte nástroj delší dobu při vyšší nebo nepříjemné úrovni hlasitosti, aby nedošlo k trvalému poškození sluchu.

Připojení sluchátek a externích reproduktorů

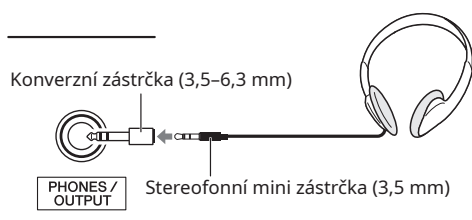

* Obrázek připojení při použití sluchátek Yamaha (prodávají se samostatně).

Sluchátka připojte ke konektoru [PHONES/OUTPUT]. Tento konektor funguje také jako externí výstup. Pokud připojíte reproduktor s vestavěným zesilovačem, počítač, klávesový zesilovač nebo jiné zvukové zařízení, můžete vysílat zvukový signál z nástroje do externího zařízení. Když použijete tento konektor, reproduktory nástroje se automaticky vypnou.

VAROVÁNÍ

- Nepoužívejte nástroj nebo sluchátka delší dobu při vyšší nebo nepříjemné úrovni hlasitosti, aby nedošlo k trvalému poškození sluchu.
- Před připojením nástroje k jiným externím zařízením vždy vypněte jejich napájení. Před zapnutím či vypnutím napájení jakéhokoli zařízení nastavte všechny úrovně hlasitosti na minimum. V opačném případě by mohlo dojít k poškození zařízení nebo úrazu elektrickým proudem.

OZNÁMENÍ

- Abyste externí zařízení nepoškodili, zapněte nejdříve napájení nástroje a teprve poté napájení externího zařízení. Při vypínání napájení postupujte opačně: nejdříve vypněte napájení externího zařízení a teprve poté napájení nástroje.

Používání pedálu (doznívání)

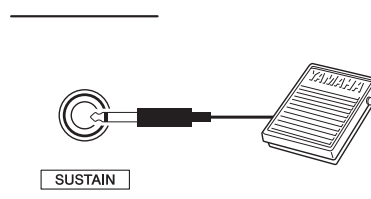

Připojením pedálového spínače (FC5 nebo FC4A, prodává se samostatně) ke konektoru [SUSTAIN] můžete nechat zvuk dlouho rezonovat, i když už nemáte prsty na klaviatuře. Stačí sešlápnout pedálový spínač, který funguje podobně jako tlumicí pedál klavíru.

POZNÁMKA

- Pedálový spínač zapojte nebo odpojte, když je vypnuté napájení.
- Když zapínáte napájení, nesešlapujte pedálový spínač. V opačném případě by se změnila polarita pedálového spínače a fungoval by opačně.
- Funkce doznívání nemá vliv na styly (automatický doprovod, str. 23).

Použití notového stojanu

Zasuňte notový stojan do otvorů podle obrázku.

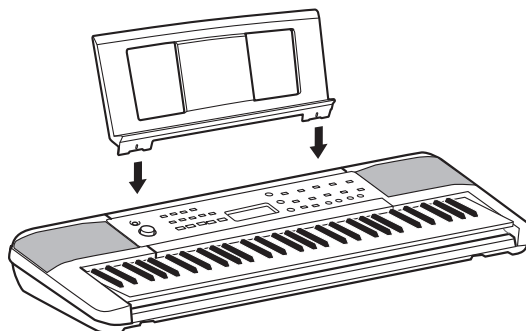

Ovládací prvky a terminály na panelu

■ Přední panel

Informace o alternativních názvech tlačítek uvedených v rámečku (funkce SHIFT)
 Pokud stisknete jedno z tlačítek během toho, co přidržíte **[SHIFT]** 19, provede se funkce uvedená v rámečku pod tlačítkem.
 Pokud například přidržíte **[SHIFT]** 19 a stisknete **[METRONOME]** 4, vyvoláte zobrazení nastavení taktu.

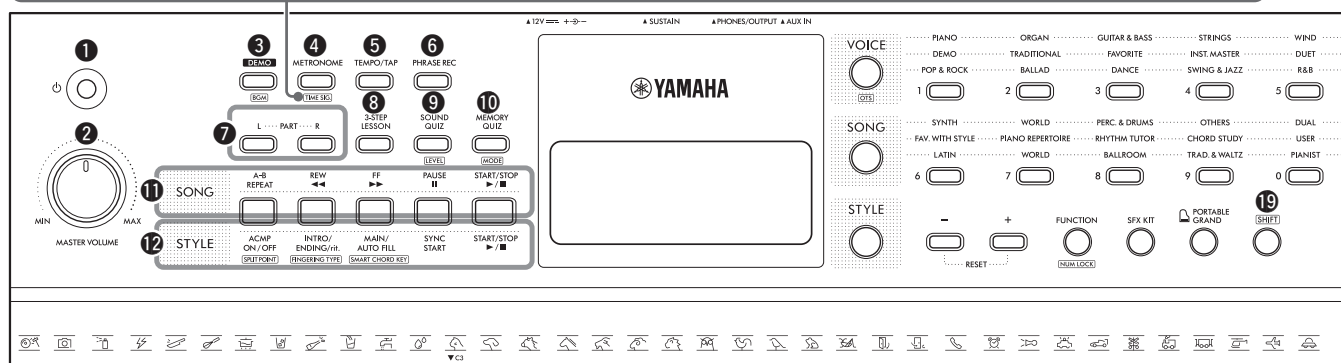

- 1** Přepínač **[P]** (Pohotovostní režim / Zapnout)..... str. 6
Přepíná mezi pohotovostním režimem a zapnutím.
- 2** Otočný ovladač **[MASTER VOLUME]** str. 7
Upravuje celkovou úroveň hlasitosti.
- 3** Tlačítko **[DEMO]** str. 18
Spouští/zastavuje souvislé přehrávání ukázkových skladeb.
[BGM]
Nastavuje skupinu skladeb (skupinu ukázek), které mají být souvisle přehrávány (str. 19).
- 4** Tlačítko **[METRONOME]**..... str. 15
Spustí a zastaví metronom.
[TIME SIG.]
Nastavuje takt metronomu (str. 15).
- 5** Tlačítko **[TEMPO/TAP]**..... str. 15
Nastavuje tempo skladby/stylu/metronomu.
- 6** Tlačítko **[PHRASE REC]** str. 29
Slouží k nahrávání vlastní hry.
- 7** Tlačítka **[PART] ... [L]/[R]** str. 20
Slouží k výběru partu pro cvičení nebo ztlumení partu aktuální skladby.
- 8** Tlačítko **[3-STEP LESSON]** str. 21
Spustí/zastaví cvičení ve 3 krocích. Také slouží k výběru režimu cvičení.
- 9** Tlačítko **[SOUND QUIZ]** str. 28
Spustí/zastaví zvukový kvíz.
[LEVEL]
Slouží k výběru úrovně zvukového kvízu (str. 28).
- 10** Tlačítko **[MEMORY QUIZ]** str. 28
Spustí/zastaví paměťový kvíz.
[MODE]
Slouží k výběru typu (režimu) paměťového kvízu (str. 28).
- 11** Ovládací tlačítka skladby str. 18
Slouží k ovládání přehrávání skladby.
- 12** Ovládací tlačítka stylu str. 23
Slouží k ovládání přehrávání stylu.

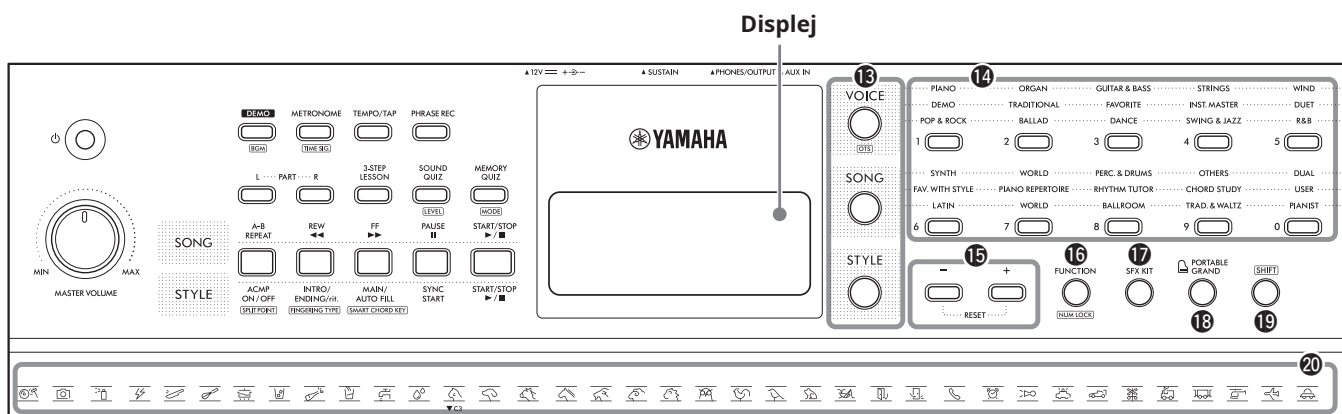

13 Tlačítka výběru režimustr. 10

Slouží k vyvolání displeje s výběrem rejstříků, skladeb a stylů a přepínání mezi nimi.

Nastavení **OTS** (nastavení jedním stiskem)

Automaticky vyvolá nejlepší rejstřík pro vybranou skladbu nebo styl (str. 14). Je-li povoleno nastavení jedním stiskem, číslo rejstříku bude „000“.

14 Tlačítka kategorií VOICE/SONG/STYLE, číselná tlačítka [0]–[9]str. 14, 18, 23

Vybírá požadovaný rejstřík/skladbu/styl nebo umožňuje přímé zadávání hodnot nastavení atd.

15 Tlačítka [+]/[-]

Vybírají položky nebo nastavují hodnoty. Stisknutím a přidržením těchto tlačítek se bude hodnota automaticky zvyšovat nebo snižovat. Chcete-li obnovit výchozí nastavení požadované hodnoty, stiskněte obě tato tlačítka zároveň.

16 Tlačítko [FUNCTION]str. 32

Vyvolá zobrazení nastavení funkce.

NUM LOCK

Vyvolá na displeji ikonu **NUM LOCK** a umožní používat číselná tlačítka 14.

17 Tlačítko [SFX KIT]str. 14

Umožňuje na nástroji přehrávat různé zvukové efekty.

18 Tlačítko [PORTABLE GRAND].....str. 14

Automaticky jako rejstřík vybere „Grand Piano“ s číslem rejstříku 001.

19 Tlačítko **SHIFT**

Podržení tohoto tlačítka a stisknutím jiného tlačítka vyvoláte alternativní funkci daného tlačítka.

20 Obrázky sady SFX.....str. 14

Označují zvukové efekty přiřazené každé klávese při výběru sady SFX po stisknutí tlačítka [SFX KIT] 17.

■ Zadní panel

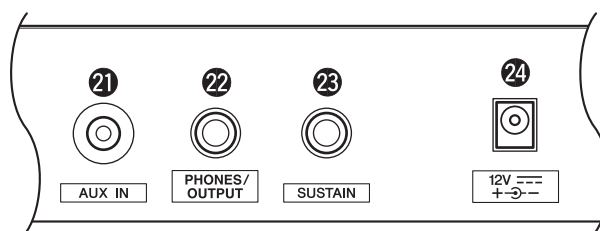

21 Konektor [AUX IN]str. 31

Slouží k připojení zvukového zařízení (například chytrého telefonu).

22 Konektor [PHONES/OUTPUT]str. 7

Slouží k připojení externích zařízení (např. sluchátek a reproduktorů, prodávají se samostatně).

23 Konektor [SUSTAIN].....str. 7

Slouží k připojení volitelného pedálového spínače a jeho použití jako pedálu doznívání.

24 Konektor DC INstr. 5

Slouží k připojení napájecího adaptéru.

Základní ovládání a položky na displeji

Základní ovládání

Nástroj má tři základní funkce: rejstřík, styl a skladba. Když chcete nástroj používat, nejdříve si vyberte základní funkci a poté požadovaná data, která při hraní použijete.

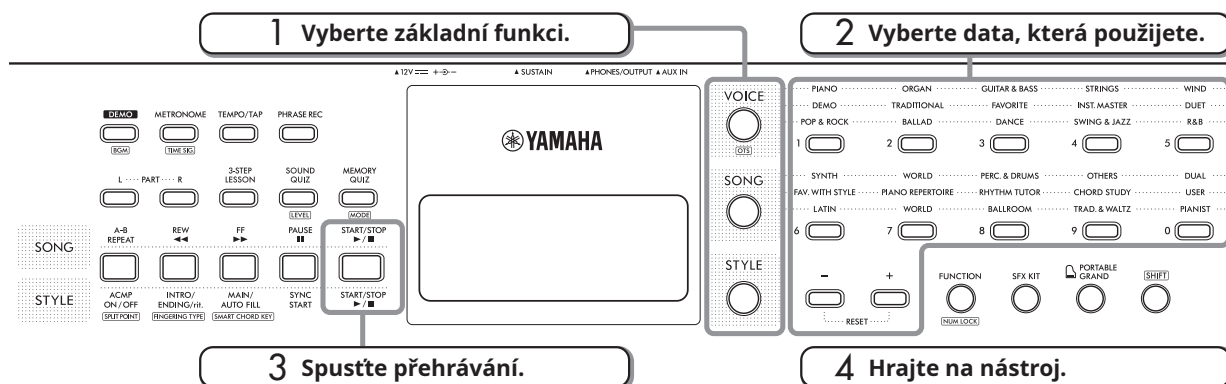

1 Vyberte požadovanou funkci stisknutím [VOICE], [SONG] nebo [STYLE] 13.

Po výběru základní funkce se na displeji zobrazí aktuální hodnota nastavení pro vybranou funkci. Vedle aktuálně vybraného režimu se také zobrazí ▶, což označuje režim obsahu zobrazeného na displeji.

POZNÁMKA

- Lze použít jen jednu ze skladeb nebo jeden ze stylů.

2 Vyberte požadovaná data.

Data lze vybrat jednou z následujících metod.

- Výběrem kategorie.
- Přímým zadáním čísla.
- Stisknutím [+] nebo [-] 15.

Podrobnosti o každé operaci naleznete v části „Jak vybrat rejstříky, skladby nebo styly“ vpravo.

3 Stiskněte [START/STOP] 11.

Začne se přehrávat skladba nebo styl.

POZNÁMKA

- Opětovným stisknutím tlačítka [START/STOP] 11 přehrávání ukončíte.

4 Hrajte na keyboard s vybraným rejstříkem.

POZNÁMKA

- Můžete také použít funkci One Touch Setting (OTS) (str. 14), čímž vyvoláte optimální nastavení panelu (rejstřík atd.) pro zvolenou skladbu nebo styl.

■ Jak vybrat rejstříky, skladby nebo styly

Výběr tlačítky kategorií 14

Horní strana displeje panelu je kategorie VOICE, prostřední část je kategorie SONG a dolní část je kategorie STYLE. Při každém stisknutí tlačítka se položky budou měnit v rámci dané kategorie podle číselného pořadí.

- ORGAN ← Kategorie VOICE
- TRADITIONAL ← Kategorie SONG
- BALLAD ← Kategorie STYLE



Výběr zadáním čísel (NUM LOCK)

Zadejte přímo číselné údaje. Číselné údaje naleznete v seznamu rejstříků, seznamu skladeb a seznamu stylů (str. 38–46) na konci dokumentu.

1 Přidržte [SHIFT] 19 a stiskněte [FUNCTION] 16.

Na displeji se zobrazí ikona NUM LOCK a jako číselná tlačítka lze použít tlačítka kategorií 14.



2 Stiskněte číslo požadovaného rejstříku, skladby nebo stylu.

3 Pro ukončení zadávání čísel přidržte [SHIFT] 19 a stiskněte znovu [FUNCTION] 16.

POZNÁMKA

- Pokud dále stisknete [+] nebo [-] 15, budou se čísla postupně měnit. Pro návrat k počátečním nastavením stiskněte současně [+] a [-] 15.

Výběr pomocí [+] nebo [-] 15

Stisknutím [+] vyberete následující rejstřík, skladbu nebo styl a stisknutím [-] vyberete předchozí rejstřík, skladbu nebo styl.

Položky na displeji

Každá ikona se na displeji zobrazí, když se zapne daná funkce.

L R Part (str. 20)

A=B Opakovat A-B (str. 20)

ACMP Styl (str. 13, 23, 27)

SMART Klávesa inteligentního akordu (str. 25)

MULTI Více prstů (str. 25)

DUAL Zobrazí se, když vyberete rejstřík v kategorii „DUAL“ (čísla rejstříků 396–410).

WIDE Ultra-Wide Stereo (str. 15)

DUO Režim duo (str. 17)

NUM LOCK Když se na displeji zobrazí tato ikona, fungují tlačítka kategorií VOICE/SONG/STYLE jako číselná tlačítka.

VOICE Režim výběru rejstříku

SONG Režim skladby

STYLE Režim stylu

* Značka ► vedle názvu režimu označuje aktivní režim, jehož obsah lze vybrat tlačítky kategorií 1-9.

* Na displeji se vždy zobrazí **VOICE**.

Označuje informace o zvukovém kvízu (str. 28).

☑ Počet správných odpovědí

⊗ Počet nesprávných odpovědí

* Po 10. otázce zmizí ☑ a ⊗ a zůstane zobrazen pouze počet správných odpovědí.

TRY123 Počet odpovědí na stejnou otázku

AUTO Úroveň kvízu (obtížnost)

Lv123

Zobrazuje akord zahrany v rozsahu automatického doprovodu (str. 23) keyboardu nebo akordy, které jsou součástí aktuálně přehrávané skladby.

Zobrazuje tempo (str. 15) a číslo funkce (str. 32).

Zobrazuje aktuálně přehrávané noty. Zobrazí se správné noty pro zvukové kvízy, melodie skladeb při lekcích, noty složených akordů pro automatický doprovod atd.

Zobrazuje číslo aktuálního rytmu a počet dob v aktuální skladbě nebo stylu.

Přehrávání skladby

Zkuste použít vhodné funkce nástroje pro přehrání skladby číslo 4 („Frère Jacques“).

Song No. **004**
Tempo ♩=94

Frère Jacques

Melody Voice
Celesta

: Smart Chord

C

G7

Zazní stejný akord bez ohledu na to, kterou klávesu zahrájete.

4-1) **VOICE** (OTS)

PIANO	ORGAN	GUITAR & BASS	STRINGS	WIND
DEMO	TRADITIONAL	FAVORITE	INST. MASTER	DUET
POP & ROCK	BALLAD	DANCE	SWING & JAZZ	R&B
1	2	3	4	5

1-1) **SONG**

SYNTH	WORLD	PERC. & DRUMS	OTHERS	DUAL
FAV. WITH STYLE	PIANO REPERTOIRE	RHYTHM TUTOR	CHORD STUDY	USER
LATIN	WORLD	BALLROOM	TRAD. & WALTZ	PIANIST
6	7	8	9	0

3-1) **STYLE**

-	+	FUNCTION	SFX KIT	PORTABLE GRAND	(SHIFT)
RESET		NUM LOCK			

Přehrávání skladby (str. 18)

1 Poslechněte si vzorové cvičení (skladbu).

- 1) Stiskněte [SONG] 13.
- 2) Stiskněte [TRADITIONAL] z tlačítek kategorií 14 a vyberte skladbu „004 Frerejac“ (Frère Jacques), která by měla být zobrazena jako první. Pokud se zobrazí jiná skladba, stiskněte opakovaně [TRADITIONAL] z tlačítek kategorií 14 nebo použijte [+] nebo [-] 15 pro výběr skladby „004 Frerejac“.



3) Stiskněte [START/STOP] 11 pro poslech skladby.

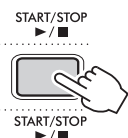

4) Opětovným stisknutím tlačítka [START/STOP] 11 přehrávání zastavíte.

Cvičení ve 3 krocích (str. 21)

2 Zkuste hrát pravou rukou a použijte funkci cvičení.

- 1) Stiskněte třikrát [3-STEP LESSON] 8 a vyberte „3 WAITING“ (cvičení 3 – vlastní rychlostí).



Přehrávání skladby se pozastaví, dokud nestisknete správnou klávesu.

- 2) Hrajte pomalu vlastní rychlostí a současně sledujte notový zápis a klaviaturu na displeji.



Stisknutím [START/STOP] 11 cvičení ukončíte.

Hra se stylem (str. 23)

3 Levou rukou zkuste hrát automatický doprovod.

- 1) Stiskněte [STYLE] 13.
- 2) Opakovaným stisknutím [TRAD. & WALTZ] 14 vyberte „134 Showtune“.

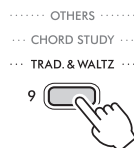

- 3) Po stisknutí [TEMPO/TAP] 5 použijte [+] nebo [-] 15 pro nastavení tempa na „94“.



- 4) Stisknutím [START/STOP] 12 zkontrolujte styl.

POZNÁMKA

- Styl bude trochu jiný, než jaký jste slyšeli ve vzorovém cvičení.

- 5) Stiskněte [STYLE] 13 a poté [ACMP ON/OFF] 12 pro zapnutí automatického doprovodu.

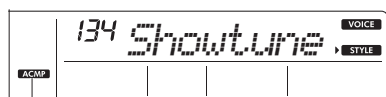

ACMP Zobrazeno, když je zapnutý styl (automatický doprovod).

Díky tomu se klávesa F#2 stane hranicí (dělicím bodem) a klávesy vlevo od ní budou fungovat jako „Rozsah automatického doprovodu“ pro rozpoznání akordu.

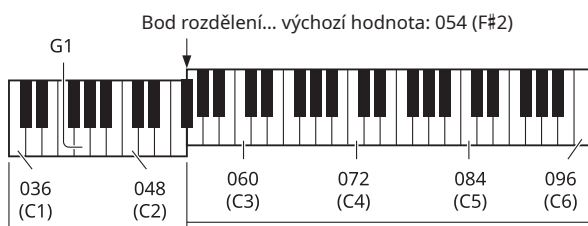

Rozsah automatického doprovodu

- 6) Stisknutím [START/STOP] 12 spustíte přehrávání rytmu a poté zahrávejte klávesu C2. Styl se začne přehrávat. Když zahrávejte klávesu C2, zazní akord C (durový). (Stejný akord zazní, když zahrávejte klávesu C1.)
- 7) Zahrávejte klávesu G1. Tentokrát zazní akord G7. Akord se změní podle klávesy, kterou zahrávejte, takže můžete zahrát klávesy v rozsahu automatického doprovodu.
- 8) Stisknutím [START/STOP] 12 zastavíte přehrávání.

4 Vyberte rejstřík melodie.

- 1) Stiskněte [VOICE] 13.
- 2) Přidržte [SHIFT] 19 a stiskněte [FUNCTION] 16. Na displeji se zobrazí ikona **NUM LOCK**.
- 3) Zadejte „291“ pomocí číselných tlačítek 14 pro výběr „Celesta“.



- 4) Zahrávejte na keyboard, abyste zkontrolovali rejstřík.

5 Zkuste hrát oběma rukama.

- 1) Stisknutím [START/STOP] 12 spustíte přehrávání rytmu a poté zahráním klávesy C2 spustíte přehrávání stylu. Sledujte notový zápis a zkuste zahrát melodii pravou rukou, levou rukou hrajte akordy.
- 2) Pokud je tempo příliš rychlé, stiskněte [TEMPO/TAP] 5 a upravte ho pomocí [+] nebo [-] 15. Stiskněte současně [+] a [-] 15 pro návrat k výchozímu tempu.
- 3) Když skončíte, stiskněte [INTRO/ENDING/rit.] 12. Bude přidán závěr a skladba automaticky skončí.

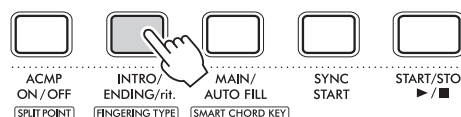

Nahrávka vlastní hry (str. 29)

6 Nahrajte svou vlastní hru.

- 1) Stiskněte [PHRASE REC] 6. Nahrávání se spustí.



- 2) Nahrávání ukončíte opětovným stiskem [PHRASE REC] 6. Pokud stisknete [INTRO/ENDING/rit.] 12, nahrávání automaticky skončí, když skončí přehrávání přidaného závěru.

Vyberte rejstřík a můžete hrát!

S nástrojem můžete měnit zvuk keyboardu tak, že bude znít jako jiný nástroj než klavír.

Výběr rejstříku

- 1 Stiskněte [VOICE] 16.



- 2 Stiskněte tlačítko požadovaného rejstříku z tlačítek kategorií 16.

..... ORGAN ← Kategorie VOICE
..... TRADITIONAL
..... BALLAD



Při každém stisknutí tlačítka vyberete jiný rejstřík ve stejné kategorii.

- 3 Hrajte na nástroj.

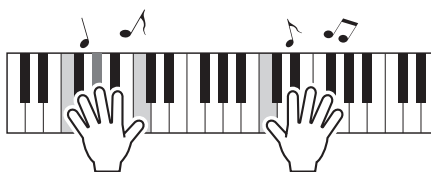

POZNÁMKA

- Rejstřík můžete vybrat dvěma způsoby. Viz část „Jak vybrat rejstříky, skladby nebo styly“ (str. 10).

Bicí sada

Bicí sada je soubor zvuků různých bicích nástrojů. Pokud jako rejstřík vyberete bicí sadu (čísla rejstříků 125–133 a 387–395), každá klávesa bude mít zvuk jiného bicího nástroje.

Podrobnosti o nástrojích a klávesách přiřazených každé bicí sadě naleznete v části „Seznam bicích sad“ (str. 42).

Výběr nejlepšího rejstříku pro skladbu nebo styl (One Touch Setting)

Funkce One Touch Setting automaticky vybírá nevhodnější rejstřík, když vyberete skladbu nebo styl (kromě vstupu skladeb z konektoru [AUX IN]).

Funkci One Touch Setting můžete aktivovat přidržetím [SHIFT] 19 a stisknutím [VOICE] 16. Můžete ji také aktivovat výběrem čísla rejstříku „000“ pro rejstřík.

Pokud vyberete jiný rejstřík, bude funkce One Touch Setting zrušena.

Přehrávání různých zvukových efektů

- 1 Stiskněte [SFX KIT] 17.



- 2 Hrajte na nástroj.

Přehraje zvukový efekt, který odpovídá obrázku sady SFX 20 přímo nad klávesou, na kterou jste zahráli.



I když zahrájete na klávesu, nad kterou není žádný obrázek, budou se přehrávat různé zvuky.

Podrobnosti o zvukových efektech přiřazených ke každé klávese naleznete v části „Seznam sad SFX“ (str. 41).

Vyvolání rejstříku Grand piano

- 1 Stiskněte [PORTABLE GRAND] 18.



Tím okamžitě obnovíte všechna nastavení a můžete hrát zvukem piana na celé klaviatuře.

Používání metronomu

Nástroj má vestavěný metronom (zařízení, které udržuje přesné tempo), což je vhodné při nácvičku skladeb.

1 Stiskněte [METRONOME] 4.



Zvuk tukaní metronomu se spustí.

2 Pro ukončení znovu stiskněte [METRONOME] 4.

Nastavení taktu

Přidržte [SHIFT] 19 a stiskněte [METRONOME] 4 pro vyvolání „TimeSig“ (str. 33, číslo funkce 021). Poté stiskněte číselná tlačítka 14 nebo [+] nebo [-] 15 pro nastavení taktu.

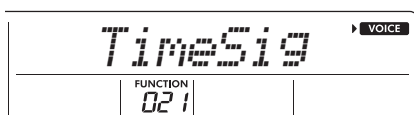

První doba zazní jako zvonek (jako důraz) a další doby budou znít jako tukaní. Pokud je takt nastaven na hodnotu 00, všechny doby budou znít jako tukaní bez důrazu se zvukem zvonku.

Nastavení hlasitosti metronomu

Nastavení proveďte v nabídce „Nastavení funkcí“ (str. 33, číslo funkce 022).

Nastavení tempa

Můžete změnit metronom, styl a tempo skladby. Stiskněte [TEMPO/TAP] 5 pro vyvolání „Tempo“ na displeji.



Aktuální tempo

Při nastavování tempa se na displeji zobrazí ikona **NUM LOCK** a tempo můžete zadat přímo pomocí tlačítek kategorií 14 sloužících jako číselná tlačítka. Tempo nastavíte číselnými tlačítky 14 nebo [+] či [-] 15. Stiskněte [+] a [-] 15 současně pro návrat k výchozímu tempu aktuální skladby nebo stylu.

Používání funkce klepání

Skladba nebo styl začne v tempu, kterým budete klepat [TEMPO/TAP] 5. Klepněte na toto tlačítko čtyřikrát pro 4 doby nebo třikrát pro 3 doby. Když se přehrává skladba nebo styl, můžete tempo změnit dvěma klepnutími.



Přehrávání s vylepšeným prostorovým zvukem (Ultra-Wide Stereo)

Effekt Ultra-Wide Stereo dodává celkovému zvuku keyboardu prostorovější a širší zvuk, který působí, že vychází z prostoru mimo reproduktory.

1 Stiskněte opakovaně [FUNCTION] 16 pro vyvolání „Wide (018)“.

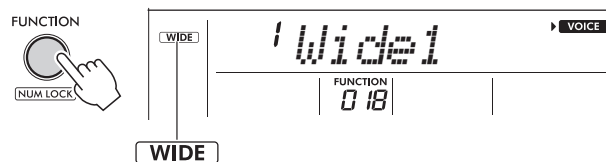

Zobrazeno, když je zapnutý efekt Ultra-Wide Stereo.

2 Stisknutím [+] nebo [-] 15 vyberete úroveň.

Effekt Ultra-Wide Stereo má tři úrovně 1–3. Čím vyšší číslo, tím silnější efekt.

3 Stiskněte [+] nebo [-] 15 a vyberte „4“ (Wide Off) pro vypnutí efektu Ultra-Wide Stereo.

Použití zvukových efektů

Nástroj disponuje různými efekty (uvedenými níže), které zlepšují celkový zvuk.

● Dozvuk

Dodá zvuku atmosféru klubu nebo koncertní síně. Ačkoli nejvhodnější typ dozvuku automaticky vyvoláte výběrem skladby nebo stylu, můžete vybrat jiný v nabídce „Nastavení funkcí“ (str. 33, číslo funkce 013). V nabídce „Nastavení funkcí“ také můžete nastavit úroveň dozvuku (str. 32, číslo funkce 006).

● Chorus

Rejstřík bude mít košatější, vřelejší a prostorovější zvuk. Ačkoli nejvhodnější typ efektu chorus automaticky vyvoláte výběrem skladby nebo stylu, můžete vybrat jiný v nabídce „Nastavení funkcí“ (str. 33, číslo funkce 015). V nabídce „Nastavení funkcí“ také můžete nastavit hloubku efektu chorus (str. 32, číslo funkce 007).

POZNÁMKA

- Pro některé rejstříky je sice chorus povolen, ale jeho hloubka (nebo úroveň) je nastavena na 000, proto nebude mít žádný efekt. Pokud chcete přidat efekt chorus, zkuste zvýšit jeho úroveň.

● Panelové doznívání

Když zapnete parametr doznívání (str. 33, číslo funkce 016) v nabídce „Nastavení funkcí“, můžete používat dané automatické doznívání v rejstříku keyboardu. Efekt doznívání lze také používat selektivně pomocí samostatně dodávaného pedálového spínače (str. 7).

POZNÁMKA

- I když budete mít panelové doznívání zapnuto, u některých rejstříků nebude doznívání použito a některé budou produkovat nezamýšlené zvuky.

Hra na klaviaturu ve dvou (režim duo)

Když je zapnutý režim duo, klaviatura bude rozdělena na dvě části – levou a pravou – a mohou na ni hrát dva lidé současně ve stejném rozsahu oktáv. To je užitečné pro cvičení, při kterém jedna osoba (např. učitel) hraje vzorově, a druhá sedící vedle ji sleduje a zkouší hrát také.

1 Stiskněte opakovaně [FUNCTION] pro vyvolání „DuoMode (024)“.

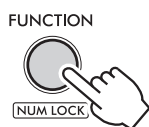

2 Stisknutím [+] přepnete na „on“.

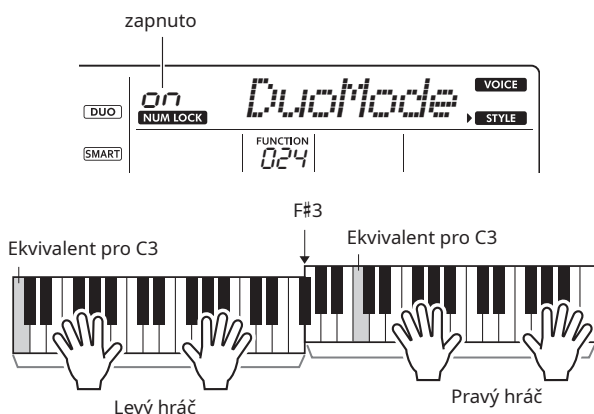

Klaviatura je rozdělena na levou a pravou část, přičemž hranicí je klávesa F#3. V levé i pravé části můžete hrát stejný rozsah tónů.

POZNÁMKA

- Levá a pravá strana klaviatury při hře dvou hráčů je nastavena na stejný rejstřík. To však neplatí, pokud vyberete rejstřík z kategorie „DUAL“ (čísla rejstříků 396–410).
- Hranice mezi klávesami hráče vlevo a vpravo nelze od F#3 měnit.

3 Hrajte ve dvou – jeden vlevo a druhý vpravo.

Výběr rejstříku

Vyberte rejstřík podle 1. a 2. kroku z části „Výběr rejstříku“ na str. 14.

POZNÁMKA

- Pokud vyberete rejstřík z kategorie „DUAL“ (čísla rejstříků 396–410), bude ozvučena pouze strana pravého hráče, a to kombinací obou zvuků (duální zvuk).
- Funkci cvičení nelze v režimu duo použít.

Jak probíhá zvukový výstup v režimu duo

Ve výchozím nastavení režimu duo budou tóny hrané na straně levého hráče vycházet z levého reproduktoru a tóny hrané na straně pravého hráče z pravého reproduktoru. Výstup zvuku z reproduktorů můžete změnit pomocí postupu níže.

- 1) Vyvolejte „DuoType“ (str. 33, číslo funkce 025) v nabídce „Nastavení funkcí“.
- 2) Vyberte způsob výstupu pro levý a pravý reproduktor výběrem buď „1 Balance“, nebo „2 Separate“.

- **Balance:** Zvuky hrané na straně levého hráče a na straně pravého hráče budou vycházet z levého i pravého reproduktoru.
- **Separate:** Zvuky na straně levého hráče budou vycházet z levého reproduktoru a zvuky na straně pravého hráče z pravého reproduktoru.

Výchozí nastavení režimu duo je „2 Separate“.

POZNÁMKA

- Pokud je „DuoType“ nastaven na „2 Separate“, vyvážení, hlasitost a vlastnosti tónu zvuku stereo se mohou lišit od normálu. Zejména u bicí sady může být rozdíl zjevnější, protože každá klávesa bicí sady má různé vyvážení sterea.

Efekt doznívání v režimu duo

Stejně jako v konvenčním režimu i v režimu duo můžete při hře na keyboard použít přetrvávající zvuk (efekt doznívání), a to jednou z následujících metod. U obou metod lze použít efekt doznívání na zvuky levého i pravého hráče.

- Stiskněte pedálový spínač (str. 7) připojený ke konektoru [SUSTAIN].
- Pokud chcete, aby se efekt doznívání použil vždy, nastavte „Sustain“ (str. 33, číslo funkce 016) na „on“ v nabídce „Nastavení funkcí“.

POZNÁMKA

- Efekt doznívání nelze použít zvlášť na zvuky levého nebo pravého hráče.

Přehrávání stylu v režimu duo

Lze přehrávat pouze část rytmu ze stylu. Další části nelze přehrávat.

Nahrávání fráze v režimu duo

Zvuky hrané na straně levého a pravého hráče se nahrávají do stejné stopy.

Podrobnosti naleznete v části „Nahrávání vlastní hry (nahrávání fráze)“ (str. 29).

- 4 Chcete-li režim duo ukončit, vyvolejte „DuoMode“ (024) (viz krok 1) a stisknutím [-]  jej nastavte na „OFF (vypnuto)“.

Vyberte skladbu a můžete poslouchat!

Termín „skladba“ znamená v nástroji „hudební kus“ ale také data, která obsahuje. To znamená, že přednastavené skladby v nástroji neslouží jen k poslechu, ale lze je využít také spolu s dalšími funkcemi nástroje (např. funkcí cvičení).

Výběr a přehrávání přednastavené skladby

1 Stiskněte [SONG] ⑬.



2 Stisknutím jednoho z tlačítek kategorií ⑭ vyberte požadovanou skladbu.

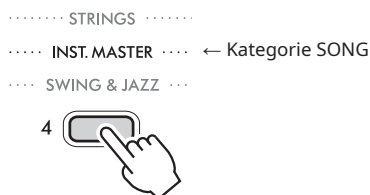

Při každém stisknutí tlačítka vyberete jinou skladbu ve stejné kategorii.

3 Stisknutím [START/STOP] ⑩ přehrajete skladbu.

- Tempo můžete změnit stisknutím [TEMPO/TAP] ⑤ (str. 15).
- Pokud chcete cvičit part, stiskněte [L] nebo [R] z [PART] ⑦, čímž ztlumíte zvuk daného partu (str. 20).

4 Stisknutím tlačítka [START/STOP] ⑩ zastavíte přehrávání skladby.

Když skladba dohraje, přehrávání automaticky skončí.

POZNÁMKA

- Skladbu můžete vybrat dvěma způsoby. Viz část „Jak vybrat rejstříky, skladby nebo styly“ (str. 10).

Nastavení hlasitosti skladby

Nastavením hlasitosti skladby můžete upravit vyvážení mezi vaší hrou na keyboard a přehráváním skladby. Nastavte hlasitost skladby (str. 33, číslo funkce 011) v nabídce „Nastavení funkcí“. Podrobnosti o přednastavených skladbách a číslech skladeb naleznete v části „Seznam skladeb“ (str. 45).

Poslech ukázkové skladby

S nástrojem jsou dodávány i tři původní ukázkové skladby využívající funkci nástroje.

1 Stiskněte [DEMO] ③.



Poté, co se postupně přehrají skladby číslo 001–003 a dohraje poslední skladba (003), přehrávání se bude opakovat nepřetržitě a začne znovu první skladbou (001).

Chcete-li zastavit přehrávání, stiskněte znovu [DEMO] ③.

Přehrávání můžete také zastavit stisknutím [START/STOP] ⑩.

POZNÁMKA

- Můžete si postupně vybrat následující nebo předchozí skladbu pomocí [+] nebo [-] ⑬ po stisknutí [DEMO] ③. Rozsah výběru zahrnuje všechny skladby ve vybrané skupině ukázek (str. 34, číslo funkce 026).

Nepřetržitě přehrávání skladeb (funkce hudby na pozadí)

Ve výchozím nastavení stisknutím [DEMO] ③ přehrajete opakovaně pouze tři předpřipravené ukázkové skladby. Toto nastavení však lze změnit, třeba přehráním všech předpřipravených skladeb (nepřetržitě přehrávání), takže můžete nástroj využít jako zdroj hudby na pozadí.

1 Přidržte [SHIFT] ⑯ a stiskněte [DEMO] ③.

Na displeji se na několik sekund zobrazí „DemoGrp“ (str. 34, číslo funkce 026) a poté bude následovat aktuální cíl opakovaného přehrávání (skupina ukázek).



Tlačítko hudby na pozadí

2 Stisknutím [+] nebo [-] ⑮ vyberete jednu ze skupin níže, kterou chcete nepřetržitě přehrávat.

Demo	Přednastavené skladby (001-003)
Preset	Všechny přednastavené skladby (001-100)
User	Skladba uživatele (123) (str. 29)

3 Stiskněte [DEMO] ③.

Skladby ve vybrané skupině se budou přehrávat nepřetržitě.

Chcete-li přehrávání zastavit, stiskněte znovu [DEMO] ③.

Přehrávání můžete také zastavit stisknutím [START/STOP] ⑩.

Přehrávání náhodných skladeb

Když je skupina ukázek nastavena na „Preset“, pořadí přehrávání v režimu [DEMO] ③ lze změnit na náhodné nebo postupné číselné. Proto stiskněte opakovaně [FUNCTION] ⑮, dokud se nevyvolá „PlayMode (027)“, a poté vyberte „Normal“ nebo „Random“.

Převíjení skladby vpřed, vzad a pozastavení

Nástroj umožňuje stejně jako ovládání hudebních přehrávačů rychlé převíjení vpřed (FF), vzad (REW) a pozastavení (PAUSE) při přehrávání skladby.

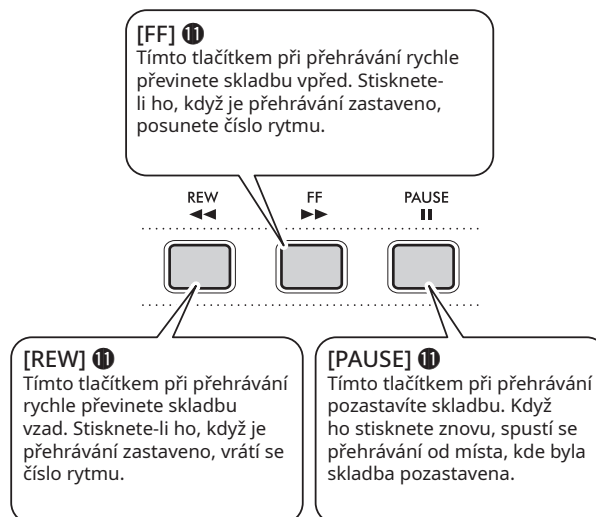

POZNÁMKA

- Když je specifikována funkce opakovat A-B (str. 20), bude rychlé převíjení vpřed a vzad fungovat pouze v rozsahu od A do B.
- [REW], [FF] a [PAUSE] ① nelze při přehrávání skladby pomocí [DEMO] ③ používat.

Změna rejstříku melodie přednastavené skladby

Rejstřík melodie přednastavené skladby můžete změnit na jakýkoli požadovaný rejstřík.

1 Vyberte skladbu a přehrajte ji (str. 18).

2 Vyberte požadovaný rejstřík (str. 14).

3 Stiskněte opakovaně [FUNCTION] ⑮, dokud se nezobrazí „MelodyVc (012)“.

4 Stiskněte [+] ⑮.

Na displeji se na několik sekund zobrazí „SONG MELODY VOICE“ a rejstřík melodie skladby se změní na rejstřík, který jste vybrali v kroku 2.

POZNÁMKA

- Výběrem jiné skladby zrušíte změněný rejstřík melodie.
- U skladeb uživatele změnit rejstřík melodie nelze.

Poslech opakované části skladby (opakovat A-B)

Tato funkce je užitečná zejména pro cvičení a umožňuje opakovaně přehrávat v krocích po jednom taktu danou část skladby, když nastavíte bod A (počáteční bod) a bod B (koncový bod).

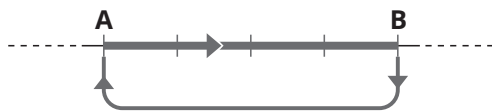

Tento rozsah se bude přehrávat opakovaně.

- 1 Spustte přehrávání skladby (str. 18).
- 2 Když přehrávání dojde do místa, které chcete určit jako počáteční bod, stiskněte [A-B REPEAT] **1** pro nastavení bodu A.

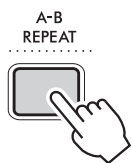

- 3 Když přehrávání dojde do místa, které chcete určit jako koncový bod, stiskněte [A-B REPEAT] **1** pro nastavení bodu B.

Specifikovaná část A-B skladby se bude opakovaně přehrávat.

POZNÁMKA

- I když se skladba zastaví, můžete použít [FF] **1** a [REW] **1** pro rytmus, který chcete specifikovat, a nastavení rozsahu pro opakování A-B.
- Když chcete nastavit počáteční bod „A“ na vrcholu skladby, stiskněte před začátkem přehrávání [A-B REPEAT] **1**.

- 4 Pro zrušení opakovaného přehrávání stiskněte [A-B REPEAT] **1**.

Pro zastavení přehrávání stiskněte [START/STOP] **1**.

POZNÁMKA

- Když vyberete jinou skladbu, funkce opakovat A-B se zruší.

Zapnutí/vypnutí jednotlivých partů

Skladba se skládá ze dvou partů. Při přehrávání skladby lze každý part samostatně zapnout/vypnout stisknutím příslušného tlačítka ([L] nebo [R]) z [PART] **7**.

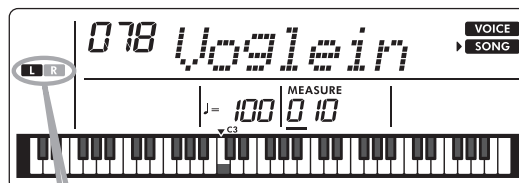
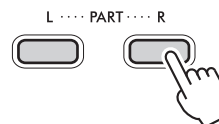

Rozsvítí se, když nejsou žádná data o hraní nebo když je tento part vypnutý.

Rozsvítí se, když jsou data o hraní.

Když během přehrávání vypnete nebo zapnete levý či pravý part, můžete poslouchat part (který je zapnutý) při cvičení druhého partu (který je vypnutý).

POZNÁMKA

- Výběrem jiné skladby obnovíte stav zapnutí/vypnutí částí.

Použití funkce lekce se skladbou

Vybranou skladbu můžete použít pro cvičení levé ruky, pravé ruky nebo obou rukou. Zkuste zahrát tři lekce se skladbou a současně sledujte notový zápis ve zpěvníku (str. 2).

Poslech, načasování a čekání

1. cvičení – poslech vzorového hraní (LISTEN)

Při tomto cvičení nemusíte na keyboard hrát. Jako vzor se přehraje vybraná část. Pozorně poslouchejte skladbu a dobře si ji zapamatujte.

2. cvičení – časování hraní na klávesy (TIMING)

Při tomto cvičení se jednoduše soustředte na hraní na klávesy se správným načasováním. I když zahrajete špatný tón, zazní správný tón zobrazený na displeji.

3. cvičení – vlastní rychlostí (WAITING)

Při tomto cvičení zkuste hrát správné noty zobrazené na displeji. Přehrávání skladby se pozastaví, dokud nestisknete správnou klávesu. Tempo přehrávání skladby se mění tak, aby odpovídalo rychlosti hráče, takže můžete cvičit vlastní rychlostí.

POZNÁMKA

- Pokud chcete během „3. cvičení – vlastní rychlostí (WAITING)“ udržet konstantní tempo, nastavte funkci (str. 33, číslo funkce 023) na „OFF (vypnuto)“ v nabídce „Nastavení funkcí“.

Cvičení lekce se skladbou

1 Stiskněte [SONG]  a vyberte skladbu pro svou lekci.

2 Stiskněte jednu nebo obě tlačítka [R] a [L] z [PART]  pro výběr části, kterou chcete cvičit.

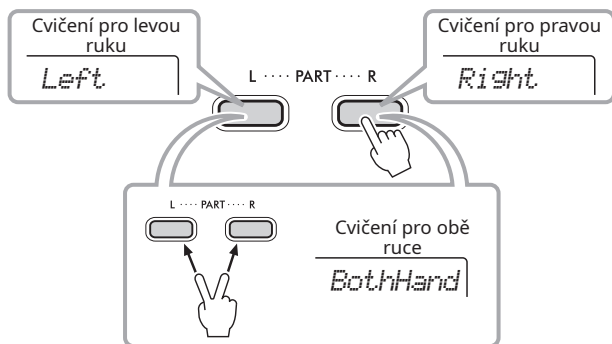

Pokud vyberete čísla skladeb kategorie 057–077 (SONG: FAVORITE WITH STYLE), můžete cvičit hraní akordů pomocí stylů levou rukou. Při cvičeních pro levou ruku a obě ruce bude mít levá část klaviatury rozsah automatického doprovodu, takže když zahrajete akord levou rukou, zazní styl.

POZNÁMKA

- Pokud je v kroku 2 zobrazeno „No LPart“, neobsahuje vybraná skladba část pro levou ruku.



3 Stisknutím [3-STEP LESSON]  přehrajete skladbu ze cvičení.

Opakovaným stisknutím [3-STEP LESSON]  vyberete typ cvičení. Při každém stisknutí tlačítka se změní pořadí nastavení „1 LISTEN“, „2 TIMING“, „3 WAITING“, vypnuto a návrat k „1 LISTEN“.



Začneme s cvičením.

POZNÁMKA

- I v průběhu cvičení můžete stisknout [3-STEP LESSON]  a přepnout mezi „1 LISTEN“, „2 TIMING“ a „3 WAITING“.
- Cvičení můžete také zastavit stisknutím [START/STOP] . Při cvičení se rejstřík změní na „000“ (One Touch Setting, str. 14).

4 Když se přehrávání cvičení dostane na konec, na displeji se zobrazí vaše hodnocení (pouze „2 TIMING“ a „3 WAITING“).

Na displeji se zobrazí buď „Excellent!“, „Very Good!“, „Good“, nebo „OK“.

Excellent! ██████████
Very Good! ████████
Good ██████
OK ████

Poté, co se zobrazí hodnocení, začne cvičení znovu od začátku.

POZNÁMKA

- Když se změní rejstřík melodie skladby (str. 19), poloha klávesy zobrazená na displeji se může posunout (po oktávě) podle zvoleného rejstříku.

5 Pokud chcete zastavit přehrávání skladby a ukončit cvičení, stiskněte [START/STOP] .

Poslech akordů (Chord Study)

Skutečný zvuk akordů vyžadovaných k hraní si můžete poslechnout, když přehrajete čísla skladeb 111–122 (v kategorii SONG „CHORD STUDY“). Čísla skladeb 111–117 jsou skladby sestávající z jednoduchých akordů (C, Dmi, F, G, Ami a Bmi), takže si je můžete poslechnout jeden po druhém a naučit se je hrát. Na druhé straně čísla skladeb 118–122 sestávají z několika akordů sdružených do vzorce, abyste slyšeli základní posloupnosti akordů. Poslechněte si zvuky jednoduchých akordů a jejich posloupností při přehrávání těchto skladeb a zahrajte je na klaviatuře při současném sledování hudební notace a indikací kláves/akordů zobrazených na displeji.

Poslech jednotlivých akordů

- 1 Stiskněte tlačítko [SONG] ⑬.



- 2 Opakovaným stisknutím [CHORD STUDY] ⑭ vyberte skladbu z čísel skladeb 111–117.

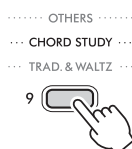

- 3 Stisknutím [START/STOP] ① začnete přehrávat zvolenou skladbu.

- 4 Hrajte na keyboard a současně sledujte noty zobrazené na displeji.

Vyzkoušejte zvuk postupně všech akordů.

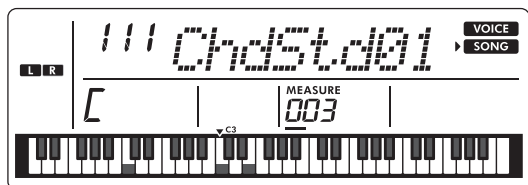

OZNÁMENÍ

- Při hraní na keyboard a současném přehrávání skladby byste měli vypnout part, který hrajete (str. 20), abyste nepřekročili maximální počet not, které lze zahrát současně. Podrobnosti o polyfonii naleznete v části „Maximální polyfonie“ (str. 38).

POZNÁMKA

- Funkci „3. cvičení – vlastní rychlostí (WAITING)“ (str. 21) můžete použít stisknutím [3-STEP LESSON] ⑧.

Poslech základních posloupností akordů

- 1 Vyberte skladbu z čísel skladeb 118–122 v kategorii SONG „CHORD STUDY“ stisknutím [+] nebo [-] ⑮.

- 2 Stisknutím [START/STOP] ① začnete přehrávat zvolenou skladbu.

- 3 Hrajte na keyboard a současně sledujte noty zobrazené na displeji.

Poslechněte si základní posloupnost akordů a hrajte současně se skladbou tak dlouho, dokud ji nebudete schopni bez problémů zahrát, a hrajte podle toho, jak se akordy mění.

POZNÁMKA

- Funkci „3. cvičení – vlastní rychlostí (WAITING)“ (str. 21) můžete použít stisknutím [3-STEP LESSON] ⑧.

Přehrávání s rytmem a automatickým doprovodem (styly)

Nástroj má funkci automatického doprovodu, která automaticky hraje styl akordu (rytmus + basová nota + nota akordu) odpovídající základní notě nebo akordu hranému levou rukou. Akordy můžete hrát dvěma způsoby: „inteligentní akord“, při kterém se hraje akord jedním prstem na klaviatuře, a „více prstů“, při kterém se hrají jednotlivé noty, z kterých se akord skládá. Zkuste hrát pomocí této funkce automatického doprovodu.

Přehrávání s automatickým doprovodem (styly)

Výchozí nastavení způsobu hraní akordů je „inteligentní akord (SmartChd)“. Podrobnosti o změně způsobu hraní akordu naleznete v části „Výběr způsobu hraní akordu (typ prstokladu)“ (str. 25).

1 Stiskněte tlačítko [STYLE] ⑬.



2 Stisknutím jednoho z tlačítek kategorií ⑭ vyberete požadovaný styl.



Při každém stisknutí tlačítka vyberete jiný styl ze stejné kategorie. Podrobnosti o přednastavených stylech a číslech stylů naleznete v části „Seznam stylů“ (str. 46).

POZNÁMKA

- Styl můžete vybrat dvěma způsoby. Viz část „Jak vybrat rejstříky, skladby nebo styly“ (str. 10).

3 Stisknutím tlačítka [ACMP ON/OFF] ⑫ zapnete automatický doprovod.

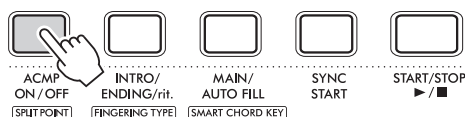

Na displeji se zobrazí ikona **ACMP**.

Touto operací se oblast vlevo od dělicího bodu (054: F#2) stane „rozsahem automatického doprovodu“ a bude použita jen pro specifikaci akordů.

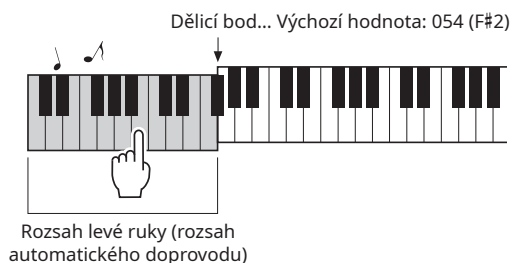

4 Stiskněte [SYNC START] ⑫.

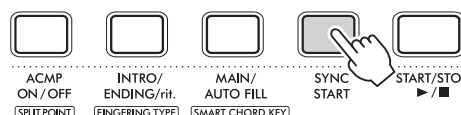

Tím povolíte pro automatický doprovod pohotovostní režim a po stisknutí klávesy v rozsahu levé ruky se začne přehrávat styl.

5 Levou rukou hrajte základní tón akordů doprovodu a pravou rukou hrajte melodii.

Když je typ prstokladu (str.25) nastaven na „inteligentní akord (SmartChd)“, stiskněte pouze základní notu akordu levou rukou. Podrobnosti o tom, jak hrát akordy při používání funkce „více prstů (Multi)“, naleznete v části „Typy akordů pro přehrávání stylu“ (str. 26).

Zkuste hrát levou rukou různé akordy a pravou rukou melodii.

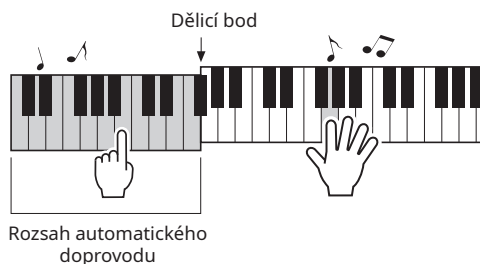

6 Pokud chcete zastavit styl a ukončit cvičení, stiskněte [START/STOP] ⑫.

Styly vám umožní různě měnit hraní díky přepínání částí (vzorců doprovodu). Podrobnosti naleznete v části „Variace stylů (části)“ (str. 24).

Změna dělicího bodu

Přidržeťte [SHIFT] ⑩ a stiskněte [ACMP ON/OFF] ⑫ pro vyvolání „SplitPnt“ (str. 32, číslo funkce 003). Poté stisknutím [+] nebo [-] ⑮ změňte dělicí bod.

Přehrávání pouze rytmického partu

Pokud stisknete [START/STOP] ⑫ (bez stisku [ACMP ON/OFF] ⑫ v kroku 3), lze přehrát pouze rytmický part a budete moci hrát melodii pomocí celého rozsahu klaviatury.

POZNÁMKA

- Protože styly v kategorii stylů „PIANIST“ (143–150) nemají rytmické party, pokud spustíte přehrávání pouze rytmu, nezve se žádný zvuk. Zvuk se ozve, když bude zapnutý automatický doprovod (**ACMP**) a když budete hrát na klaviaturu v rozsahu levé ruky.

Variace stylů (části)

Každý styl sestává z „částí“, které umožňují rozmanité aranžmá doprovodu tak, aby ladil se skladbou, kterou hrajete. Tyto instrukce se týkají běžného příkladu použití částí.

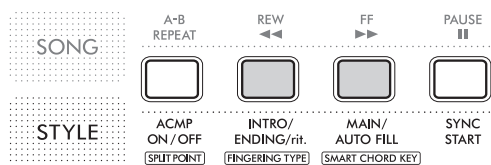

● Úvod

Používá se na začátku hraní. Když skončí přehrávání úvodu, začne se přehrávat hlavní část. Počet dob úvodu se liší podle stylu.

● Hlavní část

Používá se při přehrávání hlavní části skladby. Bude se přehrávat opakovaně, dokud nestisknete jiné ovládací tlačítko stylu . Jsou dvě varianty (A a B) a přehrávají se podle akordu hraného levou rukou.

● Přechod (automatická mezihra)

Automaticky se vkládá, když se střídá hlavní část A a B.

● Závěr

Používá se na konci hraní. Ve stejnou dobu, kdy skončí přehrávání závěru, skončí i přehrávání stylu. Počet dob v závěru se liší podle stylu.

1 – 4

Stejně jako kroky 1–4 v části „Přehrávání s automatickým doprovodem (styly)“ (str. 23).

5 Stisknutím [MAIN/AUTO FILL] vyberte hlavní část A nebo hlavní část B.

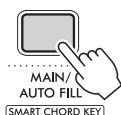

Zobrazí se vybraná část („MAIN A“ nebo „MAIN B“).

6 Stiskněte [INTRO/ENDING/rit.] .



Teď můžete začít přehrávat styl, nejdříve úvod a následně hlavní část A.

7 Když zahrajete akord z rozsahu automatického doprovodu, spustí se přehrávání úvodu.

V tomto příkladě zahrajte C dur (jak je znázorněno níže). Podrobnosti o zadávání akordů naleznete v části „Typy akordů pro přehrávání stylu“ (str. 26).

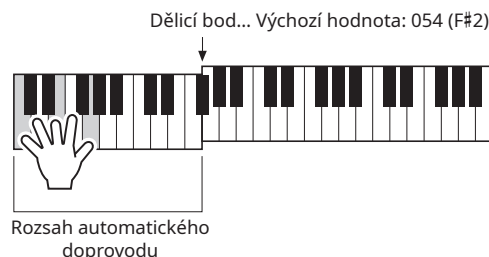

8 Až dohraje úvod, hrajte na klaviaturu podle posloupnosti skladby, kterou hrajete.

Levou rukou hrajte akordy a pravou rukou melodie a podle potřeby stiskněte [MAIN/AUTO FILL] . Část se změní na přechod a poté na hlavní část A nebo B.



9 Stiskněte [INTRO/ENDING/rit.] .



Část se změní na závěr. Až závěr skončí, zastaví se automaticky i přehrávání stylu. Pokud znovu stisknete [INTRO/ENDING/rit.] , když se přehrává závěr, závěr postupně zpomalí (ritardando) a přehrávání stylu skončí.

Změna tempa

Viz část „Nastavení tempa“ (str. 15).

Nastavení hlasitosti stylu

Nastavením hlasitosti stylu upravíte vyvážení mezi hraním na keyboard a přehráváním stylu. Nastavení provedte v části „Nastavení funkcí“ (str. 32, číslo funkce 008).

Výběr způsobu hraní akordu (typ prstokladu)

Způsob hraní akordu hraného v rozsahu automatického doprovodu při přehrávání stylu se nazývá typ prstokladu a nastavuje se v nabídce „Nastavení funkcí“ (str. 32, číslo funkce 009). K dispozici jsou dva typy prstokladu (níže).

● Inteligentní akord (SmartChd) (výchozí nastavení)

To je způsob hraní, kdy se zahráním pouze základní noty akordu přehraje automatický doprovod.

● Více prstů (Multi)

Jedná se o způsob hraní, kdy se jednotlivé noty, které tvoří akord, přehrávají konvenčně, aby zněl automatický doprovod. Akordy dur, mol, septima a malá septima lze také jednoduše přehrát stisknutím pouze jedné, dvou nebo tří kláves na klaviatuře.

Podrobnosti o akordech naleznete v části „Typy akordů pro přehrávání stylu“ (str. 26).

Nastavení typu prstokladu

Počáteční nastavení je „SmartChd“. Vyberte požadovaný typ prstokladu.

1 Přidrže [SHIFT] 19 a stiskněte [INTRO/ENDING/rit.] 12 pro vyvolání „FingType“ (str. 32, číslo funkce 009).

Na několik sekund se zobrazí „FingType“ a poté se zobrazí aktuální typ prstokladu.

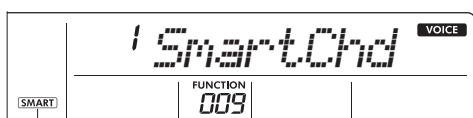
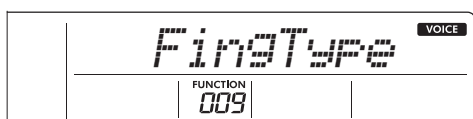

SMART Zobrazeno, když je typ prstokladu inteligentní akord.

2 Stiskněte číselná tlačítka 14 nebo [+] nebo [-] 15 pro výběr „SmartChd“ nebo „Multi“.

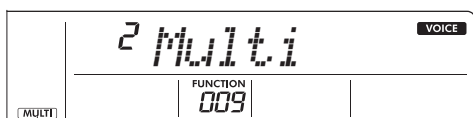

MULTI Zobrazeno, když je typ prstokladu více prstů.

3 Stisknutím [STYLE] 18 ukončíte nastavení typu prstokladu.

Nastavení tóniny inteligentního akordu

Pokud vyberete jako typ prstokladu inteligentní akord, můžete nastavit příslušnou tóninu skladby, která se má přehrát, podle počtu křížků (#) a béček (b) v notovém zápisu. To je tónina inteligentního akordu.

Při nastavení tóniny inteligentního akordu se řiďte postupem níže.

1 Přidrže [SHIFT] 19 a stiskněte [MAIN/AUTO FILL] 12 pro vyvolání „S.ChdKey“ (str. 32, číslo funkce 010).

Zobrazí se aktuální tónina inteligentního akordu.

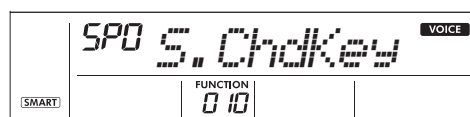

2 Stiskněte [+] nebo [-] 15 pro nastavení tóniny inteligentního akordu, která odpovídá notovému zápisu.

Pokud například chcete přehrát notový zápis níže, nastavte tóninu inteligentního akordu na „FL2 (2 béčka)“.











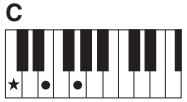
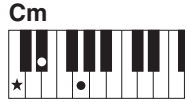
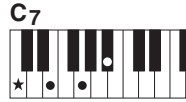
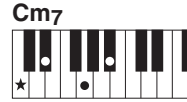
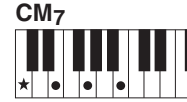
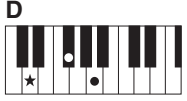
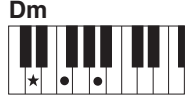
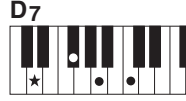
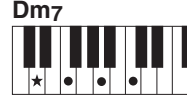

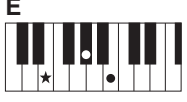
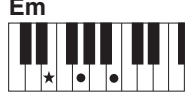
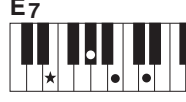
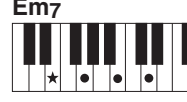

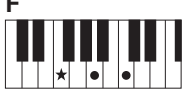



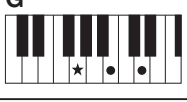

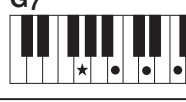

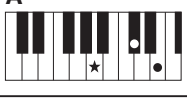

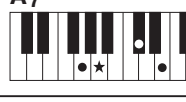
Podrobnosti o akordech, které se přehrávají podle nastavení tóniny inteligentního akordu, naleznete na str. 27.

3 Stisknutím [STYLE] 18 ukončíte nastavení tóniny inteligentního akordu.

Typy akordů pro přehrávání stylu

Když je typ prstokladu (str. 25) nastaven na „více prstů (Multi)“, hrajte klávesy, které tvoří akord v rozsahu automatického doprovodu. Když je typ prstokladu nastaven na „inteligentní akord (SmartChd)“, zahrajte základní tón s „★“ v rozsahu automatického doprovodu.

Durový	Mollový	Septima	Malá septima	Velká septima
C 	Cm 	C7 	Cm7 	CM7 
D 	Dm 	D7 	Dm7 	DM7 
E 	Em 	E7 	Em7 	EM7 
F 	Fm 	F7 	Fm7 	FM7 
G 	Gm 	G7 	Gm7 	GM7 
A 	Am 	A7 	Am7 	AM7 
B 	Bm 	B7 	Bm7 	BM7 

- Lze také použít obraty stejně jako v základní verzi – s následujícími výjimkami:
m7, m7♭5, m7(11), 6, m6, sus4, aug, dim7, 7♭5, 6(9), sus2
- Obraty akordů 7sus4 nebudou nerozpoznány, pokud vynecháte noty.
- Akordy sus2 jsou označeny pouze základním názvem.
- Když přehrajete akord, který nástroj nerozpozná, na displeji se nezobrazí žádný indikátor akordu. V takovém případě se přehrávání stylu omezí pouze na rytmus a basový zvuk.

Jednoduché akordy

Tento způsob vám umožní jednoduše hrát akordy v rozsahu doprovodu keyboardu jedním, dvěma nebo třemi prsty.

Pro základní „C“



Hraní durového akordu
Stiskněte základní notu akordu.



Hraní mollového akordu
Stiskněte základní notu spolu s nejbližší černou klávesou vlevo.



Hraní akordu septimy (7)
Stiskněte základní notu spolu s nejbližší bílou klávesou vlevo.



Hraní akordu malé septimy (m7)
Stiskněte základní notu spolu s nejbližší bílou a černou klávesou vlevo (celkem tři klávesy).

Akordy přehrávané ve funkci inteligentního akordu

Když je typ prstokladu (str. 25) „SmartChd“, nastavte tóninu inteligentního akordu (str. 25) podle předznamenání v notovém zápise. Když zapnete styl (**ACMP**) a zahrájete základní tón v rozsahu automatického doprovodu, budou vybrány akordy, které odpovídají mnoha melodiím, podle tabulky níže.

Předznamenání	Tónina inteligentního akordu (položky na displeji)	Základní tón											
		C	D ^b	D	E ^b	E	F	G	A	B	F [#]	G [#]	B ^b
	FL7	C dim	D ^b m	D dim7	E ^b 1+5	E	F dim	F [#] 7	G	G [#] m	A	B ^b m7 ^b 5	B
	FL6	C dim	D ^b 7	D	E ^b m	E	F m7 ^b 5	F [#]	G dim	G [#] m	A dim7	B ^b 1+5	B
	FL5	C m7 ^b 5	D ^b	D dim	E ^b m	E dim7	F 1+5	F [#]	G dim	G [#] 7	A	B ^b m	B
	FL4	C 1+5	D ^b	D dim	E ^b 7	E	F m	F [#]	G m7 ^b 5	G [#]	A dim	B ^b m	B dim7
	FL3	C m	D ^b	D m7 ^b 5	E ^b	E dim	F m	F [#] dim7	G 1+5	G [#]	A dim	B ^b 7	B
	FL2	C m	D ^b dim 7	D 1+5	E ^b	E dim	F 7	F [#]	G m	G [#]	A m7 ^b 5	B ^b	B dim
	FL1	C 7	D ^b	D m	E ^b	E m7 ^b 5	F	F [#] dim	G m	G [#] dim7	A 1+5	B ^b	B dim
Bez předznamenání 	SP0 (výchozí)	C	D ^b dim	D m	E ^b dim7	E 1+5	F	F [#] dim	G 7	G [#]	A m	B ^b	B m7 ^b 5
	SP1	C	D ^b dim	D 7	E ^b	E m	F	F [#] m7 ^b 5	G	G [#] dim	A m	B ^b dim 7	B 1+5
	SP2	C	D ^b m7 ^b 5	D	E ^b dim	E m	F dim7	F [#] 1+5	G	G [#] dim	A 7	B ^b	B m
	SP3	C dim 7	D ^b 1+5	D	E ^b dim	E 7	F	F [#] m	G	G [#] m7 ^b 5	A	B ^b dim	B m
	SP4	C	D ^b m	D	E ^b m7 ^b 5	E	F dim	F [#] m	G dim7	G [#] 1+5	A	B ^b dim	B 7
	SP5	C dim	D ^b m	D dim7	E ^b 1+5	E	F dim	F [#] 7	G	G [#] m	A	B ^b m7 ^b 5	B
	SP6	C dim	D ^b 7	D	E ^b m	E	F m7 ^b 5	F [#]	G dim	G [#] m	A dim7	B ^b 1+5	B
	SP7	C m7 ^b 5	D ^b	D dim	E ^b m	E dim7	F 1+5	F [#]	G dim	G [#] 7	A	B ^b m	B

POZNÁMKA

- Indikace akordu „1+5“ na displeji nástroje je stejná jako indikace durového akordu.
- Názvy akordů se zobrazí na displeji nástroje. Některé zápisy se liší od komerčně dostupných notových zápisů.

Užijte si zábavu se zvukovými kvízy a rytmy!

Zkuste uhodnout zvuk! (Zvukový kvíz)

V tomto kvízu budete hádat výšku přehrávaného tónu nebo konkrétního zvukového efektu.

1 Vyberte rejstřík, který chcete pro kvíz použít (str. 14).

Stisknutím [SFX KIT] ⑦ spustíte kvíz zvukových efektů.

2 Když stisknete [SOUND QUIZ] ⑨, zazní fanfára a spustí se kvíz.

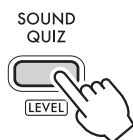

3 Najděte a zahrajte stejný zvuk jako ten, který jste slyšeli z nástroje.

Pokud ho uhodnete, přejdete k další otázce. Pro nalezení správné odpovědi máte tři pokusy. Snažte se a pokuste se zvuk uhodnout.

Poté, co odpovíte, zobrazí se na displeji správná odpověď.

Po zodpovězení všech 10 otázek kvíz skončí a zobrazí se vaše skóre.

Chcete-li kvíz v průběhu ukončit, stiskněte znovu [SOUND QUIZ] ⑨.

Výběr úrovně zvukového kvízu

Můžete si vybrat obtížnost zvukového kvízu. Máte na výběr mezi automatickým kvízem a třemi úrovněmi obtížnosti 1–3 (úroveň zvukového kvízu).

Přidržte [SHIFT] ⑩ a stiskněte [SOUND QUIZ] ⑨ pro vyvolání „QuizLv1“. Poté opakovaným stisknutím [+] nebo [-] ⑮ vyberte úroveň.

Zkuste paměťový kvíz!

V tomto kvízu si poslechnete skladbu a zkusíte ji zahrát z paměti.

1 Když stisknete [MEMORY QUIZ] ⑩, zazní fanfára a spustí se kvíz.

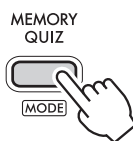

2 Až se přehraje ukázka, zahrajte noty.

Počet not, které máte zahrát, se s každou správnou odpovědí zvyšuje.

Když se dostanete až na konec kvízu, bude melodie kompletní.

Když melodii zahrajete celou nebo když uděláte u jedné otázky tři chyby, bude kvíz ukončen a zobrazí se vaše skóre.

Chcete-li kvíz v průběhu ukončit, stiskněte znovu [MEMORY QUIZ] ⑩.

Výběr režimu paměťového kvízu

Paměťový kvíz se skládá z režimu melodie (1 Melody) a náhodného režimu (2 Random) (režim paměťového kvízu).

Přidržte [SHIFT] ⑩ a stiskněte [MEMORY QUIZ] ⑩ pro vyvolání „QuizMode“. Poté opakovaným stisknutím [+] nebo [-] ⑮ vyberte režim.

Zahrajte rytmus! (výuka rytmu)

Cvičte správné načasování hraní podle rytmu.

1 Stiskněte [SONG] ⑬ a poté [RHYTHM TUTOR] ⑭.

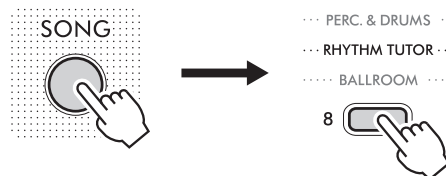

2 Stisknutím tlačítka [START/STOP] ① spustíte výuku rytmu.

3 V horní části displeje se bude pohybovat značka. Až se dostane úplně doprava, stiskněte klaviaturu.

Když se značka dostane sem, stiskněte klaviaturu.

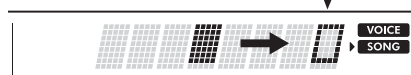

Když se vám to podaří ve správném okamžiku, zobrazí se „PAS“ (správně).

Když budete mít správný rytmus, nezáleží na tom, jakou klávesu stisknete.

4 Až skladba skončí, zobrazí se skóre.

Dostaňte se do rytmu a snažte se dosáhnout nejvyššího skóre 100!

Chcete-li výuku rytmu v průběhu ukončit, stiskněte [START/STOP] ①.

Nahrávání vlastní hry (nahrávání fráze)

Svou hru si můžete nahrát jako skladbu uživatele (číslo skladby 123) a poté ji na nástroji přehrát. Nahraná skladba uživatele se přehraje stejně jako přednastavené skladby.

POZNÁMKA

- Do skladeb uživatele lze nahrát celkem asi 300 not.

1 Vyberte požadovaný rejstřík.

2 Stisknutím [PHRASE REC] 6 povolte režim nahrávání.

Na displeji se zobrazí „UserSong“.

PHRASE REC

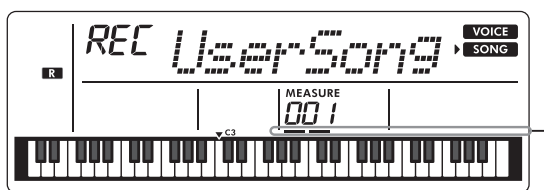

Čárky začnou blikat.

Pro ukončení režimu nahrávání stiskněte znovu [PHRASE REC] 6. (Blikající čárky přestanou blikat.)

OZNÁMENÍ

- Pokud už byla skladba uživatele nahrána dříve, bude umožněno její přepsání (již nahraná skladba uživatele se vymaže a nahraje se nová).

3 Nahrávání začne, když na keyboard začnete hrát.

OZNÁMENÍ

- Během nahrávání nikdy nevypínejte napájení ani neodpojujte napájecí adaptér. Mohlo by dojít ke ztrátě dat.

POZNÁMKA

- Pokud se nahrávací kapacita při nahrávání zaplní, na displeji se zobrazí „Mem Full“, nahrávání skončí a zobrazí se displej výběru skladby.
- Nahrávání se také spustí, když stisknete [START/STOP] 11, aniž byste hráli na keyboard.

Omezení při nahrávání:

- Následující nastavení/operace nelze nahrát: úroveň dozvuku, styl, tůkávní metronomu, transpozice a ladění.
- Následující nastavení a tlačítka nejsou k dispozici, nebo pokud je budete chtít použít, nebude možné nahrát nová nastavení: Dělicí bod, Typ dozvuku, Typ efektu chorus, [FUNCTION] 16, [PORTABLE GRAND] 18.

4 Stisknutím [START/STOP] 11 nahrávání zastavíte.

5 Stisknutím tlačítka [START/STOP] 11 začnete přehrávat nahranou skladbu.

Můžete ji také přehrát, když vyberete [USER] z tlačítek kategorií 14 ve výběru skladby (str. 18).

POZNÁMKA

- Data skladby uživatele lze vymazat přepsáním prázdnými daty. K tomu povolte režim nahrávání v kroku 2 a poté dvakrát za sebou stiskněte [START/STOP] 11.

Výběr nastavení ekvalizéru pro nejlepší zvuk

Nastavení hlavního ekvalizéru (EQ) zajistí nejlepší zvuk při poslechu přes různé ozvučení (např. reproduktory nástroje, sluchátka nebo externí ozvučovací systém).

- 1 Opakovaně stiskněte [FUNCTION] , dokud se nezobrazí „MasterEQ (017)“.

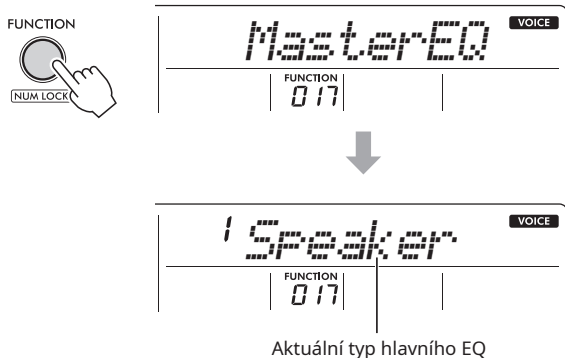

- 2 Opakovaně stiskněte [+] nebo [-]  pro výběr požadovaného typu hlavního EQ.

Typy hlavního EQ

1	Speaker	Optimální pro poslech prostřednictvím vestavěného ozvučení nástroje.
2	Headphone	Optimální pro sluchátka nebo poslech prostřednictvím externích reproduktorů.
3	Boost	Nabízí silnější zvuk. Je však možné, že v závislosti na vybraném typu rejstříku a stylu bude zvuk více zkreslený než u jiných typů EQ.
4	Piano	Optimální pro sólové hraní na klavír.
5	Bright	Potlačuje střední pásmo a má jasnější zvuk.
6	Mild	Potlačuje vyšší pásmo a má jemnější zvuk.

Přehrávání s externím zvukovým zařízením prostřednictvím vestavěného ozvučení

Zvuk z externího zvukového zařízení (např. smartphonu) můžete reprodukovat prostřednictvím vestavěného ozvučení nástroje, když toto zařízení připojíte k nástroji pomocí kabelu. To vám umožní hrát zároveň na keyboard a poslouchat zvuk ze zvukového přehrávače.

VAROVÁNÍ

- Před připojením nástroje k externímu zařízení všechna zařízení vypněte. Pokud byste zařízení připojovali, když je zapnuté, mohlo by dojít k úrazu elektrickým proudem nebo poškození zařízení. Aby nedošlo k poškození reproduktorů nástroje atd., stáhněte před připojením hlasitost všech zařízení na minimum.

OZNÁMENÍ

- Po připojení nejdříve zapněte napájení externího zvukového zařízení a teprve poté nástroj. Při vypínání postupujte v obráceném pořadí.

1 Připojte zvukové zařízení ke konektoru [AUX IN] nástroje.

Použijte konvenční audiokabel (s nulovým odporem) a se stereofonní mini zástrčkou vhodnou pro připojení nástroje na jednom konci a odpovídající zástrčkou pro výstupní konektor externího zvukového zařízení na druhém konci.

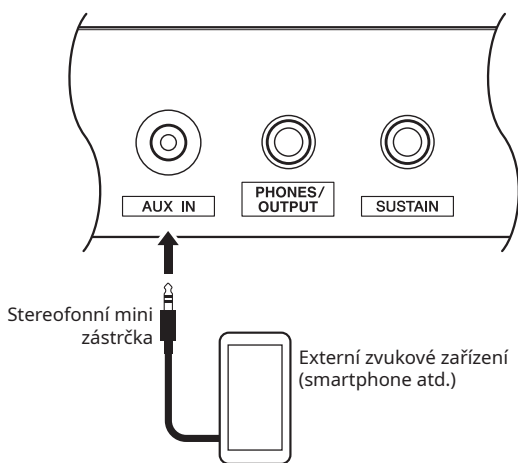

2 Zapněte zvukové zařízení a poté nástroj.

3 Spusťte přehrávání na připojeném externím zvukovém zařízení.

Zvuk ze zvukového zařízení bude vycházet z reproduktorů nástroje.

4 Upravte vyvážení hlasitosti mezi zvukovým zařízením a nástrojem.

Na zvukovém zařízení nastavte hlasitost přehrávání.

5 Hrajte na keyboard spolu s přehrávaným zvukem ze zvukového zařízení.

6 Až dohrajete, zastavte přehrávání na zvukovém zařízení.

Nastavení funkcí

Nastavení funkcí poskytuje přístup k různým podrobným parametrům nástroje včetně ladění, dělicího bodu, rejstříků, efektů a typu baterií.

1 Opakovaným stisknutím tlačítka [FUNCTION] 16 zobrazte požadovanou položku.

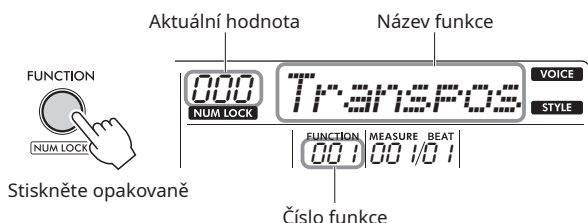

Číslo funkce můžete o jedno snížit současně přidržením [FUNCTION] 16 a krátkým stisknutím [-] 15. Samotným stisknutím tlačítka [+] nebo [-] 15 číslo funkce upravit nelze. Na několik sekund se zobrazí název vybrané funkce a poté se zobrazí aktuální hodnota nastavení.

2 Požadovanou hodnotu nastavíte číselnými tlačítky 14, tlačítky [+] nebo [-] 15.

Současným stisknutím tlačítek [+] a [-] 15 obnovíte výchozí nastavení.

POZNÁMKA

- Při nastavení jedné z funkcí se automaticky rozsvítí ikona NUM LOCK a ke změně hodnoty nastavení můžete používat tlačítka kategorií VOICE/SONG/STYLE 14 sloužících jako číselná tlačítka 14.

3 Chcete-li ukončit nastavení funkcí, stiskněte jedno z tlačítek [VOICE], [SONG] nebo [STYLE] 15.

Seznam funkcí

Číslo funkce	Název funkce	Displej	Rozsah/Nastavení	Výchozí hodnota	Popis
Overall (Obecné)					
001	Transpozice	<i>Transpos</i>	-12-12	0	Slouží k nastavení výšky tónu nástroje v krocích po půltónu.
002	Ladění	<i>Tuning</i>	427,0-453,0 Hz	440,0 Hz	Slouží k nastavení doladění výšky tónu celého nástroje v krocích po 0,2 Hz.
003	Dělicí bod	<i>SplitPt</i>	036-096 (C1-C6)	054 (F#2)	Slouží k nastavení nejvyšší noty (dělicího bodu) rozsahu automatického doprovodu (str. 23).
Rejstřík (str. 14)					
004	Hlasitost	<i>M. Volume</i>	000-127	*	Slouží k nastavení hlasitosti hraní na keyboard se skladbou nebo stylem.
005	Oktáva	<i>M. Octave</i>	-2-2	*	Slouží k nastavení výšky tónu hraní na keyboard v oktávách.
006	Úroveň dozvuku	<i>M. Reverb</i>	000-127	*	Slouží k nastavení síly dozvuku použitého na rejstřík (viz část „Typ dozvuku“ na str. 33).
007	Hloubka efektu chorus	<i>M. Chorus</i>	000-127	*	Nastaví sílu efektu chorus použitého na rejstřík (viz část „Typ efektu chorus“ na str. 33).
Styl (str. 23)					
008	Hlasitost stylu	<i>StyleVol</i>	000-127	100	Slouží k nastavení hlasitosti přehrávání stylu při výběru stylu (str. 24).
009	Typ prstokladu	<i>FingType</i>	1 (SmartChd) 2 (Multi)	1 (SmartChd)	Slouží k nastavení způsobu hry akordu v rozsahu automatického doprovodu při hraní se stylem.
010	Tónina inteligentního akordu	<i>S. ChdKey</i>	FL7 (7 béček ♭) – SP0 (bez předznamenání) – SP7 (7 křížků #)	SP0 (bez předznamenání)	Nastaví předznamenání pro přehrávání stylu, když je typ prstokladu nastaven na „inteligentní akord“. Pokud jsou například v notovém zápisu dva křížky (#), stiskněte [+] nebo [-] 15, dokud se na displeji nezobrazí „SP2“.

Číslo funkce	Název funkce	Displej	Rozsah/Nastavení	Výchozí hodnota	Popis
Skladba (str. 18)					
011	Hlasitost skladby	<i>SongVol</i>	000-127	100	Slouží k nastavení hlasitosti přehrávání skladby při výběru skladby (str. 18).
012	Rejstřík melodie skladby (str. 19)	<i>MelodyUc</i>	001-410	**	Umožňuje změnit melodii rejstříku přednastavené skladby na jiný požadovaný rejstřík.
Efekt					
013	Typ dozvuku (str. 16)	<i>Reverb</i>	01-03 (Hall 1-3) 04-05 (Room 1-2) 06-07 (Stage 1-2) 08-09 (Plate 1-2) 10 (Off)	**	Slouží k výběru typu dozvuku. Podrobnosti o typech dozvuku naleznete v části „Seznam typů efektů“ (str. 47).
014	Celková úroveň dozvuku	<i>RevLevel</i>	000-127	64	Slouží k nastavení síly dozvuku.
015	Typ efektu chorus (str. 16)	<i>Chorus</i>	1 (Chorus1) 2 (Chorus2) 3 (Chorus3) 4 (Flanger1) 5 (Flanger2) 6 (Off)	**	Slouží k výběru typu efektu chorus. Podrobnosti o typech efektu chorus naleznete v části „Seznam typů efektů“ (str. 47).
016	Panelové doznívání (str. 16)	<i>Sustain</i>	on/off (vypnuto)	oFF (vypnuto)	Slouží k zapnutí nebo vypnutí funkce panelového doznívání nástroje.
017	Typ hlavního EQ (str. 30)	<i>MasterEQ</i>	1 (Speaker) 2 (Headphone) 3 (Boost) 4 (Piano) 5 (Bright) 6 (Mild)	1 (Speaker)	Slouží k nastavení zvukového výstupu z reproduktorů podle vašich preferencí podle prostředí, ve kterém na nástroj budete hrát.
018	Typ širokého efektu (str. 15)	<i>Wide</i>	1 (Wide1) 2 (Wide2) 3 (Wide3) 4 (Wide Off)	4 (Wide Off)	Slouží k nastavení typu efektu Ultra-Wide Stereo. Vyšší hodnoty budou mít větší efekt (kromě hodnoty 4).
Kvíz (str. 28)					
019	Úroveň zvukového kvízu	<i>QuizLvl</i>	AUt (Auto), 001, 002, 003	AUt (Auto)	Umožňuje vybrat úroveň zvukového kvízu. AUt: Automatická 001-003: Čím vyšší číslo, tím vyšší obtížnost.
020	Režim paměťového kvízu	<i>QuizMode</i>	1 (Melody) 2 (Random)	1 (Melody)	Můžete vybrat režim paměťového kvízu. Melodie: je slyšet skladba. Náhodně: Postupně hrané náhodné zvuky (až 30 zvuků).
Metronom (str. 15)					
021	Čítatel taktu	<i>TimeSig</i>	00-15	**	Slouží k nastavení taktu metronomu (kde „4“ je pevný jmenovatel).
022	Hlasitost metronomu	<i>MetroVol</i>	000-127	100	Slouží k nastavení hlasitosti metronomu.
Cvičení (str. 21)					
023	Vaše tempo	<i>YourTemp</i>	on/off (vypnuto)	on	Nastaví, zda se tempo skladby bude měnit (zapnuto) nebo nebude (vypnuto) podle rychlosti přehrávání ve „3. cvičení – vlastní rychlostí (WAITING)“.
Duo (str. 17)					
024	Režim Duo	<i>DuoMode</i>	on/off (vypnuto)	oFF (vypnuto)	Slouží k zapnutí nebo vypnutí režimu duo (str. 17).
025	Typ režimu duo	<i>DuoType</i>	1 (Balance) 2 (Separate)	2 (Separate)	Slouží k nastavení výstupu zvuku z reproduktorů v režimu duo.

Nastavení funkcí

Číslo funkce	Název funkce	Displej	Rozsah/Nastavení	Výchozí hodnota	Popis						
Ukázka (str. 18)											
026	Skupina ukázek	<i>DemoGrp</i>	1 (Demo) 2 (Preset) 3 (User)	1 (Demo)	Slouží k výběru skupiny pro opakované přehrávání. Přidrže [DEMO] Ⓢ po dobu delší než sekundu pro výběr skupiny ukázek a poté stiskněte znovu [DEMO] Ⓢ pro spuštění přehrávání všech přednastavených skladeb v každé skupině ukázek. <table border="1"> <tr> <td>Demo</td> <td>Přednastavené skladby (číslo skladby 001-003)</td> </tr> <tr> <td>Preset</td> <td>Všechny přednastavené skladby (číslo skladby 001-100)</td> </tr> <tr> <td>User</td> <td>Skladby uživatele (číslo skladby 123)</td> </tr> </table>	Demo	Přednastavené skladby (číslo skladby 001-003)	Preset	Všechny přednastavené skladby (číslo skladby 001-100)	User	Skladby uživatele (číslo skladby 123)
Demo	Přednastavené skladby (číslo skladby 001-003)										
Preset	Všechny přednastavené skladby (číslo skladby 001-100)										
User	Skladby uživatele (číslo skladby 123)										
027	Režim přehrávání ukázek	<i>PlayMode</i>	1 (Normal) 2 (Random)	1 (Normal)	Slouží k výběru režimu opakovaného přehrávání.						
Automatické vypnutí (str. 6)											
028	Čas automatického vypnutí	<i>AutoOff</i>	oFF (vypnuto), 5/10/15/30/60/120 (minut)	30 (minut)	Slouží k nastavení doby, po jejímž uplynutí se nástroj automaticky vypne.						
Baterie (str. 5)											
029	Typ baterie	<i>Battery</i>	1 (Alkaline) 2 (Ni-MH)	1 (Alkaline)	Slouží k výběru typu baterií, které jste vložili do nástroje. <table border="1"> <tr> <td>Alkaline</td> <td>Alkalické nebo manganové baterie</td> </tr> <tr> <td>Ni-MH</td> <td>Nabíjecí baterie Ni-MH</td> </tr> </table>	Alkaline	Alkalické nebo manganové baterie	Ni-MH	Nabíjecí baterie Ni-MH		
Alkaline	Alkalické nebo manganové baterie										
Ni-MH	Nabíjecí baterie Ni-MH										

* Odpovídající hodnota se nastavuje automaticky pro každou kombinaci rejstříků.

** Odpovídající hodnota se nastaví automaticky pro aktuálně vybranou skladbu nebo styl.

POZNÁMKA

- Podrobnosti o nastaveních, která jsou ponechána i při vypnutí napájení, zálohování a inicializaci, naleznete na str. 35.

Záloha a inicializace

Parametry zálohy

Následující nastavení se automaticky zálohují v nástroji, takže se nevymažou ani při vypnutí napájení.

Parametry zálohy

- **Skladba uživatele (str. 29)**
- **Nastavení funkcí (str. 32):**
 - Ladění, Typ prstokladu, Typ hlavního EQ, Vaše tempo, Čas automatického vypnutí, Typ baterie

Pro inicializaci zálohovaných dat (která vymažou vaše vlastní nastavení) proveďte „Výmaz zálohy“ popsany vpravo.

OZNÁMENÍ

- Záloha se provádí automaticky při vypnutí napájení. Upozorňujeme však, že nastavení parametrů zálohy nelze zálohovat ani uchovat v následujících situacích.
 - Když se napájecí adaptér odpojí při zapnutém napájení (i když jsou vloženy baterie).
 - Když se vypne napájení kvůli nehodě (např. náhlému výpadku proudu).
 - Když se vybijí baterie.
 - Když se odpojí napájecí adaptér při použití baterií.

Inicializace (výmaz zálohy)

Tato funkce vymaže všechna vlastní zálohovaná data a obnoví výchozí nastavení. Pro provedení inicializace se řiďte instrukcemi níže.



Výmaz zálohy

Tato operace inicializuje zálohované parametry.

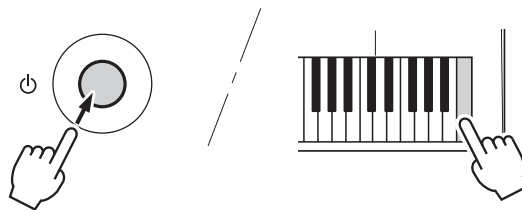
Přidržte nejvyšší bílou klávesu, stiskněte přepínač [⏻] (Pohotovostní režim / Zapnout) a napájení se zapne.



Řešení problémů

Problém	Možná příčina a řešení
Když stisknete přepínač [⏻] (Pohotovostní režim / Zapnout) pro zapnutí nebo vypnutí napájení, ozve se zvuk praskání.	To je běžné a znamená to, že nástroj je napájen elektřinou.
Pokud budete v blízkosti nástroje používat mobilní telefon (nebo pokud bude mobilní telefon vyzvánět), bude z reproduktorů nebo sluchátek nástroje slyšet šum.	Vypněte mobilní telefon. Pokud budete v blízkosti nástroje používat mobilní telefon, může být slyšet šum.
Pokud budete používat nástroj s aplikací na chytrém zařízení, bude z reproduktorů nebo sluchátek nástroje slyšet šum.	Když používáte nástroj spolu s aplikací na chytrém zařízení, doporučujeme na chytrém zařízení zapnout režim „Letadlo“, abyste omezili šum způsobený komunikací.
Když hrajete na keyboard nebo přehráváte skladbu nebo styl, není z reproduktorů nástroje slyšet žádný zvuk.	Zkontrolujte, zda není ke konektoru [PHONES/OUTPUT] na zadním panelu připojeno zařízení. Když zapojíte sluchátka do tohoto konektoru, nevychází zvuk.
Některé klávesy hrané současně nehrají žádný zvuk. Když hrajete na keyboard, dojde k přerušení zvuku skladby či stylu nebo zvuku metronomu.	Byl překročen maximální počet simultánní polyfonie (32 not) pro tento nástroj. Můžete zahrát až 32 not včetně skladby, stylu, metronomu atd. Pokud toto číslo překročíte na 33 či více not, některé tóny se nezahrají nebo budou zrušeny.
Hlasitost zvuku se nezmění bez ohledu na to, jak silně nebo jemně na keyboard hrajete.	Protože tento keyboard nemá funkci citlivosti úhazu, úroveň zvuku se nemění podle toho, jak silně na něj hrajete.
Ikona ACMP se nezobrazí, když stisknete [ACMP ON/OFF]  .	<ul style="list-style-type: none"> • Vždycky stiskněte nejdříve [STYLE] , když chcete použít nějakou funkci týkající se stylu. • Ikona se nezobrazí, když je zapnutý režim duo.
Styly se nepřehrávají správně.	<p>Ujistěte se, že je hlasitost stylu nastavena na odpovídající úroveň (str. 32, číslo funkce 008).</p> <p>Ujistěte se, že dělicí bod je nastaven na odpovídající polohu pro akordy, které hrajete, v nabídce „Nastavení funkcí“ (str. 32, číslo funkce 003). Pokud se na displeji nezobrazí ikona ACMP, stiskněte znovu [ACMP ON/OFF] , aby se zobrazila.</p>
Styl se při hraní akordu nepřehrává.	<ul style="list-style-type: none"> • Automatický doprovod se někdy nezmění, když odpovídající akordy hrajete postupně (tzn. některé molové akordy a po nich malé septimy se stejným základní notou). • Prstoklady hrané dvěma prsty vytvoří akord založený na předchozím akordu. • Když zahrajete dvě klávesy se stejnou základní notou v přilehlých oktávách, bude hrát doprovod založený pouze na základní notě.
Vypadá to, že pedálový spínač (pro doznívání) má opačný efekt. Když například stisknete pedálový spínač, přeruší se zvuk, a když jej povolíte, zvuk doznívá.	To je z toho důvodu, že jste připojili pedálový spínač po zapnutí napájení, nebo jste na něj během zapínání napájení šlápli. Připojte pedálový spínač při vypnutém napájení a teprve poté zapněte napájení, přičemž dávejte pozor, abyste na něj nešlápli.
Kvalita zvuku a hlasitosti se mění podle klávesy, kterou zahrajete.	Nejedná se o závadu. Systém zdroje zvuku AWM používaný nástrojem využívá metodu zvanou „multi- sampling“, která rozděluje klaviaturu do několika částí a sampluje zvuk nástroje, aby dosáhl realistického dojmu. Tím se kvalita a hlasitost těchto rejstříků může mírně lišit v závislosti na rozsahu.
<ul style="list-style-type: none"> • Hlasitost je příliš nízká. • Zvuková kvalita je špatná. • Rytmus se nečekaně zastavuje nebo nehraje. • Skladby atd. se nepřehrávají správně. • Displej LCD náhle zčerná a všechna panelová nastavení se obnoví. 	Baterie jsou téměř nebo zcela vybité. Vyměňte všech šest baterií za nové nebo použijte přiložený napájecí adaptér.

Problém	Možná příčina a řešení
Napájení se najednou a neočekávaně vypne.	To je běžné za předpokladu, že byla aktivována funkce automatického vypnutí (str. 6). Pokud potřebujete zakázat funkci automatického vypnutí, nastavte tuto funkci na vypnuto v části „Nastavení funkcí“ (str. 34, číslo funkce 028).
Když stisknete přepínač [⏻] (Pohotovostní režim / Zapnout) a zapnete napájení, napájení se okamžitě vypne.	Ujistěte se, že používáte přiložený nebo specifikovaný napájecí adaptér (str. 48).

Seznam rejstříků

Maximální polyfonie

Nástroj má maximální polyfonii 32 not. To znamená, že může hrát bez ohledu na použité funkce maximálně 32 not současně. Automatický doprovod používá určitý počet dostupných not, takže když používáte automatický doprovod, celkový počet not pro hraní na klaviaturu se podle toho sníží. Totéž platí o funkcích skladeb. Když překročíte maximální polyfonii, dříve hrané noty budou omezeny a poslední hrané noty budou mít prioritu (priorita poslední noty).

POZNÁMKA

- Když držíte sešlápnutý pedálový spínač (doznívání) mohou některé rejstříky po uvolnění klávesy znít nepřetržitě nebo s dlouhým dozvukem.

Číslo rejstříku	Název rejstříku
PIANO	
001	Grand Piano
002	Electric Piano 1
003	Harpsichord 1
004	Clavi
005	Bright Piano
006	Mellow Piano
007	Honky Tonk Piano
008	Electric Piano 2
009	Electric Grand Piano
010	Chorus Electric Piano 1
011	Piano Strings
012	Dream
ORGAN	
013	Drawbar Organ 1
014	Percussive Organ 1
015	16+2 ² /3 Organ
016	Rock Organ
017	Rotary Organ
018	Pipe Organ 1
019	Accordion
020	Tango Accordion 1
021	Harmonica 1
022	Drawbar Organ 2
023	60s Drawbar Organ 1
024	70s Drawbar Organ 1
025	Percussive Organ 2
026	Detuned Percussive Organ
027	Notre Dame
028	Reed Organ
GUITAR&BASS	
029	Nylon Guitar
030	Steel Guitar
031	Clean Guitar
032	Overdriven Guitar
033	Distortion Guitar
034	Muted Guitar
035	Finger Bass 1
036	Acoustic Bass 1
037	Pick Bass
038	Fretless Bass 1
039	Slap Bass 1
040	Slap Bass 2
041	Synth Bass 1
042	Techno Synth Bass

Číslo rejstříku	Název rejstříku
043	DX Bass
STRINGS	
044	Strings 1
045	Strings 2
046	Tremolo Strings
047	Orchestra 1
048	Pizzicato Strings
049	Violin
050	Cello
051	Contrabass
052	Orchestral Harp
053	Synth Strings 1
054	Synth Strings 2
055	Orchestra Hit 1
056	Choir Aahs
057	Voice Oohs
058	Synth Voice 1
WIND	
059	Brass Section
060	Trumpet
061	Trombone 1
062	French Horn 1
063	Tuba
064	Muted Trumpet
065	Sax Section
066	Tenor Sax
067	Alto Sax
068	Soprano Sax
069	Flute
070	Piccolo
071	Clarinet
072	Oboe
073	Recorder
074	Ocarina
075	Synth Brass 1
076	Resonant Synth Brass
SYNTH	
077	Square Lead 1
078	Sawtooth Lead 1
079	Portatone
080	Under Heim
081	Sine Lead
082	Voice Lead
083	Fifths Lead
084	Funky Lead

Číslo rejstříku	Název rejstříku
085	Fargo
086	Analogon
087	Bell Pad
088	New Age Pad
089	Fantasia
090	Dream Heaven
091	Symbiont
092	Fantasy
093	Bowed Pad
094	Metallic Pad
095	Xenon Pad
096	Halo Pad
097	Crystal
098	Atmosphere
099	Brightness
100	Sweep Pad
101	Rain
102	Sound Track
WORLD	
103	Er Hu
104	Di Zi
105	Pi Pa
106	Sitar 1
107	Pungi
108	Harmonium 1 (Single Reed)
109	Shakuhachi
110	Koto
111	Pan Flute
112	Kanoon
113	Oud
114	Fiddle
115	Bagpipe
116	Dulcimer 1
117	Kalimba
PERC.&DRUMS	
118	Vibraphone
119	Marimba
120	Xylophone
121	Glockenspiel
122	Steel Drums
123	Tubular Bells
124	Timpani
125	Standard Kit 1
126	Chinese Kit
127	Indian Kit 1

Číslo rejstříku	Název rejstříku
128	Indian Kit 2
129	Arabic Kit
130	SE Kit 1
131	SE Kit 2
132	SE Kit 3
133	SFX Kit
OTHERS	
134	Mono Grand Piano
135	Harpsichord 2
136	Electric Piano 3
137	Chorus Electric Piano 2
138	Detuned Electric Piano
139	DX + Analog Electric Piano
140	Wah Clavi
141	60s Drawbar Organ 2
142	60s Drawbar Organ 3
143	70s Drawbar Organ 2
144	Detuned Drawbar Organ
145	70s Percussive Organ
146	Organ Bass
147	Slow Rotary Organ
148	Fast Rotary Organ
149	Pipe Organ 2
150	Pipe Organ 3
151	Organ Flute
152	Tremolo Organ Flute
153	Cheezy Organ
154	Light Organ
155	Puff Organ
156	Tango Accordion 2
157	Harmonica 2
158	Nylon & Steel Guitar
159	Steel Guitar with Body Sound
160	Muted Steel Guitar
161	12-string Guitar
162	Jazz Guitar
163	Jazz Amp
164	Jazz Man
165	Chorus Guitar
166	Funk Guitar
167	Guitar Pinch
168	Feedback Guitar 1
169	Feedback Guitar 2
170	Guitar Feedback
171	Guitar Harmonics 1
172	Guitar Harmonics 2
173	Guitar Harmonics 3
174	Acoustic Bass 2
175	Finger Bass 2
176	Finger Dark
177	Finger Slap Bass
178	Fretless Bass 2
179	Fretless Bass 3

Číslo rejstříku	Název rejstříku
180	Fretless Bass 4
181	Slap Bass 3
182	Jazz Rhythm
183	Bass & Distorted Electric Guitar
184	Muted Pick Bass
185	Modulated Bass
186	Punch Thumb Bass
187	Synth Bass 2
188	Synth Bass 2 Dark
189	Mellow Synth Bass
190	Sequenced Bass
191	Click Synth Bass
192	Modular Synth Bass
193	Strings 3
194	Slow Strings
195	Stereo Strings
196	Stereo Slow Strings
197	Orchestra 2
198	60s Strings
199	Suspense Strings
200	Legato Strings
201	Warm Strings
202	Kingdom
203	Slow Tremolo Strings
204	Tremolo Orchestra
205	Slow Violin
206	Viola
207	Orchestra Hit 2
208	Impact
209	Stereo Choir
210	Mellow Choir
211	Choir Strings
212	Synth Voice 2
213	Choral
214	Analog Voice
215	Breathy Tenor Sax
216	Baritone Sax
217	English Horn
218	Bassoon
219	Warm Trumpet
220	Trombone 2
221	Trumpet & Trombone Section
222	French Horn 2
223	French Horn Solo
224	Horn Orchestra
225	Synth Brass 2
226	Soft Brass
227	Choir Brass
228	Blown Bottle
229	Whistle
230	Square Lead 2
231	LM Square
232	Sawtooth Lead 2

Číslo rejstříku	Název rejstříku
233	Thick Sawtooth
234	Dynamic Sawtooth
235	Digital Sawtooth
236	Solo Sine
237	Calliope Lead
238	Chiff Lead
239	Charang Lead
240	Bass & Lead
241	Hollow
242	Shroud
243	Mellow
244	Big Lead
245	Sequenced Analog
246	Pure Lead
247	Distorted Lead
248	Big Five
249	Big & Low
250	Fat & Perky
251	Warm Pad
252	Poly Synth Pad
253	Equinox
254	Choir Pad
255	Soft Whirl
256	Itopia
257	Goblins
258	Echoes
259	Sci-Fi
260	African Wind
261	Carib
262	Prologue
263	Synth Drum Comp
264	Popcorn
265	Tiny Bells
266	Round Glockenspiel
267	Glockenspiel Chimes
268	Clear Bells
269	Chorus Bells
270	Soft Crystal
271	Air Bells
272	Warm Atmosphere
273	Hollow Release
274	Nylon Electric Piano
275	Nylon Harp
276	Harp Vox
277	Atmosphere Pad
278	Goblins Synth
279	Creeper
280	Ritual
281	To Heaven
282	Night
283	Glisten
284	Bell Choir
285	Bell Harp

Seznam rejstříků

















Číslo rejstříku	Název rejstříku
286	Soft Vibraphone
287	Soft Marimba
288	Sine Marimba
289	Balimba
290	Log Drums
291	Celesta
292	MusicBox 1
293	MusicBox 2
294	Church Bells
295	Carillon
296	Tinkle Bell
297	Agogo
298	Woodblock
299	Castanets
300	Melodic Tom 1
301	Melodic Tom 2
302	Real Tom
303	Rock Tom
304	Electronic Percussion
305	Analog Tom
306	Synth Drum
307	Taiko Drum
308	Gran Cassa
309	Gamelimba
310	Glass Percussion
311	Reverse Cymbal
312	Banjo
313	Muted Banjo
314	Dulcimer 2
315	Cimbalom
316	Santur
317	Rabab
318	Harmonium 2 (Double Reed)
319	Harmonium 3 (Triple Reed)
320	Tanpura
321	Sitar 2
322	Detuned Sitar
323	Shehnai
324	Gopichant
325	Tabla
326	Gu Zheng
327	Yang Qin
328	Shamisen
329	Taisho-kin
330	Mandolin
331	Ukulele
332	Bonang
333	Altair
334	Gamelan Gongs
335	Stereo Gamelan Gongs
336	Rama Cymbal
337	Thai Bells
338	Fret Noise





















Číslo rejstříku	Název rejstříku
339	Breath Noise
340	Cutting Noise 1
341	Cutting Noise 2
342	String Slap
343	Flute Key Click
344	Bird Tweet 1
345	Bird Tweet 2
346	Telephone Ring 1
347	Telephone Ring 2
348	Phone Call
349	Shower
350	Thunder
351	Wind
352	Stream
353	Seashore
354	Bubble
355	Feed
356	Dog
357	Horse
358	Maou
359	Door Squeak
360	Door Slam
361	Scratch Cut
362	Scratch Split
363	Wind Chime
364	Car Engine Ignition
365	Car Tires Squeal
366	Car Passing
367	Car Crash
368	Siren
369	Train
370	Helicopter
371	Jet Plane
372	Starship
373	Burst
374	Roller Coaster
375	Submarine
376	Laugh
377	Scream
378	Punch
379	Heartbeat
380	Footsteps
381	Applause
382	Gunshot
383	Machine Gun
384	Laser Gun
385	Explosion
386	Firework
387	Standard Kit 2
388	Room Kit
389	Rock Kit
390	Electronic Kit
391	Analog Kit

Číslo rejstříku	Název rejstříku
392	Dance Kit
393	Jazz Kit
394	Brush Kit
395	Symphony Kit
DUAL	
396	Octave Piano
397	Piano & Pizzicato Strings
398	Piano & Flute
399	Piano Pad
400	Octave Honky Tonk Piano
401	Harpichord & Strings
402	Electric Piano Pad 1
403	Electric Piano Pad 2
404	Electric Piano Pad 3
405	Octave Strings
406	Octave Brass
407	Orchestra Tutti
408	Octave Choir
409	Jazz Section
410	Flute & Clarinet

* Když vyberete rejstřík z kategorie „DUAL“, budou současně znít dva rejstříky.

Seznam sad SFX

		Číslo rejstříku 133	
		SFX Kit	
C1	C 1		Punch
C#1	C# 1		Laugh
D1	D 1		Footsteps
D#1	D# 1		Scream
E1	E 1		Handclap
F1	F 1		Applause
F#1	F# 1		Question Setting
G1	G 1		Announcement Start
G#1	G# 1		Correct
A1	A 1		Announcement End
A#1	A# 1		Wrong
B1	B 1		Gong 1
C2	C 2		Gong 2
C#2	C# 2		Camera
D2	D 2		Spray
D#2	D# 2		Short Circuit
E2	E 2		Cut
F2	F 2		Whisk in a Bowl
F#2	F# 2		Boil in a Saucepan
G2	G 2		Put Ice in a Glass
G#2	G# 2		Pull out a Cork
A2	A 2		Pour into a Glass
A#2	A# 2		Water
B2	B 2		Water Drop
C3	C 3		Cat
C#3	C# 3		Dog
D3	D 3		Cow
D#3	D# 3		Horse
E3	E 3		Goat

		Číslo rejstříku 133	
		SFX Kit	
F3	F 3		Sheep
F#3	F# 3		Lion
G3	G 3		Owl
G#3	G# 3		Rooster
A3	A 3		Bird
A#3	A# 3		Frog
B3	B 3		Insect
C4	C 4		Door Squeak
C#4	C# 4		Door Slam
D4	D 4		Dial Tone
D#4	D# 4		Alarm Bell
E4	E 4		Bicycle Horn
F4	F 4		Siren
F#4	F# 4		Car Passing
G4	G 4		Railroad Crossing
G#4	G# 4		Steam Engine Whistle
A4	A 4		Train
A#4	A# 4		Helicopter
B4	B 4		Jet Plane
C5	C 5		UFO
C#5	C# 5		Car Engine Ignition
D5	D 5		Car Horn
D#5	D# 5		Metallic Sound
E5	E 5		Laser
F5	F 5		Chime
F#5	F# 5		Cash register drawer
G5	G 5		Barcode Scanner
G#5	G# 5		Zipper
A5	A 5		Cuckoo Clock
A#5	A# 5		Clock Tick
B5	B 5		Big Clock
C6	C 6		Chau Gong

Seznam bicích sad

* : Stejně jako standardní sada 1

* : Žádný zvuk

* Každý rejstřík bicích používá jednu notu.

	VoiceNo.		125	126	127	128	129	
	Keyboard		Standard Kit 1	Chinese Kit	Indian Kit 1	Indian Kit 2	Arabic Kit	
	Note No.	Note						
C1	C#1	36	C 1	Seq Click H		Baya ge	Baya ge	Khaligi Clap 1
		37	C# 1	Brush Tap		Baya ke	Baya ke	Arabic Zalgouta Open
D1	D#1	38	D 1	Brush Swirl		Baya ghe	Baya ghe	Khaligi Clap 2
		39	D# 1	Brush Slap		Baya ka	Baya ka	Arabic Zalgouta Close
E1		40	E 1	Brush Tap Swirl		Tabla na	Tabla na	Arabic Hand Clap
		41	F 1	Snare Roll		Tabla tin	Tabla tin	Tablet Tak 1
F1	F#1	42	F# 1	Castanet		Tablabaya dha	Tablabaya dha	Sagat 1
		43	G 1	Snare Soft		Dhol 1 Open	Tabla tun	Tablet Dom
G1	G#1	44	G# 1	Sticks		Dhol 1 Slap	Tablabaya dhin	Sagat 2
		45	A 1	Bass Drum Soft		Dhol 1 Mute	Tabla di	Tablet Tak 2
A1	A#1	46	A# 1	Open Rim Shot		Dhol 1 Open Slap	Tablabaya dhe	Sagat 3
		47	B 1	Bass Drum Hard		Dhol 1 Roll	Tabla ti	Riq Tik 3
B1		48	C 2	Bass Drum		Dandia Short	Tabla ne	Riq Tik 2
		49	C# 2	Side Stick		Dandia Long	Tabla taran	Riq Tik Hard 1
C2	C#2	50	D 2	Snare		Chutki	Tabla tak	Riq Tik 1
		51	D# 2	Hand Clap		Chipri	Chipri	Riq Tik Hard 2
D2	D#2	52	E 2	Snare Tight		Khanjira Open	Kanjira Open	Riq Tik Hard 3
		53	F 2	Floor Tom L		Khanjira Slap	Kanjira Slap	Riq Tish
F2	F#2	54	F# 2	Hi-Hat Closed		Khanjira Mute	Kanjira Mute	Riq Snouj 2
		55	G 2	Floor Tom H		Khanjira Bendup	Kanjira Bend up	Riq Roll
G2	G#2	56	G# 2	Hi-Hat Pedal		Khanjira Benddown	Kanjira Bend down	Riq Snouj 1
		57	A 2	Low Tom		Dholak 1 Open	Dholak Open	Riq Sak
A2	A#2	58	A# 2	Hi-Hat Open		Dholak 1 Mute	Dholak Mute	Riq Snouj 3
		59	B 2	Mid Tom L		Dholak 1 Slap	Dholak Slap	Riq Snouj 4
B2		60	C 3	Mid Tom H		Dhol 2 Open	Dhol Open	Riq Tak 1
		61	C# 3	Crash Cymbal 1		Dhol 2 Slap	Dhol Mute	Riq Brass 1
C3	C#3	62	D 3	High Tom		Dhol 2 Rim	Dhol Slap	Riq Tak 2
		63	D# 3	Ride Cymbal 1		Mridangam na	Dhol Slide	Riq Brass 2
D3	D#3	64	E 3	Chinese Cymbal		Mridangam din	Mridangam Normal	Riq Dom
		65	F 3	Ride Cymbal Cup		Mridangam ki	Mridangam Open	Katem Tak Doff
F3	F#3	66	F# 3	Tambourine		Mridangam ta	Mridangam Mute	Katem Dom
		67	G 3	Splash Cymbal		Mridangam Chapu	Mridangam Slap	Katem Sak 1
G3	G#3	68	G# 3	Cowbell		Mridangam Lo Closed	Mridangam Rim	Katem Tak 1
		69	A 3	Crash Cymbal 2		Mridangam Lo Open	Chimta Open	Katem Sak 2
A3	A#3	70	A# 3	Vibraslap		Chimta Normal	Chimta Normal	Katem Tak 2
		71	B 3	Ride Cymbal 2		Chimta Ring	Chimta Ring	Daholla Sak 2
B3		72	C 4	Bongo H		Dholki Hi Open	Dholki Open	Daholla Sak 1
		73	C# 4	Bongo L		Dholki Hi Mute	Dholki Mute	Daholla Tak 1
C4	C#4	74	D 4	Conga H Mute		Dholki Lo Open	Dholki Slap	Daholla Dom
		75	D# 4	Conga H Open		Dholki Hi Slap	Dholki Slide	Daholla Tak 2
D4	D#4	76	E 4	Conga L		Dholki Lo Slide	Dholki Rim	Tablah Prok
		77	F 4	Timbale H		Khol Open	Khol Open	Tablah Dom 2
F4	F#4	78	F# 4	Timbale L		Khol Slide	Khol Slide	Tablah Roll of Edge
		79	G 4	Agogo H	Dagu Mute	Khol Mute	Khol Mute	Tablah Tak Finger 4
G4	G#4	80	G# 4	Agogo L	Zhongcha Mute	Manjira Open	Manjira Open	Tablah Tak Trill 1
		81	A 4	Cabasa	Dagu Heavy	Manjira Close	Manjira Close	Tablah Tak Finger 3
A4	A#4	82	A# 4	Maracas	Zhongcha Open	Jhanji Open	Jhanji Open	Tablah Tak Trill 2
		83	B 4	Samba Whistle H	Paigu Middle	Jhanji Close	Jhanji Close	Tablah Tak Finger 2
B4		84	C 5	Samba Whistle L	Paigu Low	Mondira Open	Mondira Open	Tablah Tak Finger 1
		85	C# 5	Guiro Short	Xiaocha Mute	Mondira Close	Mondira Close	Tablah Tik 2
C5	C#5	86	D 5	Guiro Long	Bangu	Indian Bhangra Scat 1	Mridang Open	Tablah Tik 4
		87	D# 5	Claves	Xiaocha Open	Indian Bhangra Scat 2	Mridang Mute	Tablah Tik 3
D5	D#5	88	E 5	Wood Block H	Bangzi	Indian Bhangra Scat 3	Mridang Rim	Tablah Tik 1
		89	F 5	Wood Block L	Muyu Low	Indian Bhangra Scat 4	Mridang Slide	Tablah Tak 3
F5	F#5	90	F# 5	Cuica Mute	Zhongluo Mute	Khomokh Normal	Khomokh Normal	Tablah Tak 1
		91	G 5	Cuica Open	Muyu Mid-Low	Khomokh Mute	Khomokh Mute	Tablah Tak 4
G5	G#5	92	G# 5	Triangle Mute	Zhongluo Open	Khomokh Mltatk	Khomokh Mltatk	Tablah Tak 2
		93	A 5	Triangle Open	Muyu Middle	Thavil Open	Madal-A2	Tablah Sak 2
A5	A#5	94	A# 5	Shaker	Xiaoluo Open	Thavil Slap	Madal-A#2	Tablah Tremolo
		95	B 5	Jingle Bells	Triangle Mute	Thavil Mute	Madal-B2	Tablah Sak 1
B5		96	C 6	Bell Tree	Triangle Open	Khartaal	Madal-C3	Tablah Dom 1

	VoiceNo.	Keyboard		130	131	132	133	387	388	389	
		Note No.	Note	SE Kit 1	SE Kit 2	SE Kit 3	SFX Kit	Standard Kit 2	Room Kit	Rock Kit	
C1	C#1	36	C 1	Cutting Noise 1	Phone Call	Drum Loop	Punch				
D1	D#1	37	C# 1	Cutting Noise 2	Door Squeak		Laugh				
E1		38	D 1		Door Slam		Footsteps				
F1	F#1	39	D# 1	String Slap	Scratch Cut		Scream				
G1	G#1	40	E 1		Scratch		Handclap				
A1	A#1	41	F 1		Wind Chime		Applause				
B1		42	F# 1		Telephone Ring		Question Setting				
C2	C#2	43	G 1				Announcement Start	Snare Soft 2		Snare Noisy	
D2	D#2	44	G# 1				Correct				
E2		45	A 1				Announcement End				
F2	F#2	46	A# 1				Wrong	Open Rim Shot 2			
G2	G#2	47	B 1				Gong 1			Bass Drum H	
A2	A#2	48	C 2				Heartbeat	Gong 2	Bass Drum 2		Bass Drum Rock
B2		49	C# 2			Footsteps	Camera 2				
C3	C#3	50	D 2			Door Squeak	Spray	Snare 2	Snare Room L	Snare Rock	
D3	D#3	51	D# 2			Door Slam	Short Circuit				
E3		52	E 2	Flute Key Click	Car Engine Ignition	Applause	Cut	Snare Tight 2	Snare Room H	Snare Rock Rim	
F3	F#3	53	F 2		Car Tires Squeal	Camera 1	Whisk in a bowl		Tom Room 1	Tom Rock 1	
G3	G#3	54	F# 2		Car Passing	Car Horn	Simmer in a saucepan				
A3	A#3	55	G 2		Car Crash	Hiccup	Fill a glass with ice		Tom Room 2	Tom Rock 2	
B3		56	G# 2		Siren	Cuckoo Clock	Uncorked				
C4	C#4	57	A 2		Train	Stream	Pour into a cup		Tom Room 3	Tom Rock 3	
D4	D#4	58	A# 2		Jet Plane	Frog	Running Water				
E4		59	B 2		Starship	Rooster	Splash		Tom Room 4	Tom Rock 4	
F4	F#4	60	C 3		Burst	Dog	Cat		Tom Room 5	Tom Rock 5	
G4	G#4	61	C# 3		Roller Coaster	Cat	Dog				
A4	A#4	62	D 3		Submarine	Owl	Cow		Tom Room 6	Tom Rock 6	
B4		63	D# 3			Horse Gallop	Horse				
C5	C#5	64	E 3			Horse	Goat				
D5	D#5	65	F 3			Cow	Sheep				
E5		66	F# 3			Lion	Lion				
F5	F#5	67	G 3			Kick a can	Owl				
G5	G#5	68	G# 3	Shower	Laugh	Gear	Rooster				
A5	A#5	69	A 3	Thunder	Scream	Bubble	Bird				
B5		70	A# 3	Wind	Punch	Thunder	Frog				
C6		71	B 3	Stream	Heartbeat	Rain	Insect				
D6		72	C 4	Bubble	Footsteps	Wind	Door Squeak				
E6		73	C# 4	Feed		Scratch	Door Slam				
F6		74	D 4			Yo!	Dial Tone				
G6		75	D# 4			Go!	Alarm Bell				
A6		76	E 4			Get up!	Bicycle Horn				
B6		77	F 4			Whoow!	Siren				
C7		78	F# 4			Huaah!	Car Passing				
D7		79	G 4				Railroad Crossing				
E7		80	G# 4				Steam Engine Whistle				
F7		81	A 4				Train				
G7		82	A# 4				Helicopter				
A7		83	B 4				Jet Plane				
B7		84	C 5	Dog	Machine Gun	Uhl+Hit	UFO				
C8		85	C# 5	Horse Gallop	Laser Gun		Car Engine Ignition				
D8		86	D 5	Bird Tweet	Explosion		Car Horn				
E8		87	D# 5		Firework		Metallic Sound				
F8		88	E 5				Laser				
G8		89	F 5				Chime				
A8		90	F# 5				Cash register drawer				
B8		91	G 5	Maou			Barcode Scanner				
C9		92	G# 5				Zipper				
D9		93	A 5				Cuckoo Clock				
E9		94	A# 5			Clock Tick					
F9		95	B 5			Big Clock					
G9		96	C 6			Chau Gong					

Seznam bicích sad

	VoiceNo.	Keyboard		390	391	392	393	394	395
		Note No.	Note	Electronic Kit	Analog Kit	Dance Kit	Jazz Kit	Brush Kit	Symphony Kit
C1		36	C 1						
	C#1	37	C# 1						
D1		38	D 1						
	D#1	39	D# 1						
E1		40	E 1	Reverse Cymbal	Reverse Cymbal	Reverse Cymbal			
		41	F 1						
F1		42	F# 1	Hi Q 2	Hi Q 2	Hi Q 2			
	F#1	43	G 1	Snare Snappy Electronic	Snare Noisy 4	Snare Techno		Brush Slap 2	
G1		44	G# 1						
	G#1	45	A 1	Bass Drum H	Bass Drum H	Kick Techno Q			Bass Drum Soft L
A1		46	A# 1			Rim Gate			
	A#1	47	B 1	Bass Drum Rock	Bass Drum Analog L	Kick Techno L			Gran Cassa
B1		48	C 2	Bass Drum Gate	Bass Drum Analog H	Kick Techno	Bass Drum Jazz	Bass Drum Jazz	Gran Cassa Mute
	C#2	49	C# 2		Side Stick Analog	Side Stick Analog			
C2		50	D 2	Snare Noisy 2	Snare Analog 1	Snare Clap	Snare Jazz L	Brush Slap 3	Band Snare 1
	D#2	51	D# 2						
D2		52	E 2	Snare Noisy 3	Snare Analog 2	Snare Dry	Snare Jazz M	Brush Tap	Band Snare 2
	D#2	53	F 2	Tom Electronic 1	Tom Analog 1	Tom Analog 1	Tom Jazz 1	Tom Brush 1	Tom Jazz 1
F2		54	F# 2		Hi-Hat Close Analog 1	Hi-Hat Close Analog 3			
	F#2	55	G 2	Tom Electronic 2	Tom Analog 2	Tom Analog 2	Tom Jazz 2	Tom Brush 2	Tom Jazz 2
G2		56	G# 2		Hi-Hat Close Analog 2	Hi-Hat Close Analog 4			
	G#2	57	A 2	Tom Electronic 3	Tom Analog 3	Tom Analog 3	Tom Jazz 3	Tom Brush 3	Tom Jazz 3
A2		58	A# 2		Hi-Hat Open Analog	Hi-Hat Open Analog 2			
	A#2	59	B 2	Tom Electronic 4	Tom Analog 4	Tom Analog 4	Tom Jazz 4	Tom Brush 4	Tom Jazz 4
B2		60	C 3	Tom Electronic 5	Tom Analog 5	Tom Analog 5	Tom Jazz 5	Tom Brush 5	Tom Jazz 5
	C#3	61	C# 3		Cymbal Analog	Cymbal Analog			Hand Cymbal 1
C3		62	D 3	Tom Electronic 6	Tom Analog 6	Tom Analog 6	Tom Jazz 6	Tom Brush 6	Tom Jazz 6
	D#3	63	D# 3						Hand Cymbal 1 Short
D3		64	E 3						
	D#3	65	F 3						
F3		66	F# 3						
	F#3	67	G 3						
G3		68	G# 3		Cowbell Analog	Cowbell Analog			
	G#3	69	A 3						Hand Cymbal 2
A3		70	A# 3						
	A#3	71	B 3						Hand Cymbal 2 Short
B3		72	C 4						
	C#4	73	C# 4						
C4		74	D 4		Conga Analog H	Conga Analog H			
	D#4	75	D# 4		Conga Analog M	Conga Analog M			
D4		76	E 4		Conga Analog L	Conga Analog L			
	D#4	77	F 4						
F4		78	F# 4						
	F#4	79	G 4						
G4		80	G# 4						
	G#4	81	A 4						
A4		82	A# 4		Maracas 2	Maracas 2			
	A#4	83	B 4						
B4		84	C 5						
	C#5	85	C# 5						
C5		86	D 5						
	C#5	87	D# 5		Claves 2	Claves 2			
D5		88	E 5						
	D#5	89	F 5						
F5		90	F# 5	Scratch H	Scratch H	Scratch H			
	F#5	91	G 5	Scratch L	Scratch L	Scratch L			
G5		92	G# 5						
	G#5	93	A 5						
A5		94	A# 5						
	A#5	95	B 5						
B5		96	C 6						
	A#5								
C6									

Seznam skladeb

Song No.	Song Name
DEMO	
001	Demo 1
002	Demo 2
003	Demo 3
TRADITIONAL	
004	Frère Jacques
005	Der Froschgesang
006	Aura Lee
007	London Bridge
008	Sur le pont d'Avignon
009	Old MacDonald Had a Farm
010	Nedelka
011	Sippin' Cider Through a Straw
012	Bury Me Not on the Lone Prairie
013	If You're Happy and You Know It
014	Greensleeves
015	Kalinka
016	Holdilia Cook
017	Red River Valley
FAVORITE	
018	Aloha Oe
019	Old Folks at Home
020	Santa Lucia
021	Beautiful Dreamer
022	Ring de Banjo
023	Funiculi Funicula
024	Largo (from the New World)
025	Brahms' Lullaby
026	Liebesträume Nr. 3
027	Pomp and Circumstance
028	Chanson du Toreador
029	Jupiter, the Bringer of Jollity
030	The Polovetsian Dances
031	Die Moldau
032	Salut d'Amour op. 12
033	Humoresques
034	Symphony No. 9 (from the New World - 4th movement)
INSTRUMENT MASTER	
035	Sicilienne / Fauré
036	Swan Lake
037	Grand March (Aida)
038	Serenade for Strings in C major, op. 48
039	Pizzicato Polka
040	Romance de Amor
041	Menuett BWV Anh. 114
042	Ave Verum Corpus
DUET	
043	Ten Little Indians
044	The Cuckoo
045	Close Your Hands, Open Your Hands
046	O du lieber Augustin
047	We Wish You a Merry Christmas
048	London Bridge
049	Scarborough Fair
050	Twinkle Twinkle Little Star
051	Im Mai
052	O Christmas Tree
053	Pop Goes the Weasel
054	Mary Had a Little Lamb
055	Row Row Row Your Boat
056	On Top of Old Smoky
FAVORITE WITH STYLE	
057	Amazing Grace
058	Oh! Susanna

Song No.	Song Name
059	Joy to the World
060	Little Brown Jug
061	Yankee Doodle
062	My Darling Clementine
063	Auld Lang Syne
064	My Bonnie
065	When the Saints Go Marching In
066	The Danube Waves
067	Battle Hymn of the Republic
068	I've Been Working on the Railroad
069	Grandfather's Clock
070	Bill Bailey (Won't You Please Come Home)
071	Down by the Riverside
072	Camptown Races
073	When Irish Eyes Are Smiling
074	Ave Maria
075	American Patrol
076	Valse Des Fleurs (From "The Nutcracker")
077	Frühlingsstimmen
PIANO REPERTOIRE	
078	Wenn ich ein Vöglein wär
079	Die Lorelei
080	Home Sweet Home
081	Scarborough Fair
082	My Old Kentucky Home
083	Loch Lomond
084	Silent Night
085	Deck the Halls
086	O Christmas Tree
087	Sonata Pathétique 2nd Adagio Cantabile
088	Ave Maria / J. S. Bach - Gounod
089	Jesus bleibet meine Freude
090	Prelude op. 28-15 "Raindrop"
091	Nocturne op. 9-2
092	Etude op. 10-3 "Chanson de l'adieu"
093	Romanze (Serenade K. 525)
094	Arabesque
095	La Chevaleresque
096	Für Elise
097	Turkish March
098	24 Preludes op. 28-7
099	Annie Laurie
100	Jeanie with the Light Brown Hair

- Notové zápisy těchto předpřipravených skladeb jsou začleněny ve zpěvníku. Tři skladby jsou však vynechány (čísla skladeb 001-003).
- Některé přednastavené skladby byly zkráceny nebo zjednodušeny, a proto se nemusí přesně shodovat s původní verzí.

Song No.	Song Name
SPECIAL APPENDIX - RHYTHM TUTOR	
101	Rhythm Tutor 01
102	Rhythm Tutor 02
103	Rhythm Tutor 03
104	Rhythm Tutor 04
105	Rhythm Tutor 05
106	Rhythm Tutor 06
107	Rhythm Tutor 07
108	Rhythm Tutor 08
109	Rhythm Tutor 09
110	Rhythm Tutor 10
SPECIAL APPENDIX - CHORD STUDY*	
111	Chord Study 01
112	Chord Study 02
113	Chord Study 03
114	Chord Study 04
115	Chord Study 05
116	Chord Study 06
117	Chord Study 07
118	Chord Study 08
119	Chord Study 09
120	Chord Study 10
121	Chord Study 11
122	Chord Study 12
USER SONG	
123	User Song

- * Můžete si poslechnout zvuk akordů používaných při běžném hraní skladby v této kategorii. Skladby číslo 111-117 jsou velmi jednoduché tvořené jedním akordem hraným v různých polohách, takže můžete poslouchat a učit se akordy postupně. Na druhou stranu skladby číslo 118-122 jsou tvořeny několika akordy navázanými na sebe, abyste slyšeli a pochopili základní posloupnosti akordů.

Seznam stylů

Style No.	Style Name
POP & ROCK	
001	Brit Pop Rock
002	20s Electric Pop
003	20s Dance Pop
004	20s Diva Pop
005	Dancehall Pop
006	Viva Pop
007	8Beat Modern
008	Cool 8Beat
009	60s Guitar Pop
010	8Beat Adria
011	60s 8Beat
012	8Beat
013	Off Beat
014	60s Rock
015	Hard Rock
016	Rock Shuffle
017	8Beat Rock
018	16Beat
019	Pop Shuffle
020	Guitar Pop
021	16Beat Uptempo
022	Kool Shuffle
023	Hip Hop Light
BALLAD	
024	70s Glam Piano
025	Piano Ballad
026	Love Song
027	6/8 Modern EP
028	6/8 Slow Rock
029	Organ Ballad
030	Pop Ballad
031	16Beat Ballad
DANCE	
032	Euro Trance
033	DJ Mix 2017
034	Ibiza
035	Swing House
036	Club Dance
037	Club Latin
038	Garage 1
039	Garage 2
040	Techno Party
041	UK Pop
042	Hip Hop Groove
043	Hip Shuffle
044	Hip Hop Pop
045	70s Disco
046	Latin Disco
047	Saturday Night
048	Disco Hands
SWING & JAZZ	
049	Big Band Fast
050	Big Band Ballad
051	Jazz Club
052	Swing 1
053	Swing 2
054	Five/Four
055	Dixieland
056	Ragtime
R&B	
057	Soul
058	UK Soul
059	Detroit Pop
060	6/8 Soul
061	Croco Twist
062	Rock & Roll

Style No.	Style Name
063	Combo Boogie
064	6/8 Blues
LATIN	
065	Brazilian Samba
066	Bossa Nova
067	Forro
068	Sertanejo
069	Joropo
070	Parranda
071	Reggaeton
072	Tijuana
073	Paso Duranguense
074	Cumbia Grupera
075	Mambo
076	Salsa
077	Beguine
078	Reggae
WORLD	
079	Country Pop
080	Country Swing
081	Country 2/4
082	Bluegrass
083	Hawaiian
084	Celtic Dance
085	Scottish Reel
086	Saeidy
087	Wehda Saghira
088	Iranian Elec
089	Emarati
090	African Gospel Reggae
091	Makossa
092	Modern Afrobeat
093	High Life
094	Organ High Life
095	Igbo High Life
096	Soca
097	Azonto
098	Indian Pop
099	Bhangra
100	Bhajan
101	Bolly Mix
102	Tamil
103	Kerala
104	Goan Pop
105	Rajasthan
106	Dandiya
107	Qawwali
108	Folk Hills
109	Modern Dangdut 1
110	Modern Dangdut 2
111	Keroncong
112	Vietnamese Pop Ballad
113	Vietnamese 6/8 Ballad
114	Xi Qing Luo Gu
115	Yi Zu Min Ge
116	Jing Ju Jie Zou
BALLROOM	
117	Viennese Waltz
118	English Waltz
119	Slowfox
120	Foxtrot
121	Quickstep
122	Tango
123	Pasodoble
124	Samba
125	Cha-cha-cha
126	Rumba

Style No.	Style Name
127	Jive
TRAD. & WALTZ	
128	US March
129	6/8 March
130	German March
131	Polka Pop
132	Oberkraiener Polka
133	Tarantella
134	Showtune
135	Christmas Swing
136	Christmas Waltz
137	Italian Waltz
138	Swing Waltz
139	Jazz Waltz
140	Country Waltz
141	Oberkraiener Walzer
142	Musette
PIANIST	
143	Stride
144	Piano Swing
145	Arpeggio
146	Habanera
147	Slow Rock
148	8Beat Piano Ballad
149	6/8 Piano March
150	Piano Waltz

Seznam typů efektů

Typy dozvuku

Č.	Typ dozvuku	Popis
01	Hall 1	Dozvuk koncertního sálu
02	Hall 2	
03	Hall 3	
04	Room 1	Dozvuk malé místnosti
05	Room 2	
06	Stage 1	Dozvuk sólových nástrojů
07	Stage 2	
08	Plate 1	Simulovaný dozvuk ocelového plátu
09	Plate 2	
10	Off	Žádný efekt

Typy efektu chorus

Č.	Typ efektu chorus	Popis
01	Chorus 1	Konvenční program efektu chorus, kde je tento efekt bohatý a vrstvený.
02	Chorus 2	
03	Chorus 3	
04	Flanger 1	Výsledkem je bohatý, živý a proměnlivý efekt zvuku.
05	Flanger 2	
06	Off	Žádný efekt

POZNÁMKA

- Typy dozvuku / efektu chorus, které nejsou uvedeny v seznamu výše, vyvoláte jako nevhodnější typy při výběru některých skladeb nebo stylů.
- Výběr další skladby nebo stylu obnoví typ funkce dozvuk/chorus.

Technické údaje

Název produktu	Digitální keyboard	
Velikost/hmotnost	Rozměry (Š × H × V)	940 mm × 317 mm × 104 mm
	Hmotnost	4,0 kg (bez baterií)
Ovládací rozhraní	Klaviatura	Počet kláves 61
	Displej	Typ Displej LCD
		Jazyk Angličtina
	Panel	Jazyk Angličtina
Rejstříky	Tvorba tónů	Technologie tvorby tónů Stereofonní sampling AWM
	Polyfonie	Počet not v polyfonii (max.) 32
	Předvolba	Počet rejstříků 392 rejstříků + 18 bicích sad / sad SFX
Efekty	Typy	Dozvuk 9 typů
		Chorus 5 typů
		Hlavní EQ 6 předvoleb
		Ultra-Wide Stereo 3 typy
	Funkce	Panelové dozívání Ano
		Režim Duo Ano
Styly doprovodu	Předvolba	Počet stylů 150
		Prstoklad Inteligentní akord, více prstů
		Ovládání stylu ACMP ON/OFF, SYNC START, START/STOP, INTRO/ENDING/rit., MAIN/AUTO FILL
	Další funkce	Nastavení jedním stiskem (OTS) Ano
Skladby (zvuk není podporován.)	Předvolba	Počet přednastavených skladeb 122 (včetně 10 skladeb pro výuku rytmu a 12 skladeb v režimu Chord Study)
	Nahrávání	Počet skladeb 1
		Počet stop 1
		Kapacita dat Asi 300 not
		Kompatibilní datový formát Původní formát souboru
Funkce	Cvičení Cvičení ve 3 krocích (1 LISTENING, 2 TIMING, 3 WAITING), opakovat A-B, výuka rytmu, Chord Study	
	Celkové ovládání	Metronom Ano
		Rozsah tempa 11–280 (vytūkávané tempo: 32–280)
		Transpozice -12 až 0, 0 až +12
		Ladění 427,0–440,0–453,0 Hz (přírůstky po krocích asi 0,2 Hz)
Různé	Tlačítko PIANO Ano (tlačítko [PORTABLE GRAND])	
Kvíz	Zvukový kvíz Ano	
	Paměťový kvíz Ano (Režim melodie, náhodný režim)	
Možnosti připojení	DC IN 12 V	
	Sluchátka/výstup Standardní stereofonní sluchátkový konektor (sluchátka/výstup, kombinované použití)	
	Pedál dozívání Ano	
	AUX IN Stereofonní minikonektor	
Systém ozvučení	Zesilovače 2,5 W + 2,5 W	
	Reproduktory 12 cm × 2	
Zdroj napájení	Zdroj napájení	Napájecí adaptér PA-130 nebo ekvivalent doporučený společností Yamaha
		Baterie Alkalické baterie „AA“ (LR6), manganové baterie (R6) nebo nabíjecí baterie nikl-metal hydridové (prodávají se samostatně) × 6
	Spotřeba energie 6 W (při použití napájecího adaptéru PA-130)	
	Automatické vypnutí Ano (čas je nastavitelný)	
Dodávané příslušenství		Uživatelská příručka Online Member Product Registration (Registrace produktu člena online komunity) Notový stojan Napájecí adaptér* (PA-130 nebo ekvivalent doporučený společností Yamaha) * V některých oblastech nemusí být k dispozici. Dostupnost si ověřte u prodejce produktů Yamaha.
Příslušenství prodávané samostatně (V některých oblastech nemusí být k dispozici).		Sluchátka: HPH-50/HPH-100/HPH-150 Pedálový spínač: FC4A/FC5 Napájecí adaptér: Uživatelé v USA a v Evropě: PA-130 nebo odpovídající model doporučený společností Yamaha Další: PA-3C, PA-130 nebo ekvivalent Klávesový stojan: L-2C Klávesový obal: SC-KB630

* Obsah této příručky se vztahuje na nejnovější technické údaje k datu vydání. Nejnovější příručku získáte na webových stránkách společnosti Yamaha, ze kterých si stáhnete příslušný soubor. Jelikož se mohou technické údaje, vybavení nebo samostatně prodávaná příslušenství v každé oblasti lišit, poraďte se s prodejcem produktů Yamaha.

Rejstřík

A		
Automatické vypnutí	6	
Automatický doprovod.....	23	
AUX IN	31	
B		
Baterie	5	
C		
Chord Study	22	
Cvičení	21	
D		
Dělicí bod	23, 32	
Demo (Ukázka)	18	
Dosažené skóre	28	
Doznívání	7, 9	
E		
Efekty	16	
F		
Funkce SHIFT	8	
G		
Grand Piano	9, 14	
H		
Hlasitost (hlavní).....	7	
Hlavní část.....	24	
Hlavní hlasitost.....	7	
Hodnocení.....	21	
Hudba na pozadí.....	19	
I		
Inicializace	35	
K		
Klepnutí.....	15	
Kvíz.....	28	
L		
Ladění.....	32	
LISTEN	21	
M		
Metronom.....	8, 15	
N		
Nahrávání	29	
Nahrávání fráze.....	29	
Napájecí adaptér.....	5	
Nastavení funkcí.....	32	
Nastavení OTS (nastavení jedním stiskem).....	9, 14	
Nepřetržitě přehrávání.....	19	
Notový stojan	7	
NUM LOCK	10, 32	
P		
Paměťový kvíz.....	28	
Pedál.....	7	
Pedálový spínač.....	7, 9	
Piano (Klavír).....	9, 14	
Pohotovostní režim / Zapnout.....	6	
Požadavky na napájení.....	5	
Přechod	24	
R		
Rejstřík.....	10, 14	
Řešení problémů.....	36	
Režim Duo.....	17	
rit. (ritardando).....	24	
S		
Seznam bicích sad.....	42	
Seznam rejstříků	38	
Seznam sad SFX.....	41	
Seznam skladeb	45	
Seznam stylů.....	46	
Seznam typů efektů	47	
SFX KIT	14	
Skladba.....	10, 18	
Sluchátka.....	7, 9	
Styl	10, 23	
SYNC START.....	23	
T		
Takt	15	
Technické údaje.....	48	
Tempo.....	15	
TIMING	21	
Tónina inteligentního akordu.....	25	
Transpozice	32	
Typ baterií	6	
Typ prstokladu.....	25	
U		
Úvod	24	
V		
Výuka rytmu	28	
W		
WAITING.....	21	
Z		
Závěr	24	
Zvukové efekty	14	
Zvukový kvíz.....	28	

