



Clavinova®

CSP-295GP

CSP-295

CSP-275

CSP-255

Podręcznik użytkownika

Uživatelská příručka

Používateľská príručka

Przed rozpoczęciem korzystania z instrumentu należy dokładnie przeczytać rozdział „ZALECENIA” na str. 5–6. (Modele CSP-295GP/CSP-275/CSP-255) Informacje dotyczące montażu instrumentu znajdują się w instrukcjach na stronach 44 lub 48.

Před použitím nástroje si přečtěte část „BEZPEČNOSTNÍ ZÁSADY“ na straně 5–6. (CSP-295GP/CSP-275/CSP-255) Pokyny k sestavení nástroje naleznete na straně 44 nebo 48.

Skôr ako začnete nástroj používať, prečítajte si časť „BEZPEČNOSTNÉ OPATRENIA“ na stranách 5 – 6. (CSP-295GP/CSP-275/CSP-255) Pokyny na montáž nástroja sa nachádzajú na str. 44 alebo 48.



Aplikacja na urządzenia przenośne „Smart Pianist” (strona 24)

Możesz pełniej korzystać z potencjału tego instrumentu — dzięki dodatkowym funkcjom i elementom sterującym, które zapewniają bardzo intuicyjny sposób obsługi — łącząc się z aplikacją na urządzenia przenośne „Smart Pianist”.

Aplikace Smart Pianist pro chytrá zařízení (strana 24)

Po připojení nástroje k aplikaci Smart Pianist, kterou si nainstalujete do chytrého zařízení, můžete rozšířit využití nástroje o další funkce a další možnosti velmi intuitivního ovládní.

Aplikácia Smart Pianist pre inteligentné zariadenia (strana 24)

Tento nástroj vám prináša ešte viac potešenia vďaka ďalším funkciám a intuitívnemu ovládaniu po pripojení k aplikácii Smart Pianist pre inteligentné zariadenia.



PL

CS

SK

Polski
Čeština
Slovenčina



Informace pro uživatele týkající se sběru a likvidace starých zařízení

Tento symbol na výrobcích, obalech nebo doprovodných materiálech znamená, že použité elektrické a elektronické výrobky se nesmí vyhazovat do běžného domácího odpadu.

Podle zákona je třeba je odnést na příslušná sběrná místa, kde budou náležitě zlikvidovány, obnoveny nebo recyklovány.



Správnou likvidací těchto výrobků pomáháte chránit cenné zdroje a zmírňovat negativní dopady na zdraví lidí a životní prostředí, které vznikají v důsledku nesprávné manipulace s odpadem.

Další informace o sběru a recyklaci starých výrobků vám poskytne místní obecní úřad, sběrný dvůr nebo prodejna, ve které jste výrobek zakoupili.

Informace pro podnikatele v Evropské unii:

Chcete-li získat další informace o likvidaci elektrických a elektronických zařízení, obraťte se na prodejce nebo dodavatele.

Informace o likvidaci v zemích mimo Evropskou unii:

Tento symbol platí pouze v zemích Evropské unie. Chcete-li získat informace o správných postupech likvidace elektrických a elektronických zařízení, obraťte se na místní úřady nebo prodejce.

(58-M02 WEEE cs 01)

Číslo modelu, sériové číslo, požadavky na napájení a další údaje naleznete na identifikačním štítku na spodní straně jednotky nebo v jeho blízkosti. Napište toto číslo do pole níže a uschovejte tuto příručku na bezpečném místě. V případě krádeže budete moci nástroj identifikovat.

Číslo modelu

Sériové číslo

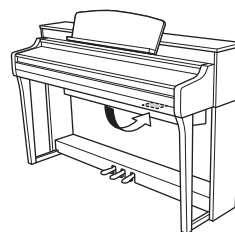

Identifikační štítek se nachází na spodní straně jednotky.

(1003-M06 plate bottom cs 01)

BEZPEČNOSTNÍ ZÁSADY

NÁSTROJ POUŽÍVEJTE AŽ PO DŮKLADNÉM PŘEČTENÍ NÁSLEDUJÍCÍ ČÁSTI

Uchovávejte tuto příručku na bezpečném a snadno přístupném místě pro pozdější potřebu.



UPOZORNĚNÍ

Vždy postupujte podle níže uvedených základních bezpečnostních zásad, jinak by mohlo dojít k vážnému poranění nebo i smrtelnému úrazu způsobenému elektrickým proudem, zkratem, poškozením, požárem atd. Dodržujte (nejen) následující bezpečnostní zásady:

Zdroj napájení

- Neumisťujte napájecí kabel ke zdrojům tepla, jako jsou ohřívače nebo radiátory. Také kabel příliš neohýbejte ani jinak nepoškozujte. Nepokládejte na něj těžké předměty.
- Používejte jen napětí určené pro tento nástroj. Požadované napětí se nachází na identifikačním štítku na nástroji.
- Používejte výhradně dodaný napájecí kabel a zástrčku. Nepoužívejte napájecí kabel/zástrčku, které jsou určeny pro jiná zařízení.
- Pravidelně kontrolujte elektrickou zástrčku a odstraňujte z ní případné nashromážděné nečistoty a prach.

Neotevírat

- Nástroj neobsahuje žádné součásti, které by uživatel mohl sám opravit. Nástroj neotevírejte, anise jej nepokoušejte jakkoli demontovat či upravovat jeho vnitřní komponenty. Pokud si budete myslet, že nástroj nefunguje správně, přestaňte jej ihned používat a nechejte jej prohlédnout kvalifikovaným servisním technikem společnosti Yamaha.

Voda

- Nevystavujte nástroj dešti, nepoužívejte jej v blízkosti vody ani v mokřem či vlhkém prostředí ani na něj nestavte žádné nádoby (například vázy, láhve či sklenice) s tekutinami. Tekutiny by se mohly rozlít a proniknout otvory do nástroje. Pokud do nástroje vnikne tekutina (např. voda), ihned vypněte napájení a odpojte napájecí kabel ze zásuvky. Potom nechejte nástroj prohlédnout kvalifikovaným servisním technikem společnosti Yamaha.
- Nikdy nepřipojujte zástrčku k elektrické zásuvce ani ji ze zásuvky neodpojujte mokřma rukama.

Oheň

- Nepokládejte na nástroj hořící předměty, jako například svíčky. Takový předmět by se mohl převrhnout a způsobit požár.

Vlivy na zdravotnické elektronické přístroje

- Rádiové vlny mohou mít vliv na zdravotnické elektronické přístroje.
 - Produkt nepoužívejte v blízkosti zdravotnických zařízení ani v oblastech, kde je omezeno použití radiových vln.
 - Produkt nepoužívejte ve vzdálenosti menší než 15 cm od osob s kardiostimulátorem nebo defibrilátorem.

Připojení

- Přečtěte si uživatelskou příručku k tomuto zařízení a postupujte podle pokynů. Nedodržení tohoto pokynu může způsobit požár, přehřátí, výbuch nebo závadu.

Používání stoličky (je-li dodána)

- Neumisťujte stoličku do nestabilní polohy, ve které by se mohla náhodně převrhnout.
- Zacházejte se stoličkou opatrně a nestoupejte na ni. Použití stoličky jako nářadí, štaflí nebo pro jiný účel může způsobit nehodu či poranění.
- Na stoličce by měla sedět vždy pouze jedna osoba, aby se předešlo možnosti nehody nebo zranění.
- Šrouby stoličky se mohou po delší době používání uvolnit. Jejich dotažení pravidelně kontrolujte a případně je dotáhněte pomocí určeného nářadí, jinak hrozí nebezpečí nehody či zranění.
- Dávejte pozor především na malé děti, aby nepřepadly přes zadní část stoličky. Jelikož stolička není vybavena opěrkou, může její použití bez dozoru vést k nehodám či poraněním.

Pokud produkt funguje nestandardně

- Pokud dojde k jednomu z následujících problémů, nástroj okamžitě vypněte pomocí přepínače napájení a odpojte zástrčku od elektrické zásuvky. Potom zařízení nechejte prohlédnout servisním technikem společnosti Yamaha.
 - Napájecí kabel nebo zástrčka se jakýmkoli způsobem poškodí.
 - Je cítit neobvyklý zápach nebo z nástroje vychází kouř.
 - Do nástroje pronikly nějaké předměty.
 - Během používání nástroje dojde k náhlé ztrátě zvuku.
 - Na nástroji se vyskytují praskliny nebo známky poškození.



VAROVÁNÍ

Aby nedošlo k poranění, poškození nástroje či jiné majetkové škodě, vždy postupujte podle níže uvedených základních bezpečnostních zásad. Dodržujte (nejen) následující bezpečnostní zásady:

Zdroj napájení a napájecí kabel

- Nepřipojujte nástroj ke zdroji napájení prostřednictvím rozdvojkvy. Mohlo by dojít ke snížení kvality zvuku nebo i přehřátí zásuvky.
- Při odpojování elektrické zástrčky od nástroje nebo elektrické zásuvky vždy tahejte za zástrčku, nikdy za kabel. Pokud byste tahali za kabel, mohl by se poškodit.
- Pokud nebudete nástroj delší dobu používat nebo pokud je bouřka, odpojte elektrickou zástrčku ze zásuvky.

Sestavení (CSP-295GP/CSP-275/CSP-255)

- Nástroj sestavte přesně podle pokynů k sestavení v této příručce. Pravidelně také ověřujte dotažení šroubů. V opačném případě by mohlo dojít k poškození nástroje, nebo dokonce k poranění.

Umístění

- Nepokládejte nástroj do nestabilní pozice, protože by mohl spadnout a poškodit se.
- Během zeměření se k nástroji nepřibližujte. Při silných otřesech během zeměření by se nástroj mohl přesunout nebo převrátit, což by způsobilo poškození nástroje nebo jeho částí a potenciálně také poranění.
- (CSP-295GP) Jelikož je nástroj velmi těžký, k bezpečné a snadné manipulaci je potřeba více osob. Pokud se nástroj pokusíte zvednout nebo přemístit silou bez pomoci dalších osob, můžete si poranit záda nebo si přivodit jiné zranění. Také by mohlo dojít k poškození nástroje.
- (CSP-295/CSP-275/CSP-255) U přepravy či přemísťování nástroje musí být alespoň dvě osoby. Pokud se nástroj pokusíte zdvihnout bez pomoci, můžete si poškodit záda či se jiným způsobem zranit. Mohlo by také dojít k poškození nástroje.
- Před přemístěním nástroje nejprve odpojte všechny kabely, abyste předešli poškození kabelů a poranění osob, které o ně mohou zakopnout.
- Při volbě místa pro nástroj dbejte na to, aby byla elektrická zásuvka snadno přístupná. V případě jakýchkoli potíží produkt okamžitě vypněte pomocí přepínače napájení a odpojte zástrčku ze zásuvky. Pokud nástroj vypnete pomocí přepínače napájení, neustále do něj bude proudit elektrina, i když jen minimální množství. Pokud nebudete nástroj používat delší dobu, nezapomeňte odpojit napájecí kabel od elektrické zásuvky.

Připojení

- Před připojením nástroje k jiným elektronickým komponentám vždy vypněte napájení všech komponent. Před zapnutím nebo vypnutím napájení všech zařízení snižte jejich hlasitost na minimum.
- Nastavte hlasitost všech komponent na minimum a postupně ji společně s hrou na nástroj zvyšujte na požadovanou úroveň.

Manipulace

- Nevsunujte prsty do otvorů krytu kláves či nástroje. Také dejte pozor, abyste si neskřípli prsty pod krytem klaviatury.
- Nezasunujte ani nevhazujte do otvorů na krytu kláves, panelu ani na klaviaturě papírové, kovové či jiné předměty. Mohlo by dojít k poranění, poškození nástroje nebo jiného majetku, nebo funkčnímu selhání.
- (CSP-295) Při zavírání krytu kláves nepoužívejte nadměrnou sílu. Kryt kláves vybavený mechanismem SOFT-CLOSE™ se zavírá pomalu. Při použití nadměrné síly při zavírání krytu kláves může dojít k poškození mechanismu SOFT-CLOSE™, což by mohlo vést k poranění rukou a prstů přiskřípnutých pod kryt kláves.
- O nástroj se neopírejte a nepokládejte na něj těžké předměty. Při použití tlačítek, přepínačů a konektorů nepoužívejte nadměrnou sílu.
- Uchovávejte malé součásti mimo dosah dětí. Mohly by je omylem spolknout.
- Nepoužívejte nástroj/zařízení anebo sluchátka delší dobu při vyšší nebo nepříjemné úrovni hlasitosti, jinak by mohlo dojít k trvalému poškození sluchu. Pokud máte potíže se sluchem nebo vám zvoní v uších, navštivte lékaře.

Používání stoličky (je-li dodána)

- Nepokoušejte se měnit výšku stoličky, pokud na ní sedíte. Výsledné nepřiměřené zatížení nastavovacího mechanismu by mohlo vést k jeho poškození, nebo dokonce k poranění.
- Nedávejte ruku mezi pohyblivé části. V opačném případě by mohly být mezi částmi přimáčkнутy, což by mohlo vést k poranění.

Společnost Yamaha nezodpovídá za škody způsobené nesprávným použitím nebo upravením nástroje ani za ztrátu či poškození dat.

Pokud nástroj nepoužíváte, vypněte jej pomocí vypínače.

I v případě, že je přepínač [] (Pohotovostní režim / zapnout) přepnut do pohotovostního režimu (indikátor napájení nesvítil), do nástroje stále v minimálním množství proudí elektrina.

Pokud nebudete nástroj používat po delší dobu, nezapomeňte vypojit napájecí kabel z elektrické zásuvky.

OZNÁMENÍ

Abyste zabránili nesprávnému fungování nebo poškození produktu, poškození dat nebo jiného majetku, řiďte se následujícími pokyny.

■ Manipulace

- Nepřipojujte tento produkt přímo k veřejným sítím Wi-Fi nebo k internetu. Tento produkt připojujte k internetu výhradně prostřednictvím směrovače chráněného silným heslem. Informace o doporučených postupech týkajících se zabezpečení získáte od výrobce směrovače.
- Nástroj nepoužívejte v blízkosti televizoru, rádia, stereofoonního zařízení, mobilního telefonu nebo jiných elektronických zařízení. V opačném případě by mohlo dojít k rušení signálu nástroje, televizoru či rádia.
- Pokud nástroj používáte v kombinaci s aplikací v chytrém zařízení, jako je chytrý telefon nebo tablet, doporučujeme v zařízení zapnout režim „Letadlo“. Nebude vás tak rušit signál zařízení. Pokud si letový režim zapnete, může se vypnout rozhraní Wi-Fi nebo Bluetooth*. Před použitím zkontrolujte, zda je toto nastavení zapnuté.
- Nepoužívejte nástroj v prašném prostředí a nevystavujte jej nadměrným vibracím ani extrémně nízkým či vysokým teplotám (např. přímé sluneční světlo, blízkost topného tělesa nebo interiéru vozidla během dne). Mohlo by dojít k jeho deformaci, poškození vnitřních komponent nebo narušení funkcí nástroje. (Ověřený rozsah provozních teplot: 5 až 40 °C.)
- Nepokládejte na nástroj vinylové, plastové ani gumové předměty. Mohlo by dojít ke změně barvy nástroje.
- Nepokládejte na nástroj předměty, které by mohly být snadno zmagnetizovány, jako například čipové karty. Mohlo by dojít k jejich poškození.
- Pokud máte model s leštěným povrchem, může se při kontaktu s kovovými, porcelánovými a jinými tvrdými předměty povrchová vrstva narušit. Buďte opatrní.

■ Údržba

- K čištění nástroje používejte suchý nebo mírně navlhčený měkký hadřík. Nepoužívejte ředidla, rozpouštědla, alkohol, čisticí prostředky ani vlhčené utěrky napuštěné chemickými látkami.
- Pokud máte model s leštěným povrchem, opatrně odstraňujte prach a nečistoty pomocí měkkého hadříku. Příliš netlačte, protože malé částice nečistot by mohly povrch nástroje poškodit.
- Při extrémních změnách teploty nebo vysoké vlhkosti vzduchu může docházet ke kondenzaci a na povrchu nástroje se mohou objevit kapky vody. Pokud povrch neotřete, voda se může vsáknout do dřevěných částí a poškodit je. Kapky vody je třeba okamžitě setřít měkkým hadříkem.

■ Ukládání dat

- Některá nastavení tohoto nástroje (str. 20) jsou uchována i po jeho vypnutí. V případě poruchy nebo při chybném používání však může dojít ke ztrátě uložených nastavení. Zálohujte důležitá nastavení pomocí funkce Registrační paměť v aplikaci pro chytrá zařízení Smart Pianist.

Informace

■ Autorská práva

- Autorská práva k „obsahu“^{*1} nainstalovaném v tomto produktu patří společnosti Yamaha Corporation nebo příslušnému držitelé autorských práv. S výjimkou případů povolených zákony o autorském právu a dalšími příslušnými zákony, jako je kopírování pro osobní potřebu, je „reprodukování nebo šíření“^{*2} bez souhlasu držitele autorských práv zakázáno. Při používání obsahu se poraďte s odborníkem na autorská práva.

Pokud vytváříte hudbu nebo vystupujete s obsahem prostřednictvím původního použití tohoto produktu a poté ho nahráváte a distribuujete, povolení společnosti Yamaha Corporation není vyžadováno bez ohledu na to, zda je distribuční metoda placená, nebo je zdarma.

*1: Slovo „obsah“ zahrnuje počítačové programy, zvuková data, data se stylem doprovodu, data MIDI, data ve formátu zvukové vlny, data se záznamem rejstříku, notový zápis, data z notových zápisů apod.

*2: Fráze „reprodukování nebo šíření“ zahrnuje zveřejnění samotného obsahu v tomto produktu nebo jeho nahrávání a distribuci bez změny podobným způsobem.

■ Informace o funkcích/datech nástroje

- V některých přednastavených skladbách byly provedeny úpravy délky či aranžmá, a proto se nemusí přesně shodovat s původní verzí.
- V tomto zařízení lze používat různé typy a formáty hudebních dat. Data je třeba nejprve převést na vhodný formát, který je určený k použití s tímto zařízením. Z toho důvodu je však zařízení nemusí přehrát přesně tak, jak hráči a skladatelé zamýšleli.
- Společnost Yamaha může kvůli vylepšení funkcí a lepší použitelnosti po určité době aktualizovat firmware produktu bez předchozího upozornění. Abyste mohli nástroj využívat v celém rozsahu jeho možností, doporučujeme vám provádět aktualizace na nejnovější verzi. Aktuální firmware lze stáhnout na níže uvedené webové stránce: <https://download.yamaha.com/>

■ Informace o této příručce

- Ilustrace v této příručce slouží pouze pro ilustrační účely.
- Pokud není uvedeno jinak, ilustrace v této příručce vychází z modelu CSP-275.
- Windows je registrovaná ochranná známka společnosti Microsoft® Corporation v USA a dalších zemích.
- Apple, iPhone, iPad a Lightning jsou ochranné známky společnosti Apple Inc. registrované v USA a jiných zemích.
- App Store je značka služby společnosti Apple Inc. registrovaná v USA a jiných zemích.
- Android a Google Play jsou ochranné známky společnosti Google LLC.
- Wi-Fi je registrovaná ochranná známka společnosti Wi-Fi Alliance®.
- Slovo a loga Bluetooth® jsou ochranné známky vlastněné společností Bluetooth SIG, Inc. a jakékoli jejich použití společností Yamaha Corporation podléhá licenci.
- Názvy společností a produktů v této příručce jsou ochrannými známkami nebo registrovanými ochrannými známkami příslušných společností.

■ Ladění

- Na rozdíl od akustického pianina není třeba, aby tento nástroj ladil odborník (ačkoli výšku tónu může uživatel upravit ostatními nástroji). Výška tónu digitálního nástroje je vždy perfektně zachována.

■ Likvidace

- Při likvidaci produktu se obraťte na příslušné místní úřady.

■ Informace o technologii Bluetooth®

Bluetooth je technologie pro bezdrátovou komunikaci mezi zařízeními na vzdálenost přibližně 10 metrů, která využívá frekvenční pásmo 2,4 GHz.

Komunikace přes rozhraní Bluetooth

- Pásmo 2,4 GHz používané zařízeními kompatibilními s technologií Bluetooth je rádiové pásmo sdílené mnoha typy zařízení. Vzhledem k tomu, že kompatibilní zařízení Bluetooth využívají technologii omezující vliv na jiné komponenty, které používají stejné přenosové pásmo, může dojít ke snížení rychlosti nebo zkrácení dosahu, a v některých případech i k přerušení komunikace.
- Rychlost přenosu signálu a přenosová vzdálenost se liší v závislosti na vzdálenosti mezi komunikujícími zařízeními, přítomnosti překážek, rádiových vlnách a typu zařízení.
- Společnost Yamaha nezaručuje kompatibilitu všech bezdrátových připojení mezi tímto nástrojem a zařízeními s rozhraním Bluetooth.



Děkujeme, že jste si zakoupili digitální piano Yamaha.

S tímto nástrojem si budete moci sami zahrát své oblíbené skladby s asistencí funkce kontrolních světel Stream Lights. Doporučujeme pozorně přečíst tuto příručku, abyste mohli plně využívat všech praktických a pokročilých funkcí nástroje. Také doporučujeme tuto příručku uložit na bezpečném a přístupném místě, abyste do ní mohli kdykoli v budoucnu nahlédnout.

Informace o příručkách

S tímto nástrojem jsou dodávány následující dokumenty a instruktážní materiály.

Dodávané dokumenty



Uživatelská příručka (tento dokument)

Obsahuje návod k používání tohoto nástroje.

Online materiály (Ke stažení z webu)



Data List (Seznam dat)

Obsahuje seznamy rejstříků a stylů a také informace o tomto nástroji, které se týkají dat MIDI.

Tyto příručky lze stáhnout z webu Yamaha Downloads; stačí zadat název modelu a vyhledat požadovaný soubor.

Yamaha Downloads

<https://download.yamaha.com/>

Dodané příslušenství

- 1× uživatelská příručka (tento dokument)
- 1× Online Member Product Registration (registrace produktu člena online komunity)
- 1× napájecí kabel
- 1× stolička
(V některých zemích nemusí být k dispozici. Ověřte si to u místního prodejce produktů Yamaha.)
- 1× věšák na sluchátka,
2× upevňovací šroub
(Pokyny naleznete zde: str. 22.)

Při přesouvání nástroje

⚠ VAROVÁNÍ

Při přesouvání nástroje vždy držte jeho spodní část. Nedržte jej za kryt kláves ani za jeho horní část. Nesprávná manipulace může vést k poškození nástroje, nebo ke zranění.

OZNÁMENÍ

Před tím, než budete nástroj přemísťovat, otáčejte seřizovačem pod pedálem, dokud se (str. 21) od podlahy neoddělí. Vysunutý seřizovač může při přemísťování nástroje poškodit podlahu. Po přemístění seřizovač otáčejte, dokud nebude v pevném kontaktu s podlahou.

Pokud se stěhuje, můžete nástroj přepravovat spolu s ostatními věcmi. Nástroj přepravujte ve vodorovné poloze. Neopírejte jej o zeď ani jej nestavte na boční stranu. Nevystavujte nástroj nadměrným vibracím ani nárazům. (CSP-295GP/CSP-275/CSP-255) Nástroj můžete přemísťovat v sestaveném i rozloženém stavu. Při převozu sestaveného nástroje musí být všechny šrouby dostatečně utažené. Následně je třeba zkontrolovat, zda se během přesouvání neuvolnily. (CSP-295) Doporučujeme nástroj umístit přibližně 10 cm od stěny, aby byl celkový zvuk ještě lepší.

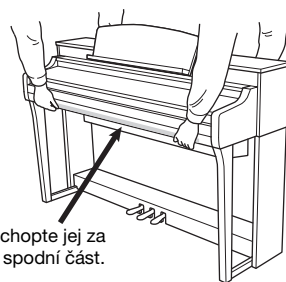

Obsah

BEZPEČNOSTNÍ ZÁSADY	5	Připojení	39
OZNÁMENÍ	7	Poslech zvukových dat ze zařízení vybaveného technologií Bluetooth pomocí tohoto nástroje (funkce Bluetooth Audio)	39
Informace	7	Připojení k počítači – konektor [USB-C]	39
Informace o příručkách	8	Připojení k externímu zvukovému zařízení – konektor [AUX IN], konektory AUX OUT [R]/[L/L+R]	40
Dodané příslušenství	8	Připojení pedálového spínače / nožního ovladače – konektor [AUX PEDAL]	41
Hlavní funkce		Připojení mikrofonu nebo kytary – konektor [MIC/LINE IN]	42
– Svět hry na klavír a ovládání pomocí aplikace Smart Pianist –	10	Připojení externích zařízení MIDI – konektory MIDI....	43
Ovládací prvky a terminály na panelu	12	Sestavení modelu CSP-295GP	44
Začínáme	15	Sestavení CSP-275/CSP-255	48
Otevření/zavření krytu kláves.....	15	Řešení problémů	51
Použití notového stojánku	16	Technické údaje	52
Otevření a zavření víka (CSP-295GP)	18	Index	55
Zdroj napájení.....	19		
Zapnutí nebo vypnutí napájení	19		
Nastavení hlavní hlasitosti	21		
Použití pedálů	21		
Použití sluchátek.....	22		
Hra s aplikací Smart Pianist	24		
Instalace aplikace Smart Pianist do chytrého zařízení	24		
Propojení s aplikací Smart Pianist.....	24		
Bezdrátové připojení	25		
Připojení pomocí kabelů	28		
Hraní na samostatný nástroj	30		
Seznam funkcí	30		
Hra s nejrůznějšími zvuky (Rejstříky)	32		
Přehrávání skladby	32		
Hraní se stylem	33		
Použití metronomu	34		
Nastavení tempa	34		
Výběr typu dozvuku.....	35		
Nastavení citlivosti úhozu klaviatury.....	35		
Transpozice výšky tónu po půltónech.....	36		
Jemné doladění výšky tónu	36		
Nastavení kanálu pro přenos dat MIDI.....	37		
Zapnutí/vypnutí zpětného směřování zvuku	37		
Obnova nastavení naprogramovaného výrobce (Inicializace)	38		

Hlavní funkce

– Svět hry na klavír a ovládání pomocí aplikace Smart Pianist –

Hlavní funkce – Svět hry na klavír a ovládání pomocí aplikace Smart Pianist –

Užijte si více zábavy se svým pianem díky aplikaci Smart Pianist

Při používání tohoto nástroje s aplikací Smart Pianist pro chytrá zařízení můžete plně využívat různé funkce, jako je hraní spolu s oblíbenou skladbou nebo hraní s kapelou či orchestrem. Zkuste si aplikaci nainstalovat do chytrého zařízení a připojit se k tomuto nástroji, abyste mohli využít tyto doplňkové funkce. Postup připojení najdete na str. 24.

Podrobnosti o aplikaci a kompatibilních zařízeních naleznete na webových stránkách uvedené níže nebo po zadání textu „Yamaha Smart Pianist“ do webového vyhledávače.

<https://www.yamaha.com/kbdapps/>



Přímá hra vaší oblíbené skladby

V tomto nástroji je předinstalována řada písní, včetně populárních, klasických i výukových. S aplikací Smart Pianist si můžete zobrazit hudební notaci (notový zápis) těchto písní. Uživatelé, kteří mají potíže se čtením notace, mohou využít funkci Stream Lights (str. 32), která zobrazuje, jakou klávesu je třeba zahrát jako další. Stačí stisknout klávesy ve správný čas podle pohyblivé světelné signalizace nad klávesami.

Navíc můžete s využitím funkce Průvodce cvičit svým vlastním tempem, protože přehrávání skladby se pozastaví a čeká, až zahrájete správné noty. Tato funkce umožňuje také cvičení jednou rukou nebo opakované cvičení určité části skladby.

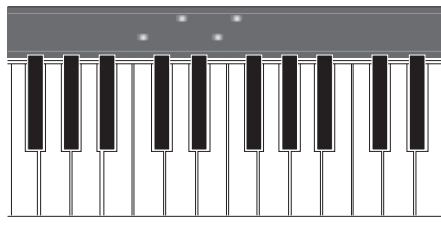
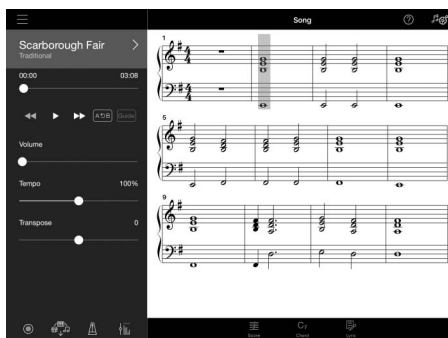

Aplikace obsahuje také funkci „Audio to Score“, která automaticky vytváří notaci klavírního doprovodu z písní uložených ve vašem chytrém zařízení. I bez notového zápisu si tak můžete vychutnat hraní klavírního doprovodu k písní.

Užijte si doprovod a zpěv společně s vlastním vystoupením

Tento nástroj obsahuje širokou škálu nástrojových rejstříků, včetně klavíru, varhan, kytary, saxofonu a dalších. Umožňuje také vrstvení dvou rejstříků nebo hraní různých rejstříků v levé a pravé části. Funkce Styl kromě toho zajišťuje dynamický doprovod doprovodnou skupinou, i když hrajete sami, a nabízí širokou škálu patternů v různých žánrech, které odpovídají vaší hře. Rovněž můžete připojit mikrofon a zpívat společně s vlastní hrou. K dispozici jsou vám kvalitní funkce harmonie, s nimiž budete moci automaticky vytvořit sborový zpěv, i když budete zpívat sami.

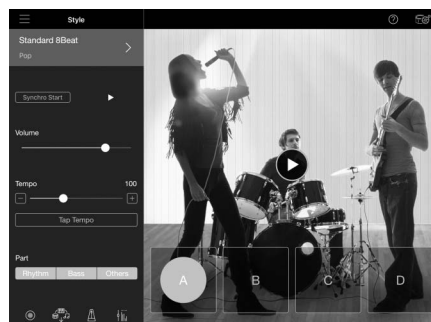
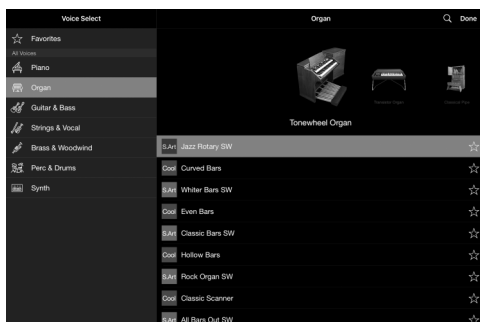

Hra s vaším oblíbeným zvukem klavíru

Klavírní rejstříky byly vytvořeny ze vzorků nahraných pomocí koncertního klavíru CFX, vlnkové lodi společnosti Yamaha, a světově proslulého koncertního klavíru Bösendorfer*. Funkce Piano Room v aplikaci Smart Pianist reprodukuje způsob, jakým se zvuk ozývá na základě prostředí (například v koncertním sále), a jemně změny zvuku v důsledku otevření či zavření víka klavíru. Zvuk klavíru si tak budete moci přizpůsobit přesně podle svých představ.

*Bösendorfer je dceřiná firma společnosti Yamaha.

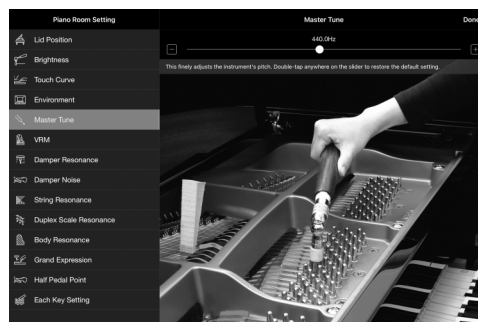
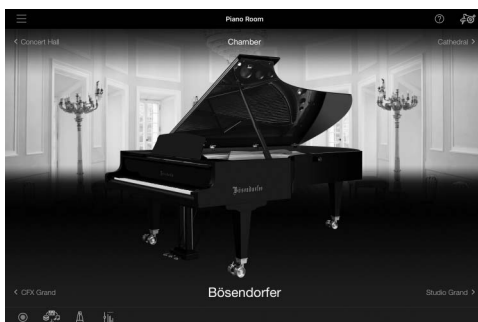

Pomocí aplikace Smart Pianist budete mít přístup k mnoha funkcím pro vyšší výkon i větší pohodlí, jako je například nahrávání, nastavení vyvážení hlasitosti mezi částmi klaviatury / skladbou / stylem a transponování výšky tónů skladby. Tyto doplňkové funkce jsou popsány na str. 54.

POZNÁMKA

Všechny zde uvedené ilustrační příklady obrazovek byly pořízeny v aplikaci s nejnovějšími technickými údaji k datu zveřejnění. Obrazovky a technické údaje mohou být za účelem vylepšení aktualizovány.

Ovládací prvky a terminály na panelu

■ CSP-295GP

Notový stojánek (str. 16)

Víko (str. 18)

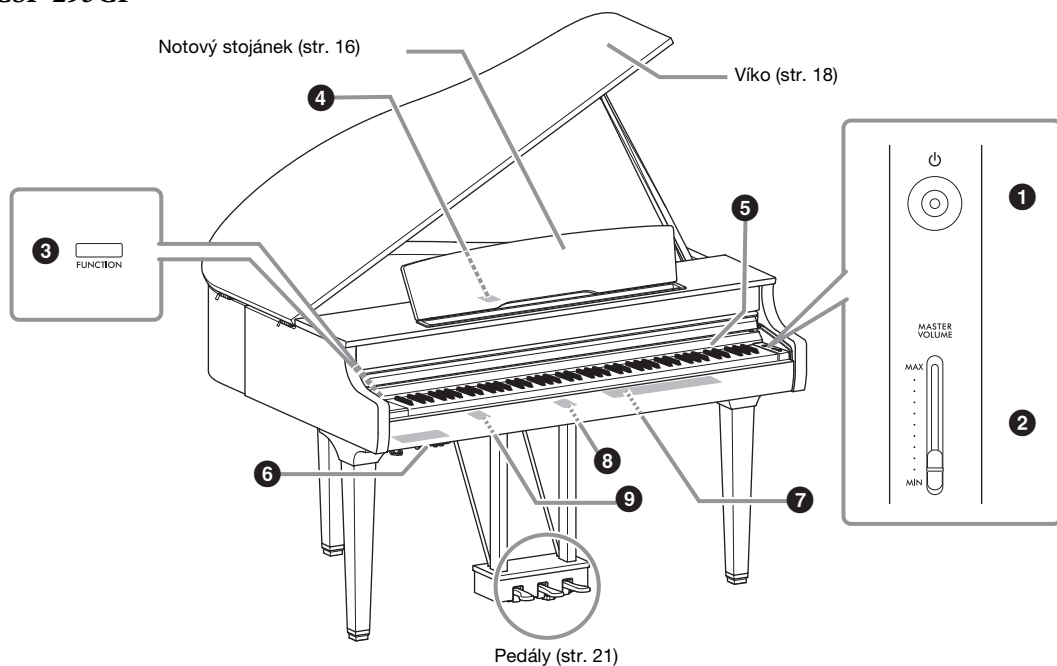

Pedály (str. 21)

■ CSP-295/CSP-275/CSP-255

Na ilustračním obrázku je použitý model CSP-275.

Notový stojánek (str. 16)

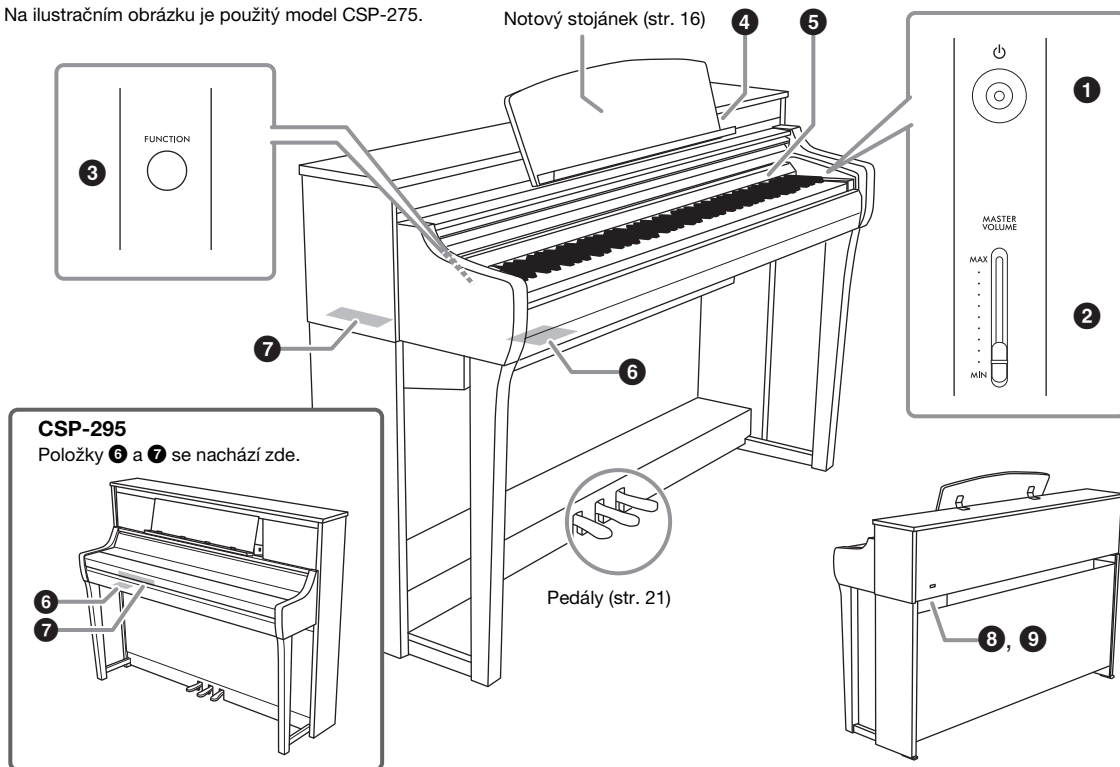

CSP-295

Položky 6 a 7 se nachází zde.

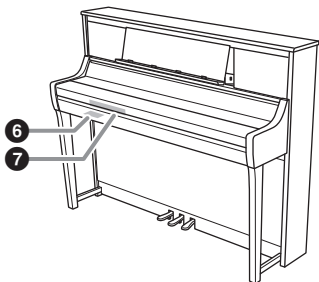

Pedály (str. 21)

8, 9

1 Přepínač [⏻] (Pohotovostní režim / zapnout) (str. 19)

Zapne napájení nebo uvede nástroj do pohotovostního režimu.

2 Posuvník [MASTER VOLUME] (Hlavní hlasitost) (str. 21)

Slouží k nastavení celkové hlasitosti.

3 Tlačítko [FUNCTION] (Funkce) (str. 30)

Přidržením tlačítka a současným stisknutím dané klávesy můžete vyvolat funkci přiřazenou k této klávese.

4 Konektor [USB-C] (strany 28, 39)

Slouží k připojení k chytrému zařízení nebo k počítači.

**5 Stream Lights (str. 32)**

Čtyři kontrolní světla v sestupném sledu svítí během přehrávání skladby a signalizují, které noty byste měli zahrát a kdy.

6, 7 V/V konektory (str. 14)

Slouží k připojení externích zařízení.

8 Konektor AC IN (str. 19)

Slouží k připojení napájecího kabelu.

9 Konektor [PEDAL] (Pedál) (str. 49)

(Není přístupný u modelu CSP-295)

Slouží k připojení pedálového kabelu.

Konektor [USB-C] u modelu CSP-295GP

Konektor [USB-C] se nachází pod krytkou za notovým stojánkem.

Když chcete konektor použít, nejprve zvedněte notový stojánek (str. 16) a poté otevřete krytku. Po připojení zástrčky ke konektoru [USB-C] lze krytku zavřít, jakmile kabel USB protáhnete drážkou v krytce. Pokud chcete použít chytré zařízení, položte jej před notový stojánek a připojte kabel USB vycházející zpod notového stojánku.

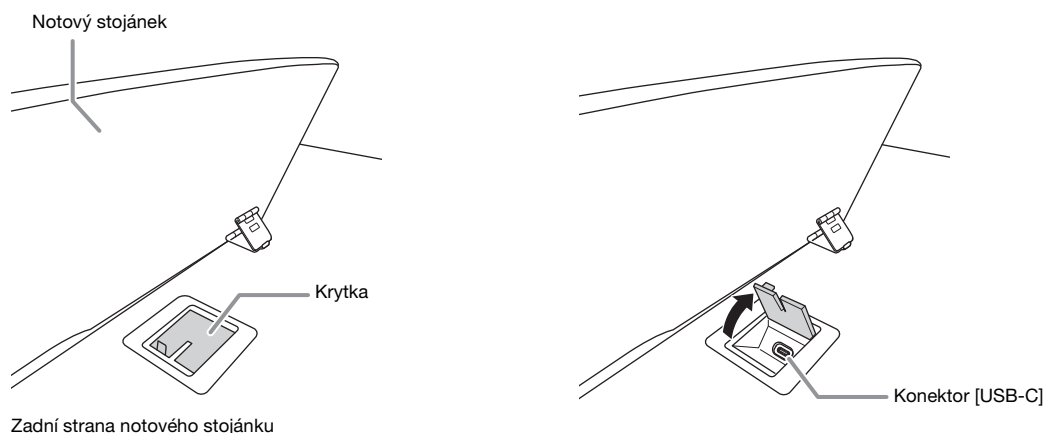

6 V/V konektory (v levé spodní části klaviatury)

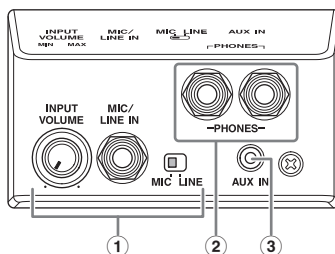

- 1 **Kolečko [INPUT VOLUME], konektor [MIC/LINE IN], přepínač [MIC/LINE] (str. 42)**
Slouží k připojení mikrofonu, kytary apod. k výstupu zvuku z reproduktorů nástroje.
- 2 **Konektory [PHONES] (Sluchátka) (str. 22)**
Slouží k připojení sluchátek.
- 3 **Konektor [AUX IN] (Vstup AUX) (str. 40)**
Slouží k zadávání zvuku přehrávače a poslechu zvuku prostřednictvím vestavěných reproduktorů nástroje.

7 V/V konektory (informace o umístění na jednotlivých nástrojích naleznete na str. 12)

CSP-295GP/CSP-295



Pravá strana (klávesy s vyšším tónem)

CSP-275/CSP-255

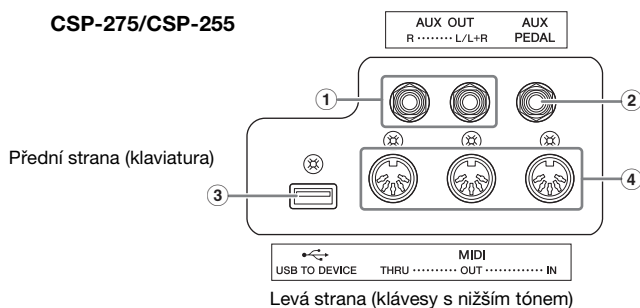

- 1 **Konektory AUX OUT [R], [L/L+R] (str. 40)**
Slouží k připojení externích audio zařízení, například reproduktorů. Zvuk tohoto nástroje lze poslouchat z externích reproduktorů.
- 2 **Konektor [AUX PEDAL] (Pedál AUX) (str. 41)**
Slouží k připojení samostatně prodáváného pedálu.
- 3 **Konektor [USB TO DEVICE] (USB k zařízení) (str. 27)**
Slouží k připojení samostatně prodáváného USB adaptéru bezdrátové sítě LAN.
- 4 **Konektory MIDI [THRU], [OUT], [IN] (Průchod, výstup, vstup) (str. 43)**
Slouží k připojení externího zařízení MIDI.

V této části se dozvíte, jak nástroj nastavit a začít používat. Nastavení je tak jednoduché, že můžete rovnou začít hrát.

Otevření/zavření krytu kláves

⚠ **VAROVÁNÍ**

- Při otvírání a zavírání držte kryt kláves oběma rukama. Nepouštějte jej, dokud nebude zcela otevřený nebo zavřený. Při otvírání a zavírání krytu dejte pozor, abyste si nepřiskřípli prsty vy nebo vaše děti.
- Na horní část krytu kláves nepokládejte žádné kovové, papírové ani jiné předměty. Malé předměty položené na kryt kláves mohou při jeho otevření zapadnout do nástroje a může být velmi obtížné je vyjmout. Pokud se dostanou do nástroje, mohlo by dojít k úrazu elektrickým proudem, zkratu, požáru nebo jinému vážnému poškození nástroje.

OZNÁMENÍ

O nástroj se neopírejte a nepokládejte na něj těžké předměty, obzvláště ne na kryt kláves nebo na notový stojánek. Mohlo by dojít k poškození a nesprávnému fungování krytu kláves.

■ **CSP-295**

Pokud chcete otevřít kryt kláves, uchopte jej oběma rukama a opatrně jej zvedněte.

Pokud chcete kryt kláves zavřít, uchopte jej oběma rukama a opatrně jej sklopte. Kryt kláves je vybavený speciálním mechanismem SOFT-CLOSE™, díky kterému se zavírá pomalu.

⚠ **VAROVÁNÍ**

Při otvírání a zavírání krytu dejte pozor, abyste si nepřiskřípli prsty.

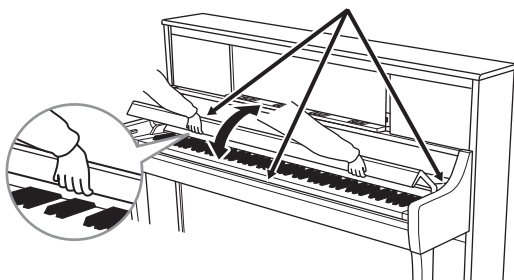

⚠ **VAROVÁNÍ**

Při zavírání krytu kláves nepoužívejte nadměrnou sílu. Pokud byste kryt kláves zavírali příliš silně, mohlo by dojít k poškození mechanismu SOFT-CLOSE™ a mohli byste se poranit a přiskřípnout si krytem ruce nebo prsty.

■ **CSP-295GP/CSP-275/CSP-255**

Pokud chcete kryt kláves otevřít, oběma rukama jej mírně nadzvedněte a potom posuňte úplně na konec.

Pokud chcete kryt kláves zavřít, uchopte jej oběma rukama, posuňte jej k sobě a poté opatrně sklopte.

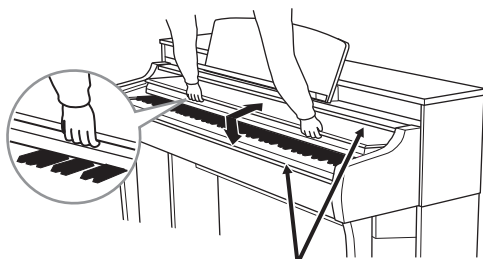

⚠ **VAROVÁNÍ**

Při otvírání a zavírání krytu dejte pozor, abyste si nepřiskřípli prsty.

Použití notového stojánu

Na notový stojánek můžete umístit chytré zařízení nebo notový sešit. Úchyty notových materiálů zabrání pádu chytrého zařízení nebo přidrží stránky notového sešitu.

OZNÁMENÍ

Pokud používáte chytré zařízení v nestabilní poloze, mohlo by dojít k jeho pádu a následnému poškození. Pokud pokládáte chytré zařízení na notový stojánek, ujistěte se, že je zcela opřené o stojánek, a zajistěte ho zvednutím úchytů notových materiálů.

■ CSP-295GP

Zvednutí notového stojánu:

- 1 Vytáhněte notový stojánek nahoru a co nejvíce k sobě.
- 2 Sklopte dolů dvě kovové podpěry na levé a pravé straně notového stojánu.
- 3 Sklopte stojánek tak, aby kovové podpěry zapadly na místo.
- 4 V případě potřeby zvedněte úchyty notových materiálů.

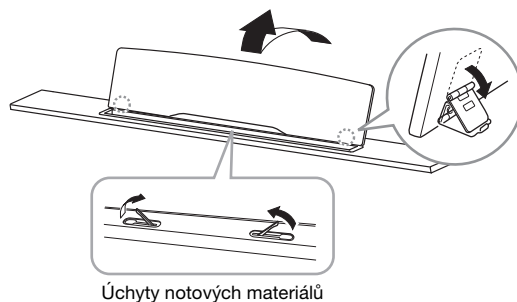

Sklopení notového stojánu:

- 1 Přitáhněte notový stojánek co nejvíce k sobě.
- 2 Zvedněte dvě kovové podpěry (na zadní straně notového stojánu).
- 3 Notový stojánek opatrně sklápějte dozadu, dokud nebude zcela položený.

Když úchyty notových materiálů nepoužíváte, sklopte je.

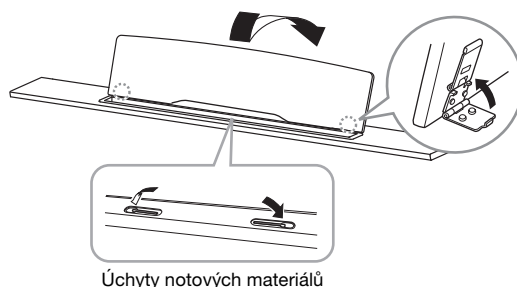

■ CSP-295

Doporučujeme zavřít kryt kláves, abyste mohli lépe uchopit notový stojánek.

Chcete-li použít notový stojánek, uchopte jej za spodní část a přitáhněte jej směrem k sobě, dokud nezapadne na místo.

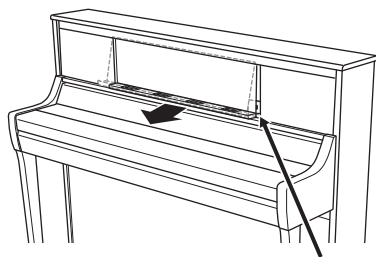

Pokud chcete notový stojánek složit, přitáhněte jej co nejvíce směrem k sobě a poté jej opatrně složte zpátky.

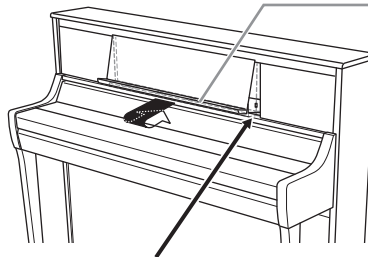

Úchyty notových materiálů

Při použití zvedněte.

Po použití sklopte.

VAROVÁNÍ

Při manipulaci s notovým stojánkem dejte pozor, abyste si nepřiskřípli prsty.

Pokud chcete úchyty notových materiálů použít, zvedněte je co nejvíce směrem k sobě. Pokud je nepoužíváte, sklopte je zpět.

■ CSP-275/CSP-255

Před použitím notového stojánku zkontrolujte, jestli je řádně připevněný a jestli jsou šrouby utažené (krok 8 na str. 50).

VAROVÁNÍ

Pokud budete s notovým stojánkem manipulovat nadměrnou silou, může dojít k jeho zlomení nebo k uvolnění šroubů. To může způsobit poškození nástroje nebo zranění osob. Pokud se notový stojánek uvolní či vypadne, znovu jej upevněte podle návodu na str. 50. Pokud se šrouby uvolní, znovu je utáhněte.

Pokud chcete úchyty notových materiálů použít, zvedněte je co nejvíce směrem k sobě. Pokud je nepoužíváte, sklopte je zpět.

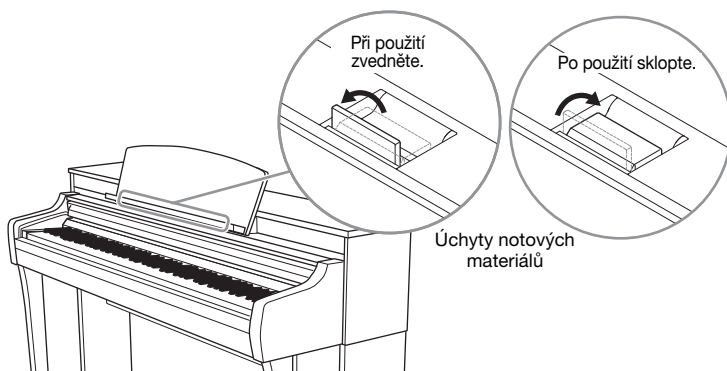

Otevření a zavření víka (CSP-295GP)

⚠ UPOZORNĚNÍ

Víko nesmí otevírat ani zavírat děti. Při otevírání a zavírání víka dejte také pozor, abyste si (vy nebo někdo další, především děti) nepřiskřípli prsty.

Jak otevřít víko:

- 1 Zvedněte a podržte pravou stranu víka (pohled od strany nástroje s klaviaturou).
- 2 Zvedněte držák víka a opatrně jej sklopte, aby konec držáku zapadl do prohlubně ve víku.

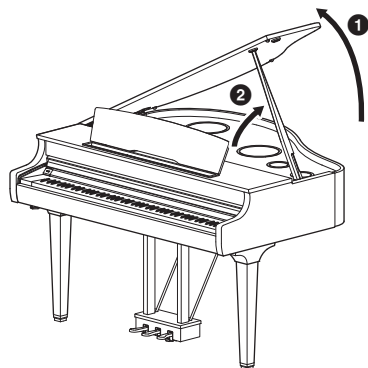

⚠ UPOZORNĚNÍ

- Zkontrolujte, jestli je konec držáku řádně zachycený v prohlubni víka. Pokud není, víko může spadnout a může dojít k poškození nebo zranění.
- Když je víko otevřené, dávejte pozor, abyste vy ani nikdo jiný nenarazili do držáku. Držák by mohl z prohlubně ve víku vypadnout a víko by mohlo spadnout.

Delší držák uchyťte do vnitřní prohlubně, kratší držák uchyťte do vnější prohlubně.

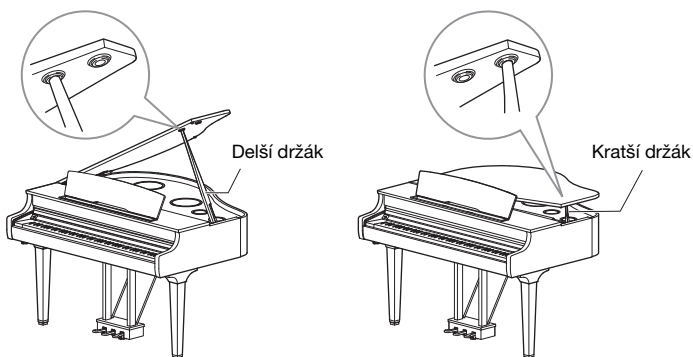

⚠ UPOZORNĚNÍ

Delší držák neumísťujte do vnější prohlubně. Pokud byste to udělali, víko bude nestabilní a mohlo by spadnout a způsobit škodu nebo zranění.

Jak víko zavřít:

- 1 Uchopte držák víka a víko opatrně nadzvedněte.
- 2 Víko držte zvednuté a sklopte držák víka.
- 3 Víko opatrně sklopte.

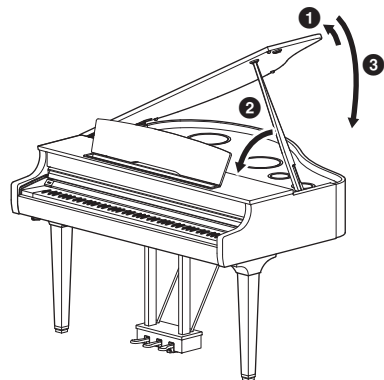

Zdroj napájení

Zástrčky napájecího kabelu připojte podle pokynů na obrázku.

V některých oblastech může být dodáván adaptér zástrčky, který odpovídá místním specifikacím elektrických zásuvek.

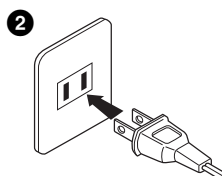
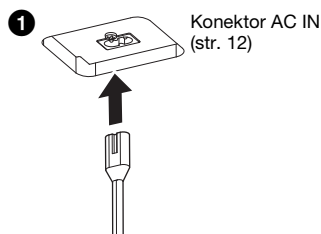

Typ zástrčky a zásuvky závisí na konkrétní oblasti, kde byl nástroj zakoupen.

UPOZORNĚNÍ

Používejte výhradně přiložený napájecí kabel a zástrčku. Nepoužívejte napájecí kabel k jiným produktům.

VAROVÁNÍ

Při volbě umístění nástroje myslete na to, aby byla elektrická zásuvka snadno přístupná. V případě jakýchkoli potíží produkt okamžitě vypněte pomocí přepínače napájení a odpojte zástrčku ze zásuvky.

POZNÁMKA

Při odpojování napájecího kabelu nejprve vypněte napájení a poté tento postup proveďte v opačném pořadí.

Zapnutí nebo vypnutí napájení

- 1 Posuňte kolečko [MASTER VOLUME] do polohy „MIN“.
- 2 Stisknutím tlačítka [⏻] (Pohotovostní režim / zapnout) zapněte napájení nástroje.

Indikátor napájení na [⏻] (Pohotovostní režim / zapnout) se rozsvítí. Poté začnou na několik sekund blikat kontrolní světla (str. 32) umístěná nad klávesou s nejvyšším tónem a nástroj se zapne.

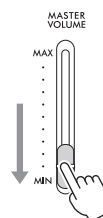

Indikátor napájení se rozsvítí.

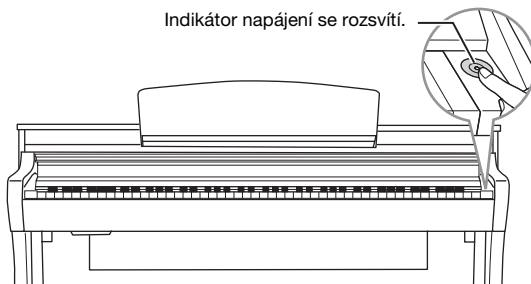

- 3 Když nástroj přestanete používat, vypněte jeho napájení podržením spínače [⏻] (Pohotovostní režim / zapnout) po dobu přibližně jedné sekundy.

Indikátor napájení na [⏻] (Pohotovostní režim / zapnout) zhasne.

VAROVÁNÍ

I když je přepínač [⏻] (Pohotovostní režim / zapnout) v pohotovostní poloze, stále do nástroje proudí elektřina, byť jen v minimálním množství. Pokud nebudete nástroj delší dobu používat, odpojte elektrickou zástrčku ze zásuvky (totéž udělejte v případě bouří s elektrickými výboji).

OZNÁMENÍ

- Nemačkejte žádné klávesy ani nesešlapávejte žádné pedály, dokud se nástroj po zapnutí spínačem zcela nespustí (kontrolní světla přestanou blikat). Nedodržení tohoto pokynu by mohlo způsobit poruchu.
- Jestliže potřebujete nástroj vynuceně vypnout, podržte spínač [⏻] (Pohotovostní režim / zapnout) déle než tři sekundy. Nezapomeňte, že vynucené vypnutí může vést ke ztrátě dat nebo k poškození nástroje.

Data, která se uchovají i po vypnutí napájení (zálohování dat)

Následující nastavení se zachovají i po vypnutí napájení nástroje.

- Ladění (str. 36)
- Nastavení citlivosti úhozu (str. 35)
- Hlasitost metronomu (str. 34)
- Uplynulý čas u funkce automatického vypnutí (viz níže)
- Bluetooth zapnutý/vypnutý (str. 26)
- Zpětné směřování zvuku zapnuto/vypnuto (str. 37)
- Typ Grand Expression Modeling*
- Nastavení jednotlivých kláves*

*Tato nastavení jsou k dispozici v [Piano Room] v aplikaci Smart Pianist.

POZNÁMKA

Pokud chcete uchovat další nastavení, použijte registrační paměť v aplikaci Smart Pianist.

Co je to Grand Expression Modeling?

Na skutečném akustickém pianu lze dosáhnout jemných změn zvuků změnami úhozů, a to od okamžiku stisknutí klávesy až po její uvolnění. Pokud například stisknete klávesu až úplně dolů, klávesa narazí na podložku pod ní a zvuk se dostane až ke strunám, čímž se výsledný zvuk mírně změní. Kromě toho se tón při spouštění dusítka na struny, aby se ztlumil zvuk, mění podle toho, jak rychle klávesu uvolníte. Technologie Grand Expression Modeling napodobuje tyto jemné změny zvuku, které reagují na váš úhoz. Díky tomu můžete přidávat akcenty agresivní hrou či přidávat rezonanci jemnou hrou, a vytvářet tak velmi působivý zvuk. Při hraní staccata, stejně jako při pomalém hraní táhlého dozívajícího zvuku, je vždy slyšet čistý tón.

U tohoto nástroje je funkce Grand Expression Modeling efektivní jen u rejstříků „CFX Grand“ a „Bösendorfer“.

Funkce automatického vypnutí

Aby se zbytečně nespotřebovala energie, je nástroj vybaven funkcí automatického vypnutí, která automaticky vypne napájení v případě, že nástroj není určitou dobu používán. Doba, která má uběhnout před automatickým vypnutím, činí ve výchozím nastavení přibližně 30 minut. Tuto dobu však můžete změnit v aplikaci Smart Pianist ([Utility] (Nástroje) → [System] (Systém)).

OZNÁMENÍ

Všechna data, která nebyla uložena, budou při automatickém vypnutí ztracena.

Deaktivace automatického vypnutí (jednoduchá metoda)

Zapněte nástroj a současně držte na klaviatuře stisknutou klávesu s nejnižším tónem. Nástroj se spustí s deaktivovanou funkcí automatického vypnutí.

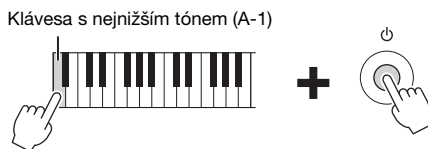

POZNÁMKA

Funkci automatického vypnutí můžete zapnout či vypnout pomocí tlačítka [FUNCTION] (str. 30).

Nastavení hlavní hlasitosti

Pro nastavení hlasitosti použijte ovladač [MASTER VOLUME] umístěný na pravé straně panelu. Při úpravě hlasitosti na nástroj hrajte, abyste mohli ověřit skutečnou hlasitost zvuku.

VAROVÁNÍ

Nepoužívejte nástroj při vysoké hlasitosti po delší dobu, mohlo by dojít k poškození sluchu.

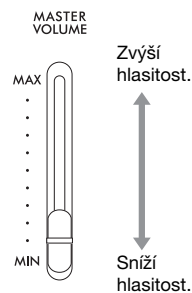

Inteligentní akustické ovládání (IAC)

IAC je funkce, která umožňuje automaticky upravit kvalitu zvuku podle celkové hlasitosti nástroje. I při hraní na nástroj se ztišenou celkovou hlasitostí lze díky ní zřetelně slyšet zvuky jak s nízkou, tak s vysokou frekvencí. Funkce IAC má vliv pouze na zvuk vycházející z reproduktorů nástroje. Tato funkce je ve výchozím nastavení zapnutá, můžete ji však zapnout nebo vypnout a nastavit hloubku v aplikaci Smart Pianist ([Utility] (Nástroje) → [Sound Setting] (Nastavení zvuku)).

Použití pedálů

Tento nástroj je vybaven třemi pedály. Před použitím nástroje otáčejte seřizovačem pod pedálem, dokud se pevně nedotkne povrchu podlahy tak, aby pouzdro pedálu při sešlápnutí pedálu nevrzalo ani se neuvolňovalo.

Ve výchozím nastavení jsou k jednotlivým pedálům přiřazeny následující funkce. Pedálům můžete v aplikaci Smart Pianist přiřadit také jiné funkce, jako je „Spuštění/zastavení stylu“ ([Utility] (Nástroje) → [Pedal Setting] (Nastavení pedálu)).

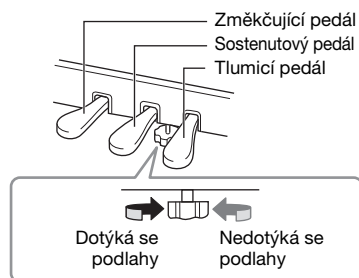

OZNÁMENÍ

Pokud budete chtít nástroj přemístit, otáčejte seřizovačem pod pedálem, dokud se nepřestane dotýkat podlahy.

POZNÁMKA

Pedály jsou při expedici z továrny chráněny vinylovými kryty. Před použitím kryty z pedálů odstraňte, aby byla jejich funkčnost optimální.

Tlumicí pedál (pravý pedál)

Pokud tlumicí pedál sešlápnete, zahrané tóny budou déle doznívat. Sešlápnutím tohoto pedálu při hře s rejstříky VRM (str. 23) napodobíte charakteristickou rezonanci strun jako u skutečného akustického pianu. S tímto pedálem můžete použít funkci polovičního sešlápnutí.

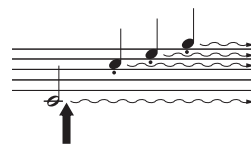

Pokud tlumicí pedál sešlápnete v této chvíli, tóny, které zahrájete před uvolněním pedálu, budou déle doznívat.

Funkce polovičního sešlápnutí pedálu

Funkce polovičního sešlápnutí pedálu vám umožní používat techniky polovičního tlumení, při kterých je tlumicí pedál v pozici mezi polohou úplně dole a úplně nahoře. V tomto stavu polovičního sešlápnutí pedálu (na skutečném pianu) dochází jen k částečnému ztlumení strun. Tato funkce umožňuje jemné a výrazové ovládání tlumení a vytváření jemných nuancí ve hře precizním ovládnutím bodu, ve kterém má tlak na pedál vliv na tlumení. Tento bod se nazývá „bod polovičního sešlápnutí pedálu“ a lze jej nastavit v aplikaci Smart Pianist ([Piano Room] nebo [Utility] (Nástroje) → [Pedal Setting] (Nastavení pedálu)).

Dusítko GP Response (pouze model CSP-295GP/CSP-295)

Tlumič pedál modelu CSP-295GP/CSP-295 byl navržen tak, aby zajišťoval hmatovou odezvu a po sešlápnutí zprostředkovával věrnější pocit připomínající pedál skutečného klavíru. Umožňuje pocítit bod polovičního sešlápnutí, a dosáhnout tak efektu polovičního sešlápnutí snáze než u ostatních pedálů.

Sostenutový pedál (prostřední pedál)

Pokud při hraní tónu nebo akordu sešlápnete sostenutový pedál, tón bude znít, dokud budete pedál držet.

Veškeré následně zahrané tóny doznívát nebudou.

POZNÁMKA

Při podržení sostenutového (prostředního) pedálu může při nedoznívajících typech zvuků, jako například varhany nebo smyčce, znít tón nepřetržitě (bez doznívání).

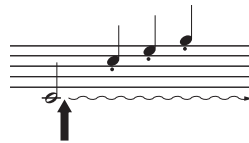

Pokud při držení tónu v tomto okamžiku sešlápnete sostenutový pedál, tón bude znít, dokud pedál budete držet sešlápnutý.

Změkčující pedál (levý pedál)

Změkčující pedál snižuje hlasitost a mírně mění tónbarvu not zahranych v době sešlápnutí tohoto pedálu.

Změkčující pedál nemá vliv na tóny, které již zní v okamžiku, kdy pedál sešlápnete.

POZNÁMKA

Je-li vybrán jiný rejstřík než klavír (např. jazzové varhany), levému pedálu bude automaticky přiřazena specifická funkce, která tomuto rejstříku přísluší.

Použití sluchátek

Sluchátka připojte ke konektorům [PHONES].

Nástroj je vybaven dvěma konektory [PHONES], a proto lze použít dvoje sluchátka. Pokud budete používat jen jedna sluchátka, můžete je připojit ke kterémukoli z konektorů.

VAROVÁNÍ

Nepoužívejte sluchátka po delší dobu při vyšší nebo nepříjemné úrovni hlasitosti, jelikož by mohlo dojít k trvalému poškození sluchu.

POZNÁMKA

Pokud je ke konektoru [PHONES] připojena zástrčka, z reproduktorů nástroje se žádný zvuk neozývá. Pokud používáte adaptér zástrčky, odpojte jej, stejně jako sluchátka.

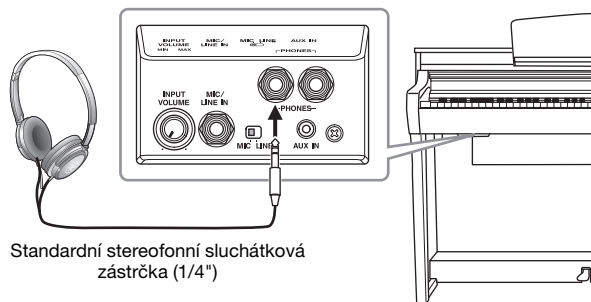

Standardní stereofonní sluchátková zástrčka (1/4")

Použití věšáku na sluchátka

Součástí balení je věšák na sluchátka, díky kterému můžete sluchátka snadno pověsit přímo na nástroj. Upevněte věšák sluchátek na levé přední straně pomocí dvou dodaných šroubků (o rozměrech 4 × 10 mm) podle následujícího obrázku.

OZNÁMENÍ

Věšák nepoužívejte k jinému účelu, než je zavěšení sluchátek. Jinak by mohlo dojít k poškození nástroje nebo věšáku.

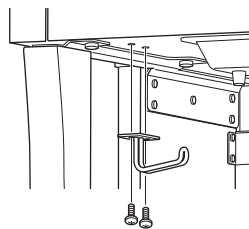

Reprodukce přirozeného vnímání vzdálenosti zvuku (i při použití sluchátek)

Tento nástroj je vybaven dvěma pokročilými technologiemi, které umožňují vychutnat si výjimečně realistický a přirozený zvuk, i když jej posloucháte ve sluchátkách.

■ Binaurální vzorkování

Binaurální vzorkování je metoda, která používá dva speciální mikrofony nastavené do polohy ucha interpreta a která nahrává zvuk z piana tak, jak by byl skutečně slyšet. Poslech zvuku s tímto efektem přes sluchátka vytváří dojem ponoření do zvuku, jako by skutečně vycházel z piana. Navíc si můžete přirozeně vychutnávat zvuk po delší dobu bez namáhání sluchu. Když vyberete rejstřík „CFX Grand“ nebo „Bösendorfer“ (str. 30), připojení sluchátek automaticky aktivuje funkci zvuku s binaurálním vzorkováním.

■ Vzorkování

Technologie, která zaznamenává zvuky akustického nástroje a následně je ukládá do tónového generátoru, který je přehrává na základě informací získaných z klaviatury.

■ Stereofonní optimalizace

Stereofonní optimalizace je efekt, který reprodukuje přirozenou vzdálenost zvuku, podobně jako u zvuku s binaurálním vzorkováním, i když jej posloucháte ve sluchátkách. Pokud je vybrán jiný VRM rejstřík než „CFX Grand“ či „Bösendorfer“, připojení sluchátek automaticky aktivuje efekt stereofonní optimalizace. Informace o tom, které rejstříky jsou rejstříky VRM, naleznete v dokumentu Data List (Seznam dat) na webové stránce.

Co je to VRM?

Pokud na skutečném akustickém pianu sešlápnete tlumicí pedál a zahrajete notu, nedojde pouze k vibraci struny u zahrané noty, ale také k vibraci ostatních strun a ozvučnice. Ty na sebe vzájemně působí a vytváří bohatou a zvučnou rezonanci, která postupně doznívá a volně se šíří. Technologie VRM (Virtual Resonance Modeling – modelování virtuální rezonance) tohoto nástroje umožňuje věrně reprodukovat komplikované vzájemné vazby rezonance strun s ozvučnicí (fyzikální modelování) i u virtuálního hudebního nástroje, a vytvářet tak realističtější zvuk podobající se akustickému pianu. Okamžitá rezonance se pro každý okamžik vytváří podle stavu klaviatury nebo pedálu, a vy tak můžete zvuk expresivně měnit změnou v časování stisknutí kláves nebo časováním a silou sešlápnutí pedálu.

Hra s aplikací Smart Pianist

Ještě lépe tento nástroj využijete, a více si vychutnáte potěšení ze hry, když jej s pomocí aplikace Smart Pianist připojíte ke svému chytrému zařízení, jako je chytrý telefon nebo tablet. Aplikace Smart Pianist vám umožní pohodlný a efektivní přístup k dalším funkcím, jako je nahrávání nebo registrační paměť. Na displeji se navíc zobrazují mimořádně intuitivní vizuální ovládací prvky, které ještě více usnadňují ovládání nástroje.

POZNÁMKA

Pokud chcete zjistit, co se dá s nástrojem dělat přímo a co pomocí aplikace Smart Pianist, nahlédněte do seznamu na str. 54.

Instalace aplikace Smart Pianist do chytrého zařízení



Stáhněte si aplikaci Smart Pianist do chytrého zařízení.

- iPadOS/iOS: K dispozici v obchodě App Store
- Android: K dispozici v obchodě Google Play

Podrobnosti o aplikaci a kompatibilních zařízeních najdete na webové stránce uvedené níže.
<https://www.yamaha.com/kbdapps/>

Propojení s aplikací Smart Pianist

Tento nástroj je možné s chytrým zařízením propojit bezdrátově (str. 27) nebo pomocí kabelu (str. 28). Postupem propojení nástroje s chytrým zařízením vás podle stavu nástroje, který používáte, provede průvodce připojením „Connection Wizard“ v aplikaci Smart Pianist. Chcete-li se připojit přes Bluetooth, přečtěte si nejdříve část „Připojení přes Bluetooth“ v str. 25 a poté postupujte podle následujících instrukcí.

OZNÁMENÍ

- Když je nástroj spojen s aplikací Smart Pianist, jsou všechna nastavení nástroje nahrazena nastaveními v aplikaci Smart Pianist.
- Neumísťujte chytré zařízení do nestabilní polohy. Při nedodržení tohoto pokynu by mohlo dojít k pádu a následnému poškození zařízení.



- 1 V aplikaci Smart Pianist otevřete nabídku klepnutím na ikonu [☰] v levém horním rohu displeje.
- 2 Klepnutím na tlačítko [Instrument] (Nástroj) vyvolejte zobrazení připojení.
- 3 Klepněte na tlačítko [Start Connection Wizard] (Spustit Průvodce připojením) nacházející se dole.
- 4 Postupujte podle pokynů průvodce připojením Connection Wizard.

Po úspěšném dokončení připojení se vedle položky [Instrument] v levém dolním rohu displeje zobrazí název modelu nástroje, jako je např. „CSP-295“. Po dokončení připojení můžete nástroj ovládat pomocí aplikace Smart Pianist. Když je nástroj připojený k aplikaci Smart Pianist, není možné na nástroji provádět jinou operaci, než je hra na klaviaturu.

Odpojení od aplikace Smart Pianist

Nástroj můžete od aplikace Smart Pianist odpojit tak, že zavřete tuto aplikaci v chytrém zařízení. Odpojení od aplikace je možné také pomocí stisknutí tlačítka [FUNCTION] (Funkce) na nástroji.

I když je aplikace Smart Pianist právě odpojena, můžete nástroj používat s nastaveními, která jste v aplikaci provedli, a to až do té doby, než nástroj vypnete.

■ Opětovné připojení k aplikaci Smart Pianist:

V nabídce v aplikaci Smart Pianist vyvolejte klepnutím na tlačítko [Instrument] displej pro připojení (kroky 1 až 2 na str. 24) a poté zvolte název modelu (například CSP-295). Pokud se na displeji pro připojení nezobrazuje název modelu, spusťte průvodce připojením Connection Wizard znovu.

Bezdrátové připojení

Nástroj připojte k chytrému zařízení přes Bluetooth (viz níže) nebo Wi-Fi (str. 27).

Připojení přes Bluetooth

Chcete-li přijímat zvuková data, proveďte nejprve nastavení funkce Bluetooth Audio v nástroji. Poté použijte aplikaci Smart Pianist pro připojení přes Bluetooth MIDI, který vám umožní odesílat a přijímat data MIDI. Před použitím funkce Bluetooth si přečtěte část „Informace o technologii Bluetooth“ na str. 7.

Funkce Bluetooth

V závislosti na zemi, ve které jste produkt zakoupili, nemusí být nástroj vybaven funkcí Bluetooth. Pokud je v pravém dolním rohu identifikačního štítku v dolní části nástroje vytištěno písmeno „Y“, nástroj funkci Bluetooth nemá.

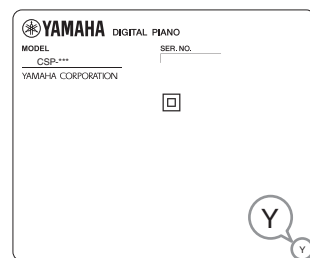

■ Zvukové připojení pomocí Bluetooth (funkce Bluetooth Audio)

V této části je popsáno, jak probíhá přenos zvukových dat ze zařízení, která mají funkci Bluetooth, jako je například chytrý telefon. Po připojení zařízení vybaveného technologií Bluetooth můžete poslouchat zvuk zvukových dat přehrávaných na připojeném zařízení prostřednictvím vestavěných reproduktorů nástroje.



POZNÁMKA

- V této příručce je pojem „Zařízení vybavené technologií Bluetooth“ označeno zařízením, které dokáže přenášet zvuková data do nástroje prostřednictvím bezdrátové komunikace Bluetooth. K zajištění správného fungování musí být zařízení kompatibilní s technologií A2DP (Advanced Audio Distribution Profile). Funkce Bluetooth Audio je zde vysvětlena na příkladu chytrého zařízení vybaveného technologií Bluetooth.
- Tento nástroj nemůže přenášet zvuková data do zařízení vybavených technologií Bluetooth prostřednictvím technologie Bluetooth. Pokud je tedy zařízení připojeno přes Bluetooth, nelze pomocí aplikace Smart Pianist nahrávat ve zvukovém formátu. Chcete-li nahrávat při připojení Bluetooth, nahráváte ve formátu MIDI. Pokud je nástroj připojen k chytrému zařízení jiným způsobem, než přes Bluetooth, ve zvukovém formátu můžete nahrávat.

1 Pro spárování s chytrým zařízením přidržte tlačítko [FUNCTION] a zároveň stiskněte klávesu s nejvyšším tónem (C7).

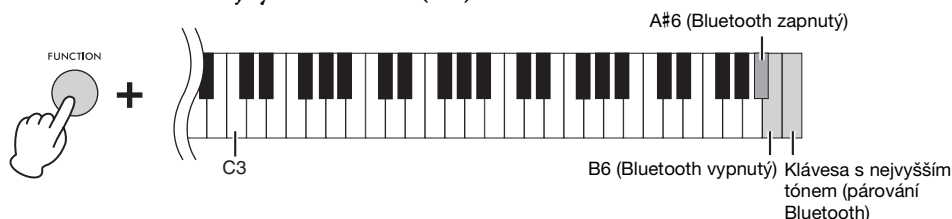

Během párování blikají směrem dolů kontrolní světla (modrá) černé klávesy zcela vpravo. Párování můžete zrušit stisknutím tlačítka [FUNCTION].

POZNÁMKA

- „Párování“ znamená, že nástroj zaregistruje zařízení vybavené technologií Bluetooth a dojde mezi nimi ke vzájemnému rozpoznání, které umožní bezdrátovou komunikaci.
- Aby bylo možné párování spustit, musí být v nástroji zapnutá funkce Bluetooth. Ve výchozím nastavení zapnutá je. Pokud chcete funkci Bluetooth zapnout nebo vypnout, stiskněte klávesu A#6 nebo B6 a zároveň přidržte tlačítko [FUNCTION].
- K tomuto nástroji lze současně připojit pouze jedno zařízení vybavené technologií Bluetooth (s nástrojem je ale možné spárovat až 8 zařízení). Po dokončeném spárování s 9. chytrým zařízením budou vymazány párovací údaje zařízení s nejstarším datem připojení.

2 Na chytrém zařízení funkci Bluetooth zapnete a v seznamu připojení vyberte zařízení s názvem „CSP-*** (název modelu) AUDIO“.

Po spárování budou (modrá) kontrolní světla černé klávesy zcela vpravo přibližně tři sekundy blikat.

Pokud kontrolní světla neblíkají, vypněte funkci Bluetooth stisknutím klávesy B6 a současně přidržte tlačítko [FUNCTION]. Následně zapněte funkci Bluetooth stiskem klávesy A#6 a současně přidržte tlačítko [FUNCTION], poté celý postup opakujte od prvního kroku.

POZNÁMKA

- Nezapomeňte dokončit nastavení chytrého zařízení do 5 minut.
- Budete-li vyzváni k zadání přístupového klíče, zadejte číslice „0000“.

3 Zkuste přehrát zvuková data na chytrém zařízení, abyste se ujistili, že vestavěné reproduktory nástroje mohou vydávat zvuk.

Když nástroj příště zapnete, poslední připojené zařízení k němu bude připojeno automaticky, pokud bude funkce Bluetooth daného zařízení i nástroje zapnuta. Pokud nedojde k automatickému připojení, vyberte na chytrém zařízení název modelu nástroje ze seznamu připojení.

■ Připojení přes Bluetooth MIDI

Chcete-li se k chytrému zařízení připojit prostřednictvím funkce Bluetooth MIDI, postupujte podle pokynů průvodce připojením Connection Wizard v aplikaci Smart Pianist (kroky 1 až 4 na str. 24). V seznamu připojení vyberte položku „CSP-*** (název modelu) MIDI“.

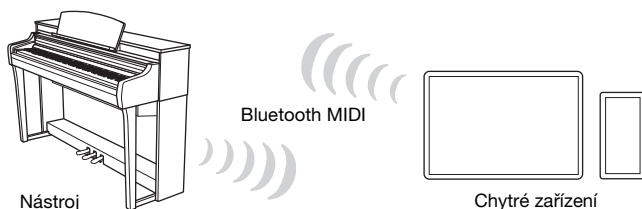

POZNÁMKA

Pro připojení by měla být na nástroji zapnuta funkce Bluetooth. Ve výchozím nastavení je zapnuta. Chcete-li zapnout/vypnout funkci Bluetooth, stiskněte klávesu A#6 nebo B6 a zároveň přidržte tlačítko [FUNCTION] (krok 1 výše).

Připojení Wi-Fi (bezdrátová síť LAN)

K připojení k síti Wi-Fi je potřeba samostatně prodáváný adaptér bezdrátové sítě LAN (UD-WL01). Před připojením adaptéru bezdrátové sítě LAN si přečtěte část „Bezpečnostní zásady při používání konektoru [USB TO DEVICE]“ (USB k zařízení) níže.

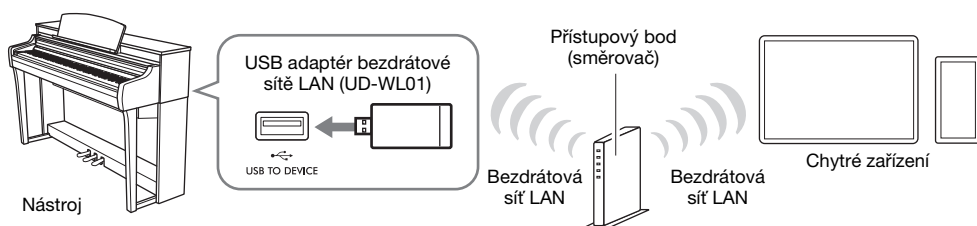

OZNÁMENÍ

Nepřipojujte tento produkt přímo k veřejným sítím Wi-Fi nebo k internetu. Tento produkt připojujte k internetu výhradně prostřednictvím směrovače chráněného silným heslem. Informace o osvědčených postupech týkajících se zabezpečení získáte od výrobce směrovače.

POZNÁMKA

Nástroj lze připojit přes rozhraní Wi-Fi přímo bez nutnosti přístupového bodu. V tomto stavu však bude přístup k internetu ve vašem chytrém zařízení zakázán a některé funkce mohou být omezeny, jako je pošta, vyhledávání nebo některé funkce aplikace Smart Pianist.

Kontrolní světla při připojování pomocí WPS

Při nastavení pomocí přístupového bodu, který podporuje připojení WPS prostřednictvím sítě Wi-Fi, sestupně modře zabliká kontrolní světlo u černé klávesy zcela vlevo.

Po dokončení tohoto připojení blikají všechny čtyři kontrolní světla po dobu asi tří sekund a je možné zkontrolovat připojení v aplikaci Smart Pianist. Pokud se připojení nezdaří, kontrolní světla nezablikají.

WPS (Wi-Fi Protected Setup)

WPS označuje funkci, která umožňuje snadné nastavení bezdrátové sítě LAN pouhým stisknutím tlačítka WPS. To vám pomůže ušetřit čas a námahu při provádění nastavení potřebných pro připojení k síti.

Bezpečnostní zásady při používání konektoru [USB TO DEVICE] (USB k zařízení)

Tento nástroj je vybaven vestavěným konektorem [USB TO DEVICE]. Při připojování zařízení USB ke konektoru zacházejte s daným zařízením USB opatrně. Postupujte v souladu s níže uvedenými bezpečnostními zásadami.

POZNÁMKA

Další informace o zacházení se zařízeními USB naleznete v uživatelské příručce k danému zařízení USB.

■ Kompatibilní zařízení USB

- USB adaptér bezdrátové sítě LAN (UD-WL01, prodává se samostatně)
- Jednotka USB flash (lze použít pouze k aktualizaci softwaru; není určena k ukládání souborů, načítání dat, nahrávání ani přehrávání)

Jiná zařízení USB, například rozbočovač USB, klávesnici, nebo myš počítače, používat nelze.

OZNÁMENÍ

Maximální parametry konektoru [USB TO DEVICE] činí 5 V / 500 mA. Nepřipojujte zařízení USB s vyššími než uvedenými hodnotami, jinak by mohlo dojít k poškození nástroje.

■ Připojení zařízení USB

Při připojení zařízení USB ke konektoru [USB TO DEVICE] ověřte, zda konektor zařízení odpovídá a zda je připojený správným směrem.

OZNÁMENÍ

- Když probíhá přístup k zařízení USB, dané zařízení USB nepřipojujte ani neodpojujte. Nedodržení tohoto pokynu by mohlo mít za následek „zamrznutí“ činnosti nástroje nebo poškození zařízení USB či dat.
- Když zařízení USB připojujete a poté odpojujete (nebo obrátíte), vždy mezi těmito operacemi vyčkejte několik sekund.
- Při připojování zařízení USB nepoužívejte prodlužovací kabel.

Připojení pomocí kabelů

Pomocí kabelu USB připojte chytré zařízení ke konektoru [USB-C]. Kabel USB musí mít odpovídající konektory (a v případě potřeby vhodný převodní adaptér USB).

U modelu CSP-295GP se konektor [USB-C] nachází na zadní straně notového stojánku. U ostatních modelů se nachází na pravé straně notového stojánku. Zařízení připojené k tomuto konektoru se bude během používání automaticky nabíjet.

POZNÁMKA

(CSP-295GP) Více informací o konektoru [USB-C] naleznete na str. 13.

(CSP-295) Při připojování a odpojování kabelu doporučujeme sklopit notový stojánek směrem k sobě a přidržet jej, abyste se ke konektoru snadněji dostali.

■ Zařízení s konektorem USB typ C

Podle obrázku připojte kabel USB (typ C samec na obou koncích).

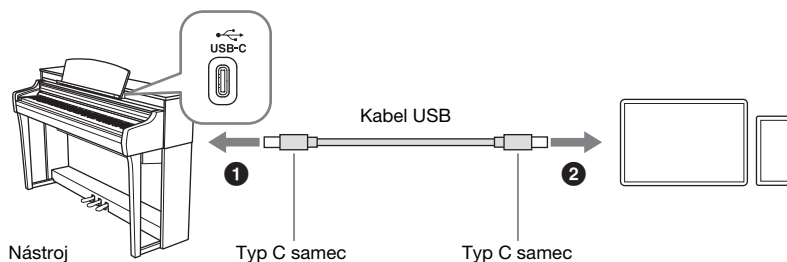

■ Zařízení s konektorem Lightning

Podle obrázku připojte kabel USB (typ C samec na obou koncích) a konverzní adaptér USB (typ C samice na jednom konci, Lightning na druhém konci).

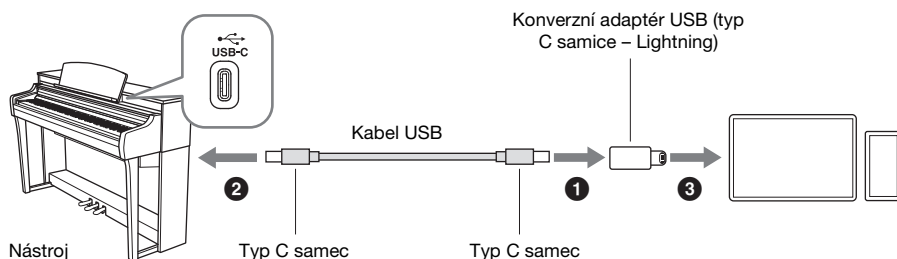

K připojení můžete také jednoduše použít jen kabel Apple USB-C na Lightning.

OZNÁMENÍ

Při použití kabelu USB-C na Lightning používejte pouze originální kabel Apple.

POZNÁMKA

Pokud kabel odpojíte od konektoru chytrého zařízení a znovu jej připojíte, aplikace Smart Pianist nemusí být správně připojena. Pokud k tomu dojde, odpojte kabel z konektoru [USB-C] na nástroji a znovu jej připojte, nebo vypněte a znovu zapněte napájení nástroje.

Bezpečnostní zásady při používání konektoru [USB-C]

Pokud připojíte chytré zařízení nebo počítač ke konektoru [USB-C], dodržujte následující pokyny, aby nedošlo k zamrznutí chytrého zařízení, počítače či nástroje nebo poškození či ztrátě dat.

OZNÁMENÍ

- Používejte kabel USB typu CC nebo AC (str. 39) kratší než 3 metry. Kabely USB 3.0 nelze použít.
- Před zapnutím/vypnutím napájení nástroje nebo připojením/odpojením kabelu USB k/od konektoru [USB-C] proveďte následující kroky.
 - Ukončete všechny aplikace otevřené v chytrém zařízení.
 - Zkontrolujte, že z nástroje nejsou přenášena data. (Data jsou přenášena, i když hrajete na klaviaturu nebo přehráváte skladbu.)
- Když je k nástroji připojeno chytré zařízení, před provedením těchto kroků vyčkejte alespoň šest sekund: (1) když vypínáte a znovu zapínáte napájení nástroje, nebo (2) při opakovaném připojení/odpojení kabelu USB.

Pokud dojde k zamrznutí chytrého zařízení, počítače, nebo nástroje, restartujte aplikaci nebo chytré zařízení / počítač, případně vypněte a znovu zapněte napájení nástroje.

Hraní na samostatný nástroj

V této kapitole jsou vysvětleny funkce, které lze ovládat samostatně pomocí tohoto nástroje (bez aplikace Smart Pianist). Je-li nástroj připojen k aplikaci Smart Pianist, nelze jej ovládat pomocí tlačítek na nástroji. Chcete-li jej pomocí tlačítek na nástroji ovládat, odpojte nástroj od aplikace Smart Pianist (str. 25).

Seznam funkcí

Přidržením tlačítka [FUNCTION] a současným stisknutím dané klávesy můžete vyvolat funkci přiřazenou k této klávese.

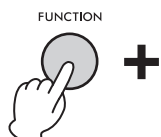

A#-1	C#0	D#0	F#0	G#0	A#0	C#1	D#1	F#1	G#1	A#1	C#2	D#2	F#2	G#2	A#2
Automatické vypnutí	Automatické vypnutí	Bösendorfer	Suitcase Jazz	Jazz Rotary SW	Harpsichord 1	10,000 Hours	Clocks	Jesus, Joy of Man's Desiring	Salut d'amour op.12	Smooth Ballad	60s Big Hit	Brazilian Bossa	Cool Jazz Waltz		
A-1	B-1	C0	D0	E0	F0	G0	A0	B0	C1	D1	E1	F1	G1	A1	B1
Automatické vypnutí (str. 20)		Rejstříky (str. 32)					Skladby (str. 32)					Styl (str. 33)			

Seznam rejstříků

Klávesa	Název rejstříku	Popis
C0	CFX Grand*	Vlajková loď společnosti Yamaha CFX, koncertní klavír, s širokým dynamickým rozsahem a maximálním výrazovým ovládním. Vhodný pro hraní jakéhokoli hudebního žánru a stylu.
C#0	Bösendorfer*	Proslulý zvuk koncertního křídla Bösendorfer Imperial vídeňské výroby. Jeho prostorný zvuk evokuje velikost tohoto nástroje a umožňuje vyjádřit ve skladbách emoce.
D0	Concert Upright (Koncertní piano)	Zvuk je vysamplován z pianina Yamaha SU7. Vychutnejte si jedinečný tónový charakter a lehký pocit při hře.
D#0	Suitcase Jazz	Zvuk elektrického piana, který využívá údery kladívek do kovových zubů, poskytuje měkký tón při lehké hře a agresivní tón při hře tvrdě. Tento charakteristický zvuk se hodí k nejrůznějším populárním hudebním žánrům, například k jazzu.
E0	Vintage EP	Jedná se o zvuk elektrického piana dosažený údery kladívky do kovových zubů. Hojně využíván v rockové a populární hudbě.
F0	DX Dynamic	Zvuk elektronického piana vytvářený FM syntezátorem. Tón se mění podle síly úhozu při hře. Ideální pro populární hudbu.
F#0	Jazz Rotary SW	Zvuk elektrických varhan založených na „tónových kolech“. Vysamplovány s efektem rotujícího reproduktoru, jehož rychlost otáčení se mění po sešlápnutí levého pedálu. Často jej lze slyšet v jazzových a rockových frázích.
G0	Pipe Organ Principal	Tento rejstřík nabízí kombinaci píšťal (8'+4'+2') žesťového principal rejstříku varhan. Je vhodný pro barokní kostelní hudbu.
G#0	Harpsichord 1 (Cembalo 1)	Zvuk nástroje, který se často používá v barokní hudbě. Změny v síle úhozu nemají vliv na hlasitost a při uvolnění kláves je slyšet charakteristický zvuk.
A0	Vibraphone (Vibrafon)	Zvuk vibrafonu s efektem vibrata. Jeho prostorný a čistý zvuk je ideální pro populární hudbu.

Pokud je vybrán rejstřík označený „*“, připojení sluchátek automaticky aktivuje funkci binaurálního zvuku (str. 23).

Rejstřík: Zvuk nástroje pro hraní z klaviatury.
Skladba: Data skladeb.
Styl: Automatický doprovod a rytmický doprovodný pattern.

POZNÁMKA

Během párování Bluetooth nebo při přehrávání skladby/stylu/metronomu můžete pouhým stisknutím tlačítka [FUNCTION] zastavit právě používanou funkci. V ostatních případech vyvoláte stisknutím tlačítka [FUNCTION] rejstřík „CFX Grand“.

C#3 D#3	F#3 G#3 A#3	C#4 D#4	F#4 G#4 A#4	C#5 D#5	F#5 G#5 A#5	C#6 D#6	F#6 G#6 A#6
Metronom zapnutý/vypnutý	Klávesa číslo 1	Výklepat tempo	Výchozí hlasitost	Recitálový sál	Žádný efekt	Snižení přibližně 0,2 Hz	Snižtí kanál o 1
Klávesa číslo 2	Klávesa číslo 3	Snižtí tempo	Zvýšit hlasitost	Komorní	Citlivost úhazu	A9 = 440,0 Hz	Zvýšit kanál o 1
Klávesa číslo 4	Klávesa číslo 5	Zvýšit tempo	Vše	Klub	Půltón dolů	A3 = 442,0 Hz	Zpětná smyčka vypnutá
Klávesa číslo 6	Klávesa číslo 7		Rytmus		Půltón nahoru		Bluetooth zapnutý
Klávesa číslo 8	Klávesa číslo 9						Párování Bluetooth
Klávesa číslo 0							

C3	D3 E3	F3 G3 A3 B3	C4	D4 E4	F4 G4 A4 B4	C5	D5 E5	F5 G5 A5 B5	C6	D6 E6	F6 G6 A6 B6	C7
Metronom	Klávesy s čísly		Doba	Metronom Hlasitost	Stylový part (str. 33)	Typ dozvuku (str. 35)	Transpozice (str. 36)	Ladění (str. 36)	Kanál MIDI (str. 37)	Připojení přes Bluetooth (str. 26)		
Metronom/tempo (str. 34)						Citlivost úhazu (str. 35)			Zpětné směřování zvuku (str. 37)			

Seznam skladeb

Klávesa	Název skladby	Skladatel
C1	Into The Unknown	Viz str. 56–57.
C#1	10,000 Hours	
D1	Señorita	
D#1	Clocks	
E1	My Heart Will Go On (Love Theme From "Titanic")	
F1	Canon D dur	J. Pachelbel
F#1	Jesus, Joy of Man's Desiring	J. S. Bach
G1	Twinkle, Twinkle, Little Star	Traditional
G#1	Salut d'amour op.12	E. Elgar
A1	Für Elise	L. v. Beethoven

Seznam stylů

Klávesa	Název stylu
C2	Standard 8Beat
C#2	Smooth Ballad
D2	Funky Shuffle
D#2	60s Big Hit
E2	6-8 Ballad Rock

Klávesa	Název stylu
F2	Mod Broadway Ballad
F#2	Brazilian Bossa
G2	Swing Medium
G#2	Cool Jazz Waltz
A2	Easy Waltz

Hra s nejrůznějšími zvuky (Rejstříky)

Při hře na klaviatuře můžete využít různé nástrojové rejstříky. Chcete-li vybrat požadovaný rejstřík (str. 30), přidržte tlačítko [FUNCTION] a stiskněte jednu z kláves C0–A0. Chcete-li obnovit výchozí rejstřík (CFX Grand), stiskněte tlačítko [FUNCTION].

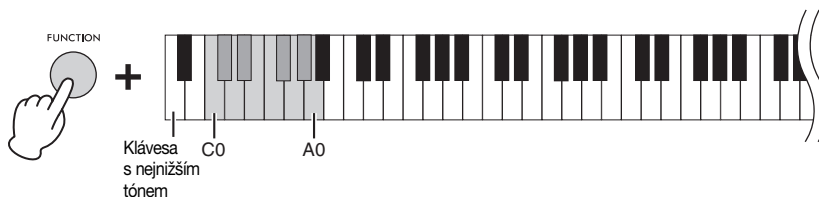

POZNÁMKA

Pokud používáte aplikaci Smart Pianist, lze rejstříky přehrávat prostřednictvím tří částí klaviatury: Hlavní, Vrstva a Levá. Tyto režimy hry na klaviaturu slouží k hraní pouze jednoho rejstříku (hlavního) na celé klaviatuře, přidání jiného rejstříku jako vrstvy k hlavní části (vrstva), nebo hraní jiného rejstříku pouze v levé části klaviatury (zapnutím části klaviatury pro levou ruku). Když je zapnuta část klaviatury pro levou ruku, v dělicím bodu, který klaviaturu rozděluje na část pro levou a pravou ruku, se rozsvítí kontrolní světla.

Přehrávání skladby

V této části je vysvětleno, jak přehrávat přednastavené skladby (str. 31).

1 Přidržte tlačítko [FUNCTION] a stiskněte jednu z kláves C1–A1.

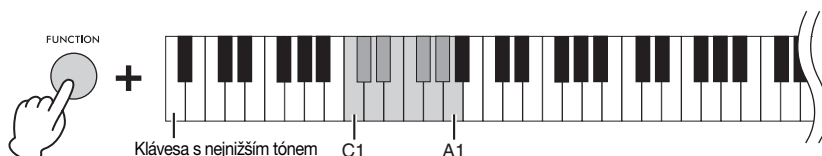

Během přehrávání skladby kontrolní světla signalizují, kdy a které noty máte hrát. Kontrolní světla postupně „sestupují“ dolů ke klávese, kterou byste měli zahrát v okamžiku, kdy kontrolka dosáhne dolní polohy.

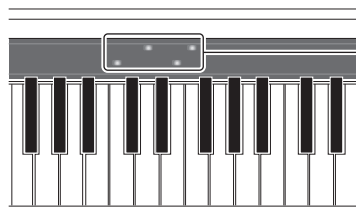

Kontrolní světla (Stream Lights)

- Červená: Bílé klávesy
- Modrá: Černé klávesy

Rychlost signalizace funkce Stream Lights a zapnutí či vypnutí této funkce lze upravit v aplikaci Smart Pianist ([Song] (Skladba) → (Vybrat skladbu) → [Setting] (Nastavení) → [Playback] (Přehrávání)).

POZNÁMKA

Chcete-li změnit tempo, podívejte se na str. 34.

2 Přehrávání zastavíte stisknutím tlačítka [FUNCTION].

Deset přednastavených skladeb se budou přehrávat jedna po druhé, dokud přehrávání nezastavíte.

POZNÁMKA

Můžete využít funkci průvodce v aplikaci Smart Pianist. Když je zapnutá, můžete cvičit ve vlastním tempu – přehrávání ostatních partů počká, dokud noty nezahrajete správně.

Hraní se stylem

Nástroj je vybaven styly, které vytváří automatický doprovod vaší hry na klaviaturu.

1 Přidržte tlačítko [FUNCTION] a stiskněte jednu z kláves C2–A2.

Rytmická část vybraného stylu (str. 31) se začne přehrávat.

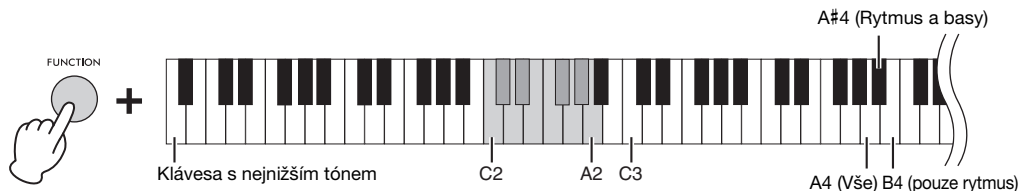

POZNÁMKA

Chcete-li nastavit tempo, podívejte se na str. 34.

2 Hrajte na klaviaturu spolu s přehráváním rytmické části.

Jakmile zahrajete tóninu, začne hrát basový part a další party. Ve výchozím nastavení stačí, když budete hrát kdekoli na klaviatuře, a nástroj automaticky rozpozná akordy a společně s vaší hrou přehraje i doprovod.

Styl je složen z rytmických, basových a jiných částí. Ve výchozím nastavení se přehrají všechny tyto části, ty, které chcete přehrát, si ale můžete i sami nastavit. Přidržte tlačítko [FUNCTION] a stiskněte jednu z kláves A4–B4.

POZNÁMKA

Pokud pomocí aplikace Smart Pianist nastavíte oblast rozpoznávání akordů na možnost „Lower“ (Dolní), použije se k určení akordů speciálně přiřazená levá část klaviatury. Akordy hrané v této části budou automaticky rozpoznány a použity k vytvoření plně automatického doprovodu ve zvoleném stylu. Výchozí nastavení můžete obnovit nastavením rozpoznávání akordů na možnost „Full“ (Úplné).

3 Po dokončení hry zastavíte přehrávání stisknutím tlačítka [FUNCTION].

Než se styl zastaví, přehraje se dohra.

Použití metronomu

Při použití metronomu můžete cvičit v přesném tempu a poslechem si skutečné tempo potvrdit. Přidržte tlačítko [FUNCTION] a stisknutím klávesy C3 metronom zapnete nebo vypnete. Při přehrávání můžete metronom zastavit pouhým stisknutím tlačítka [FUNCTION].

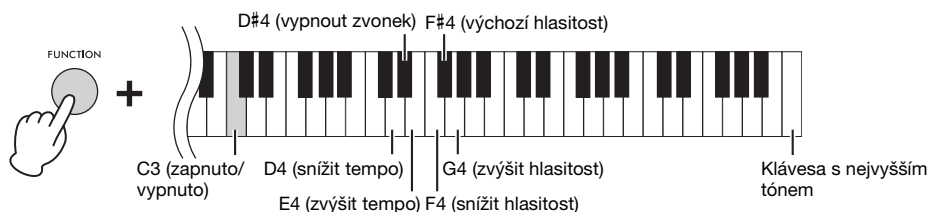

■ Nastavit hlasitost

Hlasitost lze nastavit v rozsahu 0 až 127. Přidržte tlačítko [FUNCTION] a stiskněte klávesu F4 nebo G4. Chcete-li obnovit výchozí hlasitost (100), přidržte tlačítko [FUNCTION] a stiskněte klávesu F#4.

■ Změna tempa

Můžete zvolit tempo 0, 2, 3, 4, 5 nebo 6. První takt je doprovázený zvukem zvonku, ostatní kliknutím. Ve výchozím nastavení je hodnota tempa 0 (zvonek vypnutý) a kliknutí doprovází všechny takty. Přidržte tlačítko [FUNCTION] a stisknutím klávesy E4 nebo D4 zvýšte nebo snižte tempo. Chcete-li obnovit výchozí nastavení, přidržte tlačítko [FUNCTION] a stiskněte klávesu D#4.

POZNÁMKA

Nastavení tempa viz níže.

Nastavení tempa

Tempo skladeb, stylů nebo metronomu můžete nastavit v rozsahu 5 až 500 úderů za minutu.



■ Zadááním třímístné hodnoty

Přidržte tlačítko [FUNCTION] a v pořadí stiskněte příslušné klávesy D3–B3 jednu po druhé. Chcete-li například nastavit hodnotu „95“, přidržte tlačítko [FUNCTION], stiskněte postupně klávesy B3 (0), A#3 (9) a F#3 (5).

■ Vyklepáním požadovaného tempa (vyklepat tempo)

Tempo lze změnit tak, že přidržte tlačítko [FUNCTION] a dvakrát či vícekrát klepnete na klávesu C4 v požadovaném tempu.

Chcete-li obnovit výchozí tempo, přidržte tlačítko [FUNCTION] a stiskněte klávesu C#4. Výchozí tempo se liší v závislosti na vybrané skladbě nebo stylu.

Výběr typu dozvuku

Skutečný zvuk klavíru se liší v závislosti na místnosti, ve které se na něho hraje. Můžete si vybrat typ dozvuku, který napodobuje dozvuk v různých místnostech.

Chcete-li vybrat požadovaný typ dozvuku, přidržíte tlačítko [FUNCTION] a stisknete jednu z kláves C5 – F5. Vybraný typ dozvuku se použije na celý zvuk, včetně hry na klaviaturu, přehrávání stylu/skladby a datového vstupu MIDI z externího zařízení MIDI.

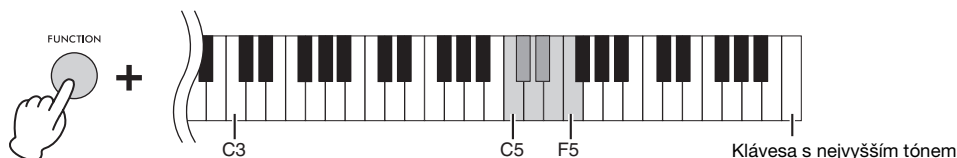

Seznam typů dozvuku

Klávesa	Typ dozvuku	Popis
C5	Recitálový sál	Simuluje jasný dozvuk ve středně velkém sále vhodném pro klavírní recitál.
C#5	Koncertní sál	Simuluje brilantní dozvuk ve velkém sále pro veřejná vystoupení celého orchestru.
D5	Komorní	Simuluje elegantní dozvuk v malé místnosti vhodné pro komorní hudbu.
D#5	Katedrála	Simuluje slavnostní dozvuk v kamenné katedrále s vysokým stropem.
E5	Klub	Simuluje živý dozvuk v jazzovém klubu nebo malém baru.
F5	Žádný efekt	Nebude použit žádný efekt.

POZNÁMKA

Když je vybrán styl nebo skladba, automaticky se aktivuje ideální typ dozvuku. Z tohoto důvodu může být vyvolán typ, který z výše uvedených typů není dostupný.

Nastavení citlivosti úhozu klaviatury

Citlivost úhozu určuje, jak bude zvuk reagovat na sílu, jakou při hře používáte. Tímto nastavením se nemění váha kláves. Současným přidržetím tlačítka [FUNCTION] a stisknutím klávesy G5 přepínáte mezi různými nastaveními: Střední, Tvrdá 1, Tvrdá 2, Pevná, Měkká 2, Měkká 1 a Střední. Chcete-li obnovit výchozí nastavení citlivosti úhozu (střední), přidržíte tlačítko [FUNCTION] a stisknete klávesu F#5.

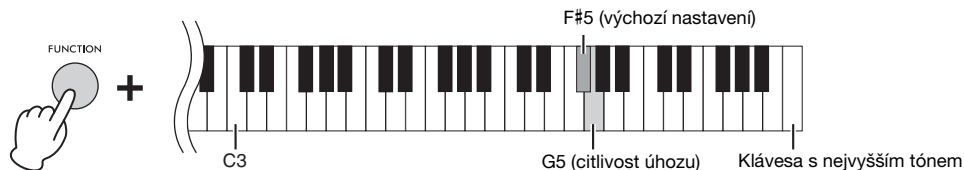

Seznam typů citlivost úhozu

Citlivost úhozu	Popis
Měkká 2	Produkujte poměrně vysokou hlasitost i při slabém stisknutí.
Měkká 1	Produkuje vysokou hlasitost i při středně slabém stisknutí.
Střední	Standardní citlivost úhozu.
Tvrdá 1	Vysoká hlasitost vyžaduje středně silný stisk.
Tvrdá 2	Vysoká hlasitost vyžaduje silný stisk.
Pevná	Bez ohledu na to, jak silně klávesy stisknete, se hlasitost zvuku nezmění.

Transpozice výšky tónu po půltónech

Slouží k posunutí výšky tónu celé klaviatury po půltónech, abyste mohli snáze hrát skladby v obtížných tóninách, nebo abyste mohli výšku tónů nástroje přizpůsobit rozsahu zpěvačky či zpěváka nebo jiného nástroje.

Přidrže tlačítko [FUNCTION] a stisknutím klávesy A5 nebo B5 zvýšte nebo snižte výšku tónu na stupnici od -12 do +12. Chcete-li obnovit výchozí nastavení citlivosti úhozu (běžná výška tónu = 0), přidrže tlačítko [FUNCTION] a stiskněte klávesu A#5.



Jemné doladění výšky tónu

Umožňuje jemné ladění výšky tónů celého nástroje v rozsahu po přibližně 0,2 Hz. Tato funkce umožňuje přesně nastavit výšku tónu klaviatury s jinými nástroji nebo nahrávanou hudbou.

Přidrže tlačítko [FUNCTION] a stisknutím klávesy C6 nebo D6 zvýšte nebo snižte výšku tónu na stupnici od 414,8 do 466,8 Hz (= A3).

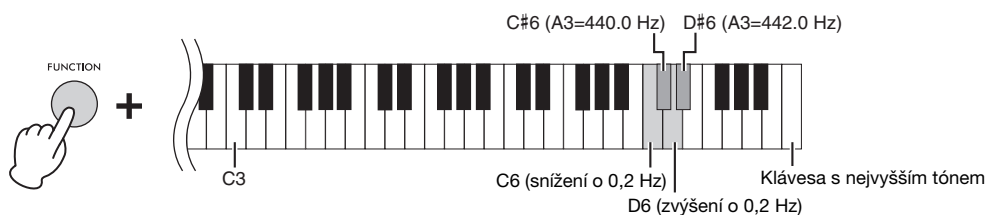

Chcete-li nastavit výšku tónu na 442,0 Hz (obvykle používaná u žesťových a dechových nástrojů), současně stiskněte tlačítko [FUNCTION] a klávesu D#6. Chcete-li obnovit výchozí nastavení citlivosti úhozu (440,0 Hz), přidrže tlačítko [FUNCTION] a stiskněte klávesu C#6.

Nastavení kanálu pro přenos dat MIDI

Můžete změnit kanál MIDI pro přenos zpráv MIDI o výkonu klaviatury z konektoru MIDI [OUT] do připojeného zařízení MIDI. Tři části klaviatury se změní současně.

Výchozí nastavení jsou následující:

- Hlavní část: Port MIDI 1, kanál 1
- Část s vrstvou: Port MIDI 1, kanál 2
- Part pro levou ruku: Port MIDI 1, kanál 3

Přidržte tlačítko [FUNCTION] a stisknutím klávesy F6 nebo G6 zvýšte nebo snižte kanál. Chcete-li obnovit výchozí nastavení kanálu, přidržte tlačítko [FUNCTION] a stiskněte klávesu F#6.

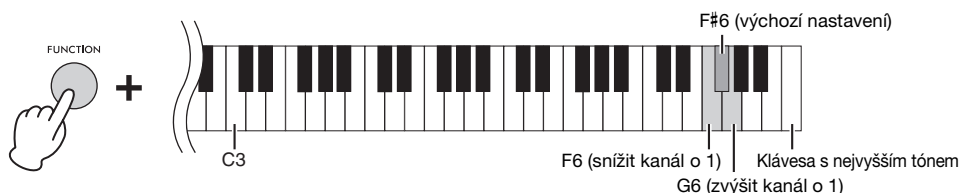

Příklad

Hlavní část:	Port MIDI 1, kanál 6	Zvýšit kanál o 1 →	Kanál 7
Část s vrstvou:	Port MIDI 1, kanál 7		Kanál 8
Part pro levou ruku:	Port MIDI 1, kanál 8		Kanál 1

POZNÁMKA

Kanál hlavní části tvoří základ a lze jej změnit v rozsahu od 1 do 8. Pokud je kanál hlavní části na hodnotě 8, stisknutím tlačítka „Zvýšit kanál o 1“ (stiskem klávesy G6 a přidržením tlačítka [FUNCTION]) se kanály všech tří částí nezmění. Pokud je kanál pro levou část 8 (u hlavní části 6), stisknutím tlačítka „zvýšit kanál o 1“ se obnoví kanál pro levou část na hodnotu 1.

Zapnutí/vypnutí zpětného směřování zvuku

Funkce zpětného směřování zvuku slouží k nastavení toho, zda má být zvukový vstup přiváděný z počítače nebo chytrého zařízení výstup zpátky do počítače nebo chytrého zařízení společně s hrou na nástroj, či nikoli. Pro výstup zvuku ze zvukového vstupu zapněte funkci zpětného směřování zvuku. Pokud například chcete pomocí připojeného počítače nebo inteligentního zařízení nahrát zvuk ze zvukového vstupu a zároveň zvuk přehrávaný na nástroji, zapněte tuto funkci. Pokud chcete pomocí počítače nebo chytrého zařízení nahrát pouze zvuk přehrávaný na nástroji, tuto funkci vypněte.

Tuto funkci zapnete nebo vypnete současným přidržením tlačítka [FUNCTION] a stiskem klávesy G#6 nebo A6.



POZNÁMKA

- Výstup zvuku je možný prostřednictvím funkce Bluetooth Audio (str. 25), funkce rozhraní USB Audio (str. 40), nebo pomocí Wi-Fi připojení k aplikaci Smart Pianist (str. 27). Zvuk je výstupem do chytrého zařízení, počítače připojeného pomocí funkce rozhraní USB Audio nebo aplikace Smart Pianist připojené přes Wi-Fi. Výstup zvuku do zařízení Bluetooth není možný.
- Při nahrávání zvuku pomocí aplikace Smart Pianist je zvuk ze zvukového vstupu přiváděný z připojeného počítače nebo chytrého zařízení nahráván, když je tato funkce zapnutá, a není nahráván, je-li vypnutá.

Obnova nastavení naprogramovaného výrobcem (Inicializace)

Vypněte napájení nástroje a potom současně stiskněte klávesu C7 (nejvyšší) a přepínač [⏻] (Pohotovostní režim / zapnout), abyste napájení nástroje zapnuli. Tím se obnoví (nebo inicializují) všechna nastavení (str. 20) na výchozí tovární nastavení, s výjimkou nastavení jednotlivých kláves (str. 20) a párovacích informací funkce Bluetooth (str. 26).



Připojení

Ke konektorům tohoto nástroje lze připojit externí zařízení. Informace o umístění těchto konektorů naleznete v části „Ovládací prvky a terminály na panelu“ na str. 12. Pomocí funkce Bluetooth* můžete také připojit zařízení vybavené technologií Bluetooth, například audio přehrávač.

*Informace o tom, zda je funkce Bluetooth dostupná, nebo ne, naleznete zde str. 25.

VAROVÁNÍ

Před připojením nástroje k jiným elektronickým komponentám vždy vypněte napájení všech komponent. Před zapnutím či vypnutím jakékoli komponenty nastavte všechny úrovně hlasitosti na minimum (0). V opačném případě může dojít k poškození komponent, úrazu elektrickým proudem nebo trvalému poškození sluchu.

OZNÁMENÍ

Neumisťujte žádná externí zařízení do nestabilní polohy. Při nedodržení tohoto pokynu by mohlo dojít k pádu a následnému poškození zařízení.

Poslech zvukových dat ze zařízení vybaveného technologií Bluetooth pomocí tohoto nástroje (funkce Bluetooth Audio)

Tento nástroj je vybaven technologií Bluetooth Audio. Zvuková data uložená v zařízení vybaveném technologií Bluetooth, jako je chytrý telefon nebo přenosný audiopřehrávač, lze na tomto nástroji přehrávat a poslouchat prostřednictvím vestavěného reproduktoru. Podrobnosti naleznete na str. 25.

Připojení k počítači – konektor [USB-C]

Po připojení počítače ke konektoru [USB-C] můžete mezi nástrojem a počítačem přenášet zvuková data nebo data MIDI.

Chcete-li se připojit přes konektor [USB-C], použijte kabel USB se správnými konektory, jak je ukázáno na obrázku níže. Před použitím konektoru [USB-C] si přečtěte „Bezpečnostní zásady při používání konektoru [USB-C]“ zde str. 29.

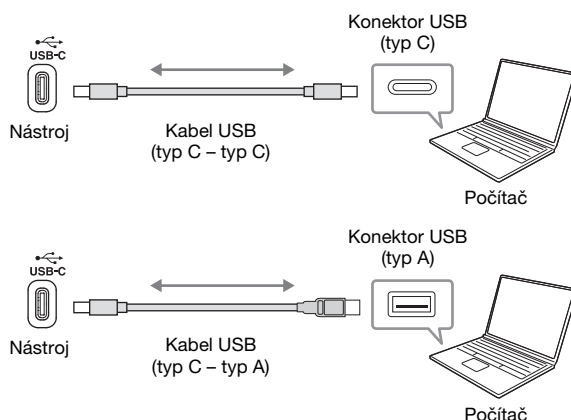

POZNÁMKA

- Používáte-li k připojení nástroje k počítači kabel USB, propojte zařízení přímo bez využití rozbočovače USB.
- Nástroj zahájí přenos krátce po propojení s rozhraním USB.
- Při úpravě dat MIDI souvisejících s efektem Grand Expression Modeling (str. 20) může počítač vydávat neočekávané zvuky.

Přenos/příjem zvukových dat (funkce rozhraní USB Audio)

Po připojení počítače nebo chytrého zařízení ke konektoru [USB-C] pomocí kabelu USB nástroje můžete přenášet digitální zvuková data. Rozhraní USB Audio poskytuje tyto výhody:

■ Přehrávání zvukových dat s vysokou kvalitou zvuku

Tento způsob zaručuje kvalitnější, přímý a čistý zvuk s menším šumem a zkreslením než u konektoru [AUX IN].

■ Nahrávání hry na nástroj v podobě zvukových dat prostřednictvím nahrávacího softwaru nebo softwaru pro hudební tvorbu

Zaznamenaná zvuková data můžete přehrát v počítači nebo chytrém zařízení.

⚠ **VAROVÁNÍ**

Pokud s tímto nástrojem používáte aplikaci DAW (digitální zvukovou pracovní stanici), vypněte funkci směrování zvuku zpět (str. 37). V opačném případě se může v závislosti nastavení počítače nebo softwaru ozvat hlasitý zvuk.

POZNÁMKA

- Při přenosu nebo příjmu zvukových signálů prostřednictvím počítače se systémem Windows by měl být v počítači nainstalován ovladač USB Yamaha Steinberg. Stáhněte tento ovladač ze stránky Yamaha Downloads (str. 8) a nainstalujte jej do počítače.
- Na pokyny k připojení chytrého zařízení se nejprve podívejte v části „Připojení pomocí kabelů“ na str. 28, poté můžete pokračovat podle kroků na str. 24.

Zapnutí/vypnutí směrování zvuku zpět

Můžete nastavit, zda bude zvuk ze zvukového vstupu z připojeného počítače nebo chytrého zařízení směrován společně s hrou na nástroj na výstup do počítače nebo chytrého zařízení. Podrobnosti naleznete na str. 37.

Připojení k externímu zvukovému zařízení – konektor [AUX IN], konektory AUX OUT [R]/[L/L+R]

Přehrávání zvukových souborů z externího zařízení prostřednictvím reproduktoru nástroje

Ke konektoru [AUX IN] nástroje můžete připojit konektor sluchátek audio přehrávače, například chytrého telefonu nebo přenosného audio přehrávače, a poslouchat zvuk tohoto audio přehrávače prostřednictvím vestavěných reproduktorů nástroje.

OZNÁMENÍ

Aby nedošlo k poškození zařízení, zapněte nejprve napájení externího zařízení a teprve poté napájení nástroje. Při vypínání postupujte v obráceném pořadí: nejprve vypněte napájení nástroje, až poté připojené externí zařízení.

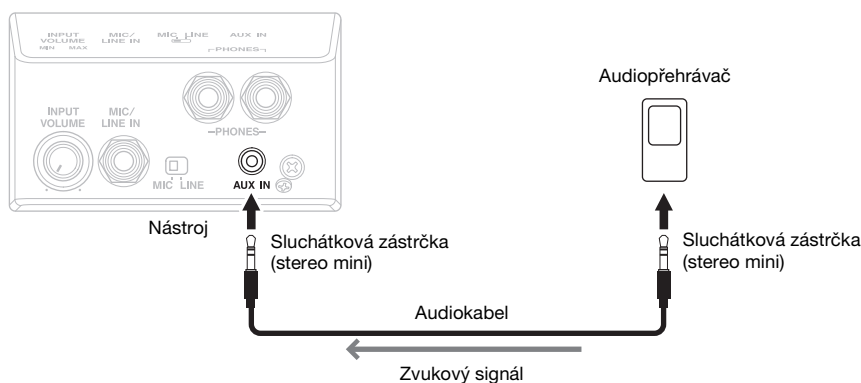

POZNÁMKA

- Používejte audiokabely a adaptéry s nulovým odporem.
- Rozhraní USB Audio (viz výše) zaručuje v porovnání s konektorem [AUX IN] kvalitnější, přímý a čistý zvuk se sníženým množstvím šumu a zkreslení.

Použití externího stereofonního systému k poslechu zvuků z nástroje

K zesílení zvuku nástroje můžete ke konektorům AUX OUT [R]/[L/L+R] (Výstup AUX (P))/(L/L+P)) připojit stereofonní systém. Zvukový vstup z konektoru [AUX IN] a konektoru [MIC/LINE IN] je současně i výstupem.

OZNÁMENÍ

- Aby nedošlo k poškození, zapněte nejprve napájení nástroje a teprve poté napájení externího zařízení. Při vypínání postupujte v obráceném pořadí: nejprve vypněte připojené externí zařízení a až poté napájení nástroje.
- Protože se tento nástroj může díky funkci automatického vypnutí automaticky vypnout (str. 20), vypněte napájení externího zařízení nebo zakažte funkci automatického vypnutí, jestliže plánujete nástroj nepoužívat.
- Nepropojte výstup konektorů AUX OUT s konektorem [AUX IN]. Pokud tak učiníte, signál vedený ke konektorům [AUX IN] bude veden z konektorů AUX OUT. Toto spojení může způsobit zpětnou vazbu, která znemožní normální použití nástroje, a dokonce může dojít i k poškození zařízení.

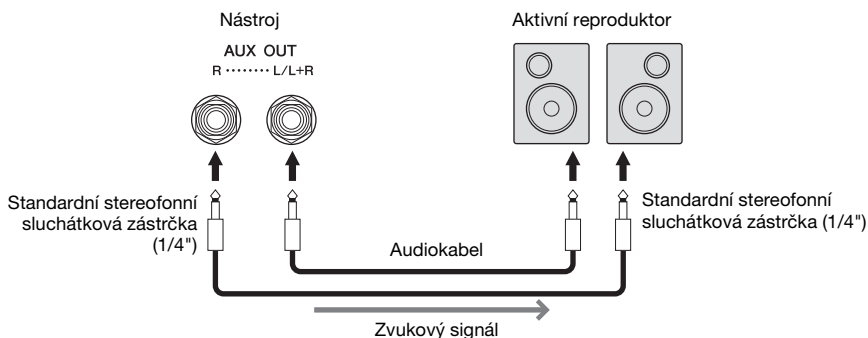

POZNÁMKA

- K připojení monofonního zařízení používejte pouze konektor [L/L+R].
- Pokud vstupní konektor aktivního reproduktoru neodpovídá sluchátkové zástrčce audiokabelu, použijte vhodný adaptér.
- Používejte audiokabely a adaptéry s nulovým odporem.
- Pokud sledujete zvukový výstup prostřednictvím konektorů AUX OUT ze sluchátek připojených k nástroji, doporučujeme vypnout funkce binaurálního vzorkování a stereofonní optimalizace (str. 23). Ty lze zapnout nebo vypnout v aplikaci Smart Pianist ([Utility] (Nástroje) → [Sound Setting] (Nastavení zvuku) → [Binaural] (Binaurální)).

Připojení pedálového spínače / nožního ovladače – konektor [AUX PEDAL]

Pedálové spínače FC4A nebo FC5 a nožní ovladač FC7 (prodávány samostatně) lze připojit ke konektoru [AUX PEDAL]. Pedálový spínač lze použít k zapínání a vypínání funkcí. Nožní ovladač pak ovládá nepřetržitě parametry, například hlasitost. Funkci připojeného pedálu můžete změnit v aplikaci Smart Pianist ([Utility] (Nástroje) → [Pedal Setting] (Nastavení pedálu)).

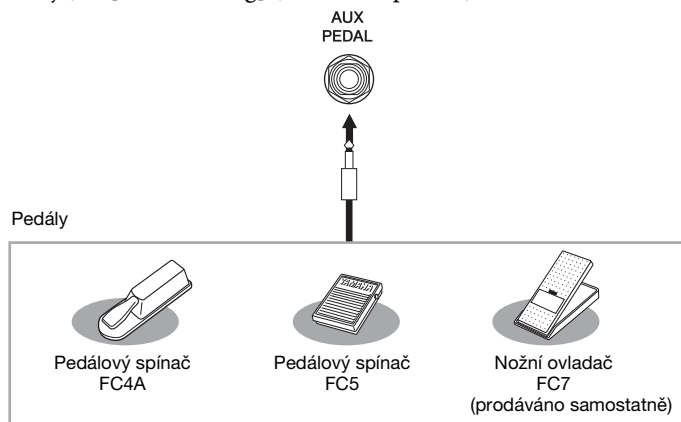

POZNÁMKA

- Pedál připojujte nebo odpojíte, jen pokud je napájení nástroje vypnuté.
- Zatímco se napájení nástroje zapíná, nemačkejte pedály. Mohla by se tím změnit polarita pedálu, takže by poté fungoval obráceně.

Připojení mikrofону nebo kytary – konektor [MIC/LINE IN]

Ke konektoru [MIC/LINE IN] (standardní konektor 6,3 mm) je možné připojit mikrofon, kytaru a jiná zvuková zařízení.

- 1 Před zapnutím napájení nástroje nastavte kolečko [INPUT VOLUME] (Vstupní hlasitost) na minimum.

- 2 Mikrofon nebo kytaru připojte ke konektoru [MIC/LINE IN].

POZNÁMKA

Používejte standardní dynamický mikrofon.

- 3 V závislosti na nástroji, který chcete připojit, nastavte přepínač [MIC/LINE] do režimu „MIC“ nebo „LINE“.

- **MIC:** Pro připojení zařízení s nízkou úrovní výstupu (např. mikrofon, kytara, basa)
- **LINE:** Pro připojení zařízení s vysokou úrovní výstupu (např. syntetizér, klávesy, CD přehrávač)

- 4 Zapněte napájení nástroje.

- 5 Upravte nastavení kolečka [INPUT VOLUME], zatímco zpíváte do mikrofону nebo hrajete na kytaru.

Nastavení týkající se mikrofónu, jako je harmonie a dozvuk, lze nastavit v aplikaci Smart Pianist v části [Utility] (Nástroje) → [Mic Setting] (Nastavení mikrofónu).

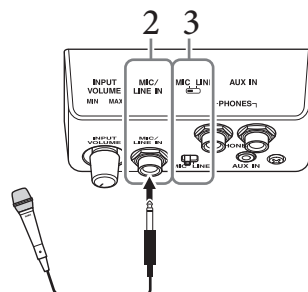
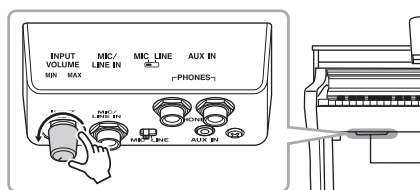

Odpojení mikrofónu/kytary

Otočte kolečko [INPUT VOLUME] na minimum a pak mikrofon/kytaru odpojte od konektoru [MIC/LINE IN].

Připojení externích zařízení MIDI – konektory MIDI

Použijte konektory MIDI a standardní kabely MIDI k připojení externích zařízení MIDI (klávesnice, sekvencéru atd.).

MIDI [IN]: Přijímá zprávy MIDI z jiného zařízení MIDI.

MIDI [OUT]: Odesílá zprávy MIDI generované nástrojem do jiného zařízení MIDI.

MIDI [THRU]: Pouze předává zprávy MIDI přijaté konektorem MIDI [IN].

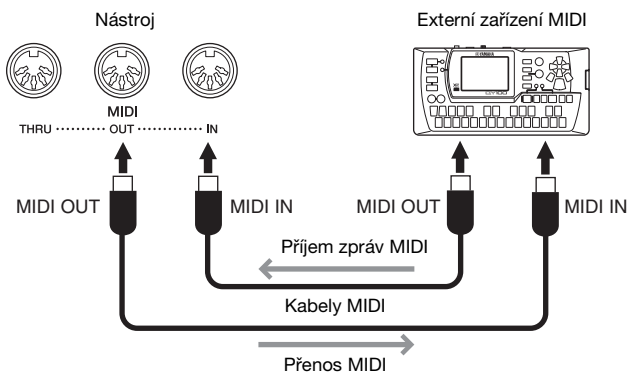

POZNÁMKA

- Podrobnosti o rozhraní MIDI naleznete v základních informacích o rozhraní MIDI, které si můžete stáhnout z webu Yamaha (str. 8).
- Pokud je nástroj připojen k aplikaci Smart Pianist, nelze z konektoru MIDI OUT (výstup MIDI) vysílat zprávy MIDI.
- Při přenosu dat MIDI z nástroje do externího zařízení MIDI může dojít k neočekávaným zvukům. Je to způsobeno daty, která jsou spojená s efektem Grand Expression Modeling (str. 20).

Sestavení modelu CSP-295GP

⚠ VAROVÁNÍ

- Sestavení by měly provádět alespoň čtyři osoby.
- Nástroj sestavujte na tvrdé a rovné podlaze a mějte kolem sebe dostatečný prostor.
- Dejte pozor, abyste jednotlivé části nezaměnili, a zkontrolujte, jestli jste všechny součásti sestavili správně. Při sestavování postupujte podle níže uvedených pokynů.
- Používejte jen dodané šrouby správných velikostí. Jiné šrouby nepoužívejte. Použitím nesprávných šroubů můžete produkt poškodit.
- Po dokončení sestavení všechny šroubky řádně utáhněte.
- Chcete-li nástroj rozebrat, postupujte podle následujících pokynů, avšak v obráceném pořadí.

K montáži budete potřebovat křížový šroubovák odpovídající velikosti.

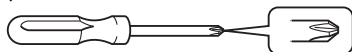

Vyjměte všechny části z balení a zkontrolujte, zda žádná nechybí.

Hlavní jednotka

Abyste se vyhnuli poškození panelu konektorů a reproduktorů, které se nachází na spodní části hlavní jednotky, umístěte hlavní jednotku na polystyrenové podložky. Dávejte ale pozor, aby se podložky nedotýkaly konektorů ani reproduktorů.

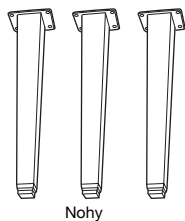
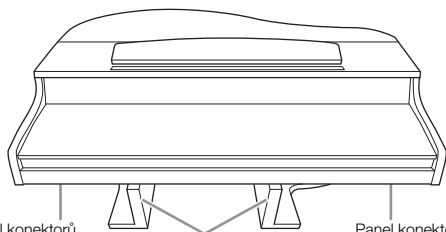

Nohy

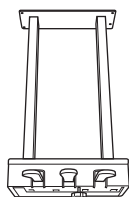

Pouzdro pedálů

Uvnitř se nachází smotaný pedálový kabel.

POZNÁMKA

Pedály jsou při expedici z továrny chráněny vinylovými kryty. Před použitím kryty z pedálů odstraňte, aby byla jejich funkčnost optimální.

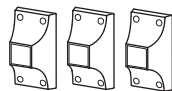

Nosníky

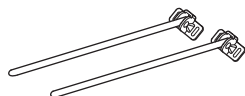

Pedálové lyry



Držák kabelu



Šrouby 6 x 40 mm (12 ks)



Šrouby 6 x 20 mm (4 ks)

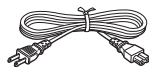

Napájecí kabel



Tenké šrouby 4 x 10 mm (12 ks)



Tenké šrouby 4 x 16 mm (4 ks)



Věšák na sluchátka



Tenké šrouby 4 x 10 mm (2 ks)

1. Hlavní jednotku opřete o stěnu, jak je znázorněno na obrázku níže.

⚠ VAROVÁNÍ

Dejte pozor, abyste si nepřiskřípli prsty.

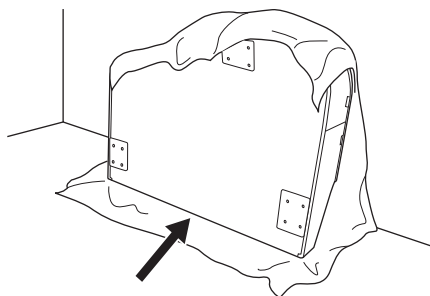

1-1. Podle obrázku rozprostřete na podlaze a na stěně měkkou látku větších rozměrů, například deku, abyste je chránili.

1-2. Opřete hlavní jednotku o stěnu tak, že kryt kláves bude zavřený a klaviatura bude vespod.

OZNÁMENÍ

Nepokládejte hlavní jednotku tak, jak je znázorněno zde na obrázku.

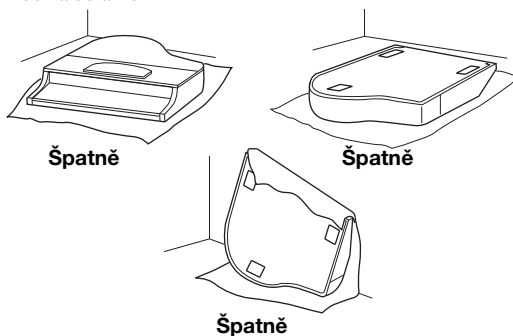

2. Připevněte tři nohy a tři nosíky.

Orientaci nohou zkontrolujte podle následujícího nákresu.

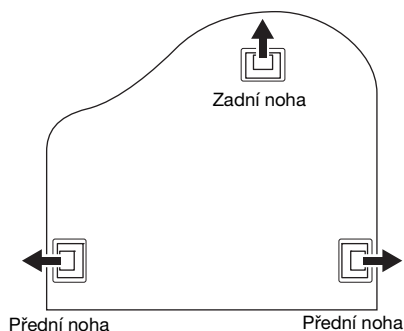

2-1. Každou nohu připevněte a utáhněte čtyřmi šrouby. Začněte od předních.

Šrouby 6 × 40 mm

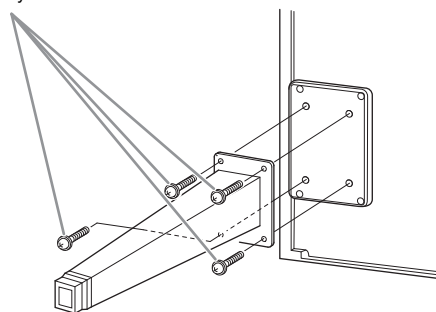

2-2. Nasuňte nosíky přes nohy a ke každé je připevněte čtyřmi tenkými šrouby (4 × 10 mm).

Zkontrolujte, zda postupně se svažující strana nosníků směřuje k vnitřku jednotky, jak je znázorněno na obrázku.

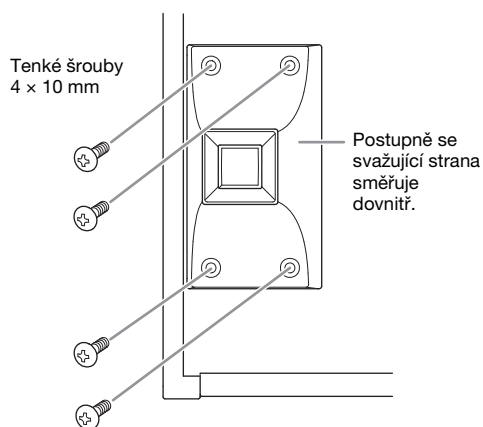

3. Připevněte pedálové lyry.

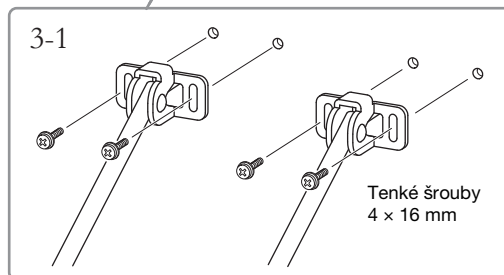
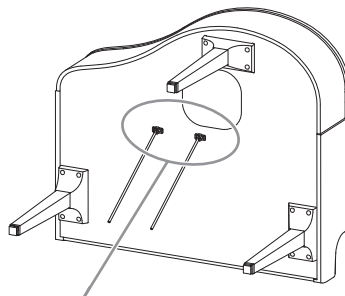

3-1. Pomocí čtyř tenkých šroubů (4 × 16 mm) připevněte pedálové lyry.

4. Zvedněte jednotku do vzpřímené polohy.

Při zvedání jednotky použijte přední nohy jako oporu.

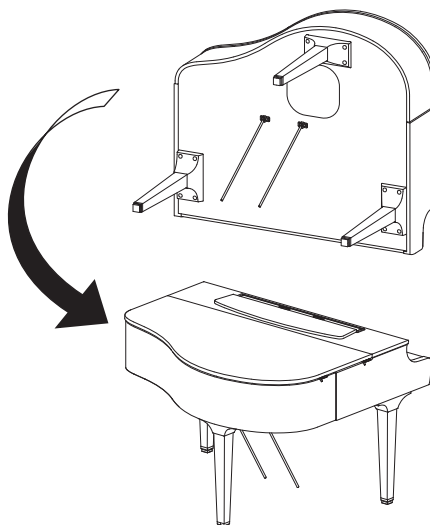

5. Namontujte pouzdro pedálů.

- 5-1. Odstraňte drátek a pásku upevňující pedálový kabel k horní části pouzdra pedálů.

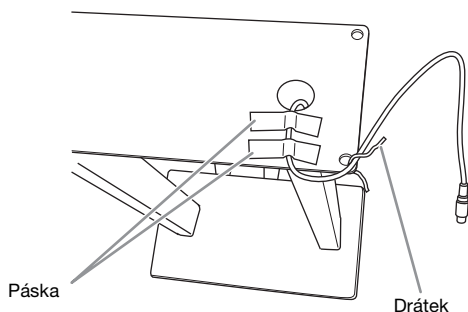

- 5-2. Připevněte přední stranu pouzdra pedálů ke spodní části jednotky dotažením dvou šroubů (6 × 20 mm).

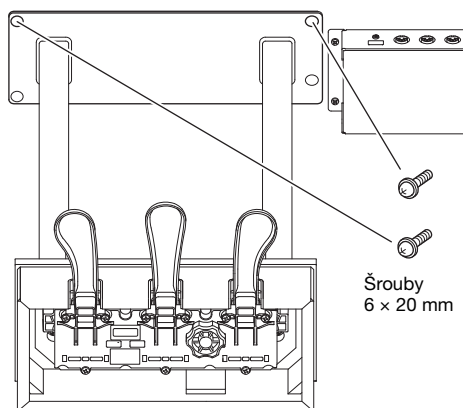

- 5-3. Zastrčte pedálové lyry do pouzdra pedálů a ujistěte se, že jsou řádně usazené.

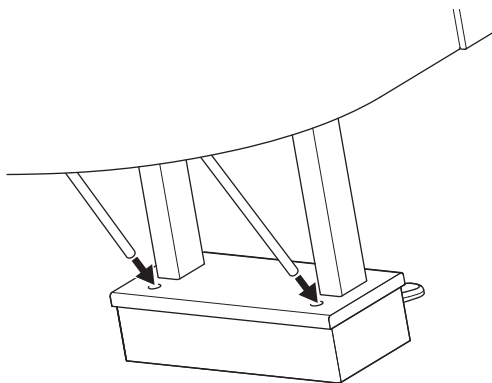

- 5-4. Kabel zarovnejte s drážkou na jednotce a dvěma šrouby (6 × 20 mm) připevněte zadní stranu pouzdra pedálů. Potom pevně utáhněte dva šrouby na přední straně pouzdra pedálů, které jste připevnili v kroku 5-2.

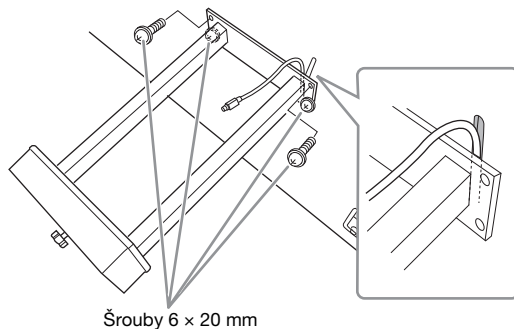

- 5-5. Povolte čtyři šrouby, které jste připevnili v kroku 3, a poté je znovu pevně utáhněte a zároveň u toho tlačte pedálové lyry ve směru šipek, jak je znázorněno na obrázku.

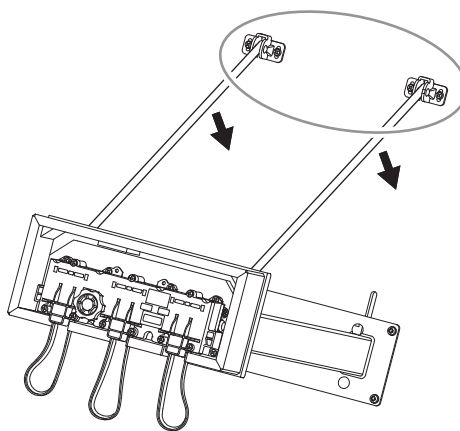

5-6. Zasuňte zástrčku pedálového kabelu do konektoru pedálů. Zasuňte zástrčku tak, aby strana s šipkou směřovala dopředu (směrem ke klaviatuře).

Pokud nejde zástrčku zasunout lehce, netlačte na ni silou. Znovu zkontrolujte orientaci zástrčky a zkuste to znovu.

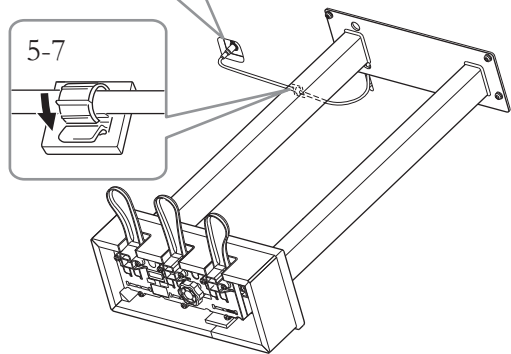
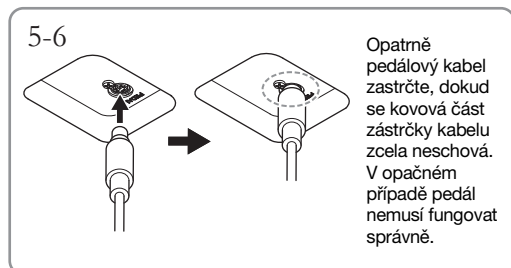

5-7. Připojte držák kabelu ke spodní části hlavní jednotky, jak je znázorněno na obrázku, a poté držákem uchyťte kabel.

6. Připojte zástrčku napájecího kabelu ke konektoru AC IN.

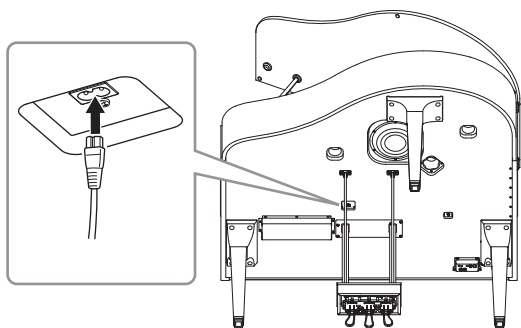

7. Otáčejte seřizovačem, dokud nebude ve stabilním kontaktu s podlahou.

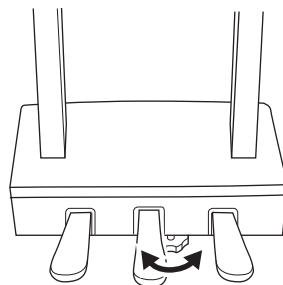

8. Připojte věšák na sluchátka.

Věšák na sluchátka připevněte dvěma tenkými šrouby (4 x 10 mm), jak je znázorněno na obrázku.

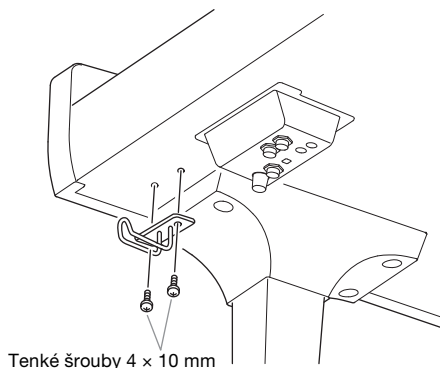

Až budete mít nástroj sestavený, zkontrolujte následující.

- Zbyly nějaké součástky, které jste nevyužili?
→ Projděte znovu postup sestavení a napravte případné chyby.
- Umístili jste nástroj dostatečně daleko od dveří a jiných pohyblivých předmětů?
→ Přesuňte nástroj na vhodné místo.
- Vydává nástroj nebo notový stojánek při zatřesení chrastivý zvuk?
→ Utáhněte všechny šrouby.
- Při sešlápnutí pedálů pouzdro pedálů chrastí nebo se uvolňuje?
→ Nastavte seřizovač tak, aby se pevně dotýkal podlahy.
- Je pedálový i napájecí kabel řádně zapojen do zásuvky?
→ Zkontrolujte připojení.

VAROVÁNÍ

Pokud hlavní jednotka nebo notový stojánek vydávají při hraní na klaviaturu vrzavý zvuk nebo vypadají nestabilně, projděte si obrázkové návody k jejich sestavení a znovu utáhněte všechny šrouby.

Sestavení CSP-275/CSP-255

Pro ilustraci jsou zde použity obrázky modelu CSP-275.

! VÁROVÁNÍ

- Sestavení by měly provádět alespoň dvě osoby.
- Sestavení provádějte na tvrdé a rovné podlaze a vyhradte si na to dostatečný prostor.
- Dejte pozor, abyste nezaměnili jednotlivé části, a ujistěte se, že jste všechny součásti nainstalovali správně. Při sestavování postupujte podle níže uvedených pokynů.
- Používejte jen dodané šrouby správných velikostí. Jiné šrouby nepoužívejte. Použitím nesprávných šroubů můžete produkt poškodit.
- Po dokončení sestavení všechny šroubky řádně utáhněte.
- Chcete-li nástroj rozebrat, postupujte podle následujících pokynů, avšak v obráceném pořadí.

K montáži budete potřebovat křížový šroubovák odpovídající velikosti.

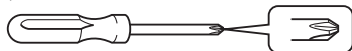

Vyjměte všechny součásti z balení a zkontrolujte, zda žádná z nich nechybí.

Vyjměte polystyrénové vložky z balení, položte je na podlahu a položte na ně díl A.

Umístěte vložky tak, aby neblokovaly reproduktor ani konektor na spodní části dílu A.

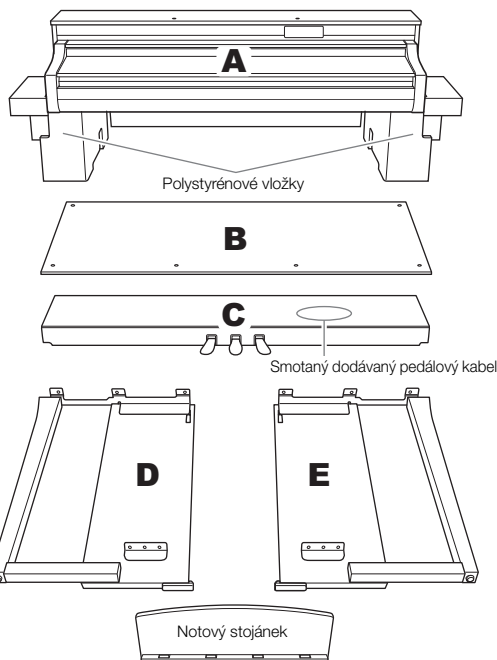

CSP-275B / CSP-275PE
CSP-255B / CSP-255PE

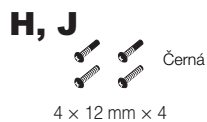
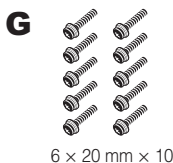

CSP-275WH
CSP-255WH

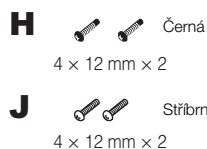

1 Připojte díl C k dílům D a E.

- 1 Rozvažte a natáhněte smotaný pedálový kabel. Nevyhazujte plastovou pásku. Budete ji potřebovat v kroku 5.

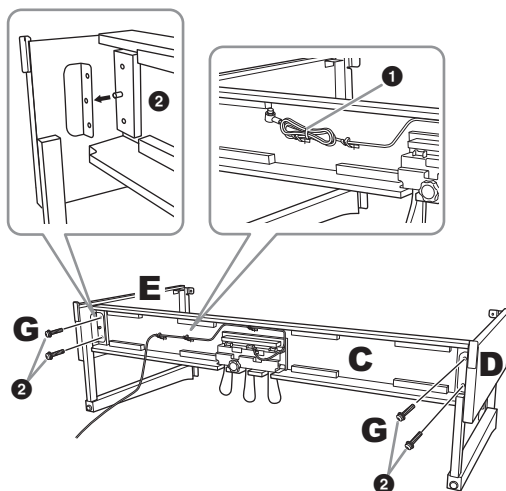

- 2 Zasuňte výstupky do otvorů na konzolách a upevněte díly D a E k dílu C utažením šroubů G (4x).

2 Připevněte díl B.

V závislosti na zakoupeném modelu digitálního pianu se může jedna strana dílu B barevně lišit od strany druhé. V tom případě pak umístíte díl B tak, aby strana barevně podobná dílům D a E směřovala k hráči.

- 1 Zarovnejte otvory pro šrouby na horní straně dílu B s otvory v dílech D a E a připojte horní rohy dílu B k dílům D a E ručním utahením šroubů H (2×).

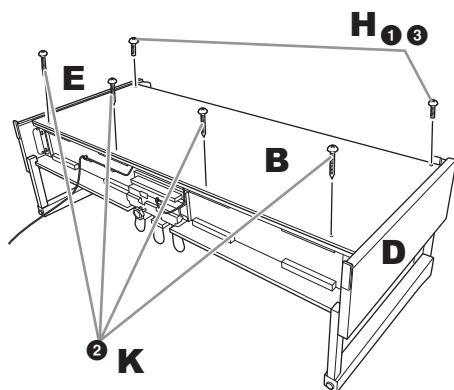

- 2 Upevněte spodní část dílu B pomocí šroubů K (4×).
- 3 Šrouby H na horní straně dílu B, které jste upevnili v kroku 2-1, pevně dotáhněte.

3 Nasadte díl A.

Při manipulaci dbejte na to, abyste ruce umístili alespoň 15 cm od obou konců spodní části dílu A.

Zarovnejte otvory pro šrouby.

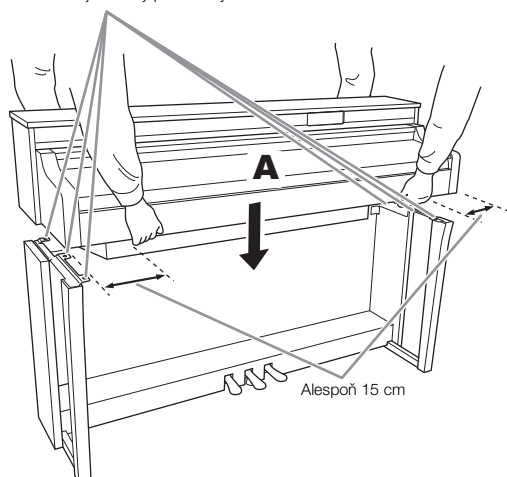

! VAROVÁNÍ

Dbejte zvýšené opatrnosti, abyste hlavní jednotku neupustili, nebo aby vám nepřiskřípla prsty. Díl A držte jen v poloze popsané výše.

4 Zajistěte díl A.

- 1 Upravte polohu dílu A, aby jeho pravý a levý konec při pohledu zepředu rovnoměrně vyčníval za díly D a E.

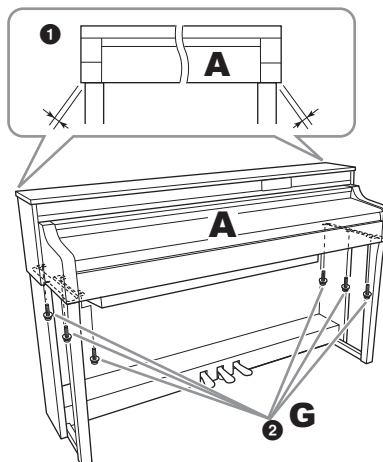

- 2 Zajistěte díl A pevným utahením šesti šroubů G zepředu.

5 Připojte pedálový a napájecí kabel.

- 1 Zasuňte pedálový kabel do konektoru pedálu [PEDAL].

Opatrně zastrčte pedálový kabel do konektoru, dokud se kovová část konektoru kabelu zcela neschová. V opačném případě nemusí pedál fungovat správně.

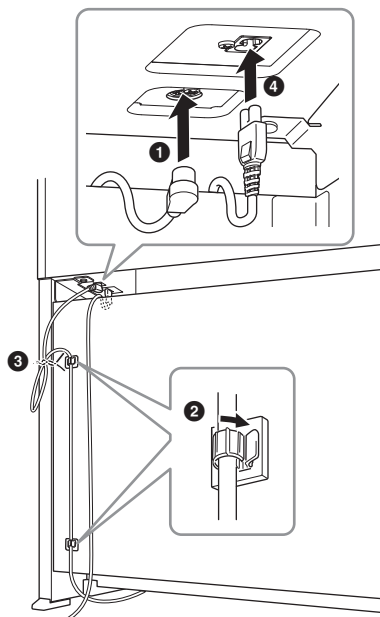

- 2 Připojte držáky kabelu k zadnímu panelu podle obrázku a potom kabel zasuňte do držáků.

- 3 Pomocí plastové pásky připevněte volné části pedálového kabelu.
- 4 Připojte zástrčku napájecího kabelu do konektoru AC IN.

6 Nastavte seřizovač.

Otáčejte seřizovačem, dokud nebude ve stabilním kontaktu s podlahou.

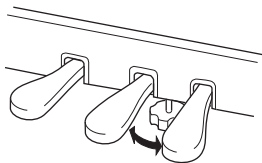

7 Připojte věšák na sluchátka.

Pomocí dvou šroubů L připevněte věšák podle následujícího obrázku.

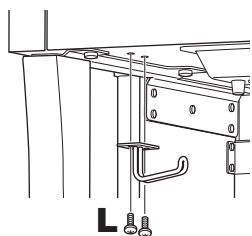

8 Připevněte notový stojánek k dílu A.

- 1 Rukou utáhněte dva šrouby J podle následujícího obrázku.

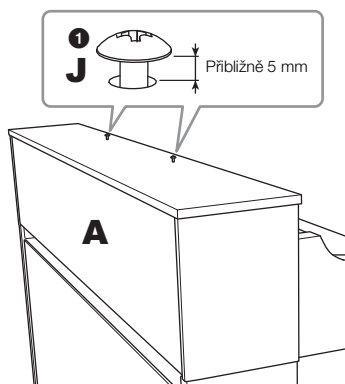

- 2 Úchyty notového stojánu nasuňte na šrouby J a posuňte je tak, aby zapadly do užších částí otvorů, které jsou na úchytech.

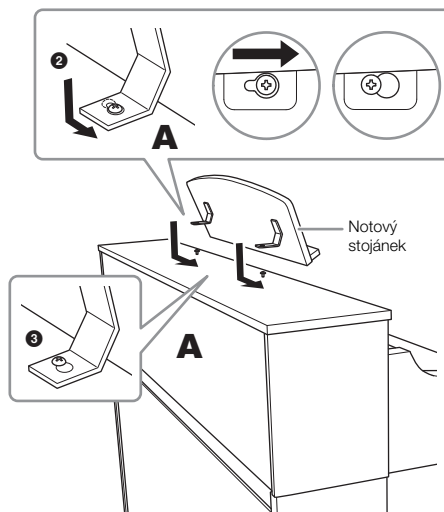

- 3 Zcela utáhněte šroub J.

Pokud jste sestavení dokončili, zkontrolujte následující body.

- **Zbyly nějaké součástky, které jste nevyužili?**
→ Projděte znovu postup sestavení a napravte případné chyby.
- **Umístili jste nástroj dostatečně daleko od dveří a jiných pohyblivých předmětů?**
→ Přesuňte nástroj na vhodné místo.
- **Vydává nástroj nebo notový stojánek při zatřesení chrastivý zvuk?**
→ Utáhněte všechny šrouby.
- **Při sešlápnutí pedálů pouzdro pedálů chrastí nebo se uvolňuje?**
→ Nastavte seřizovač tak, aby se pevně dotýkal podlahy.
- **Je pedálový i napájecí kabel řádně zapojen do zásuvky?**
→ Zkontrolujte připojení.

⚠ VAROVÁNÍ

Pokud hlavní jednotka nebo notový stojánek vydávají při hraní na klaviaturu vrzavý zvuk nebo se zdají být nestabilní, projděte si obrázkové návody jejich sestavení a znovu utáhněte všechny šrouby.

Řešení problémů

Problém	Možná příčina a řešení
Nástroj nelze zapnout.	Nástroj není správně zapojen. Zasuňte pevně zástrčku napájecího kabelu do konektoru nástroje a zkontrolujte také připojení k elektrické zásuvce (str. 19).
Napájení se automaticky vypíná.	Je to normální, nástroj je vybavený funkcí automatického vypnutí. V případě potřeby upravte nastavení parametrů funkce automatického vypnutí (str. 20).
V reproduktorech nebo sluchátkách je slyšet šum.	Šum může způsobovat rušení ze strany mobilního telefonu, který se nachází v těsné blízkosti nástroje. Vypněte mobilní telefon nebo jej používejte dále od nástroje.
Při použití nástroje, který je propojený s chytrým zařízením, je z reproduktorů nástroje nebo sluchátek slyšet šum.	Při používání nástroje společně s chytrým zařízením doporučujeme zajistit propojení kabelem nebo nastavit zařízení tak, aby neprodukovalo rádiové vlny (například jej přepnout do režimu „Letadlo“), zapnout pouze rozhraní Bluetooth/Wi-Fi a připojit jej k nástroji.
Celková hlasitost je příliš nízká nebo není slyšet žádný zvuk.	Hlavní hlasitost je nastavena na příliš nízkou hodnotu. Upravte ji pomocí ovladače [MASTER VOLUME] na požadovanou úroveň (str. 21). Ke sluchátkovému konektoru [PHONES] je připojena zástrčka. Odpojte sluchátka nebo adaptér ze zástrčky.
Pedály nefungují.	Zástrčka pedálového kabelu není ke konektoru pedálu [PEDAL] bezpečně připojena. Zástrčka pedálového kabelu musí být zcela zasunuta do konektoru, což lze poznat podle toho, že je schována celá kovová část zástrčky (str. 49).
Hlasitost klávesnice je nižší než hlasitost metronomu.	Hlasitost metronomu je nastavena na příliš vysokou hodnotu. Upravte hlasitost metronomu (str. 34).
Po nastavení transpozice nebo oktávy nezni vyšší nebo nižší tóny správně.	Nástroj dokáže při používání transpozice pokrýt rozsah C-2 až G8. Pokud jsou zahrány tóny nižší než C-2, skutečný výsledný zvuk je o oktávu vyšší. Pokud jsou zahrány tóny vyšší než G8, skutečný výsledný zvuk je o oktávu nižší.
Zvukový výstup z externího reproduktoru nebo zvuk přehrávání skladby zaznamenaný ve zvukovém formátu není obvyklý.	Důvodem je, že je zapnut parametr „Binaural“ (Binaurální). Když je zapnut parametr „Binaural“ a jsou připojena sluchátka, rejstříky VRM (včetně zvuku mimo sluchátka) se automaticky změní na zvuk binaurálního vzorkování nebo na zvuk vylepšení stereofonní optimalizací. Tento parametr je ve výchozím nastavení zapnut. Zapínat a vypínat jej lze v aplikaci Smart Pianist ([Utility] (Nástroje) → [Sound Setting] (Nastavení zvuku) → [Binaural] (Binaurální)).
Tři řádky kontrolních světel stále blikají červeně.	Komunikace s USB adaptérem bezdrátové sítě LAN byla ukončena z důvodu nadměrného proudu pro USB adaptér bezdrátové sítě LAN. Odpojte zařízení od terminálu [USB TO DEVICE] a poté vypněte a znovu zapněte napájení nástroje.
Jedna řada kontrolních světel bliká červeně a poté zhasne.	Ke konektoru [USB-C] nebo [USB TO DEVICE] je připojeno zařízení, které nelze použít. Chytré zařízení nebo počítač lze připojit ke konektoru [USB-C] (strany 29, 39). Informace o zařízeních, která lze připojit ke konektoru [USB TO DEVICE], naleznete v části str. 27.

*Informace o funkcích a provozu aplikace Smart Pianist najdete v nápovědě v této aplikaci.

Technické údaje

Technické údaje nástroje

		CSP-295GP	CSP-295	CSP-275	CSP-255	
Název produktu		Digitální piano				
Rozměry/ hmotnost	Šířka [U modelů s leštěným povrchem]	[1 430 mm]	1 437 mm [1 437 mm]	1 412 mm [1 418 mm]		
	Výška [U modelů s leštěným povrchem]	Se sklopeným notovým stojánkem	[931 mm]	1 127 mm [1 129 mm]	1 041 mm [1 041 mm]	
		Se zvednutým notovým stojánkem	[1 093 mm]			
		Se zvednutým víkem	[1 580 mm]	-		
	Hloubka [U modelů s leštěným povrchem]	[1 237 mm]	484 mm [484 mm]	465 mm [466 mm]		
Hmotnost [U modelů s leštěným povrchem]	[133 kg]	99 kg [Černá: 103 kg / bílá: 104 kg]	67 kg [69 kg]	58 kg [61 kg]		
Ovládací rozhraní	Klaviatura	Počet kláves	88			
		Typ	Klaviatura GrandTouch: dřevěné klávesy (pouze bílé), povrch kláves z umělého ebenu a umělé slonoviny, escapement	Klaviatura GrandTouch-S: dřevěné klávesy (pouze bílé), povrch kláves z umělého ebenu a umělé slonoviny, escapement	Klaviatura GrandTouch-S: povrch kláves z umělého ebenu a slonoviny, escapement	
		88 kláves s lineární vyváženou kladívkovou mechanikou	Ano		-	
		Protizávaží	Ano		-	
		Citlivost úhozu	Soft2 (Měkká2) / Soft1 (Měkká1) / Medium (Střední) / Hard1 (Tvrdá1) / Hard2 (Tvrdá2) / Fixed (Pevná)			
	Pedál	Počet pedálů	3: Tlumicí (s funkcí polovičního sešlápnutí), sostenutový, změkčující			
		Pedály GrandTouch	Ano	-		
		Dusítko GP Response	Ano		-	
Panel	Jazyk	Angličtina				
Skříň	Styl krytu kláves	Posuvný	Skládací	Posuvný		
	Notový stojánek	Ano (s úchyty notových materiálů)				
Funkce	Bluetooth (V závislosti na zemi, ve které jste produkt zakoupili, nemusí být nástroj touto funkcí vybaven.)	Zvuk	Podporovaný profil: A2DP, Kompatibilní kodek: SBC			
		MIDI	Kompatibilní se standardem Bluetooth Low Energy MIDI Specification			
		Verze technologie Bluetooth	5.0			
		Bezdrátový výstup	Bluetooth třídy 2			
		Maximální komunikační vzdálenost	Přibližně 10 m			
		Rádiová frekvence	2 401–2 481 MHz			
		Maximální výstupní výkon (EIRP)	4 dBm			
		Typ modulace	FHSS			
	Rozhraní USB Audio	44,1 kHz, 24 bitů, stereo				
	Cvičení/průvodce	Ano (s funkcí Stream Lights)				

			CSP-295GP	CSP-295	CSP-275	CSP-255
Rejstříky	Tónový generátor	Zvuk klavíru	Yamaha CFX, Bösendorfer Imperial			
		Binaurální vzorkování	Ano (pouze u rejstříků „CFX Grand“ a „Bösendorfer“)			
	Efekty klavíru	VRM (Virtual Resonance Modeling; virtuální modelování rezonance)	Ano			
		Grand Expression Modeling	Ano			
		Samplý zvuku uvolnění kláves	Ano			
		Plynulé uvolnění kláves	Ano			
	Polyfonie (max.)		256			
	Kompatibilita (pro přehrávání skladby)		XG, GS, GM, GM2			
Možnosti připojení	Sluchátka		Standardní stereofonní sluchátkový konektor (2x)			
	Mikrofon		Mic/Line In (standardní monofonní konektor), vstupní hlasitost			
	MIDI		IN, OUT, THRU			
	AUX IN (Vstup AUX)		Stereofonní minikonektor			
	AUX OUT (Výstup AUX)		Standardní sluchátkový konektor (P, L/L+P)			
	AUX PEDAL (Pedál AUX)		Ano			
	USB TO DEVICE (USB k zařízení)		Ano			
	USB-C		Ano			
Systém ozvučení	Zesilovače		2 x (50 W + 50 W + 40 W)	2 x (50 W + 50 W + 40 W)	2 x (50 W + 50 W)	2 x 40 W
	Reproduktory		2 x (16 cm + 8 cm + 2,5 cm (dómový) s vinovodem) + 20 cm kuželový reproduktor z buničiny ze smrkového dřeva, konektor Twisted Flare Port	2 x (16 cm + 8 cm + 2,5 cm (dómový) s obousměrnou ozvučnicí), kuželový reproduktor z buničiny ze smrkového dřeva	2x (16 cm + 8 cm)	2x 16 cm
Zdroj napájení	Automatické vypnutí		Ano			
Dodané příslušenství			Uživatelská příručka, Online Member Product Registration (registrace produktu pro člena online komunity), napájecí kabel, stolička*, vřesák na sluchátka a upevňovací šrouby *V některých oblastech nemusí být k dispozici. Ověřte si to u místního prodejce produktů Yamaha.			

Samostatně prodávané příslušenství

*V některých oblastech nemusí být k dispozici.

- Sluchátka HPH-150, HPH-100, HPH-50
- Pedálový spínač FC5, FC4A
- Nožní ovladač FC7
- USB adaptér bezdrátové sítě LAN UD-WL01

Formáty kompatibilní s tímto nástrojem

GM2

Formát GM (General MIDI) je jedním z nejběžnějších formátů přiřazení rejstříků. Formát GM System Level 2 je standardní specifikací, která rozšiřuje původní formát GM a zvyšuje kompatibilitu dat skladeb. Poskytuje zvýšenou polyfonii, větší výběr rejstříků, rozšířené parametry rejstříků a integrované zpracování efektů.

XG

Formát XG představuje výrazné vylepšení formátu GM System Level 1 a byl vyvinut společností Yamaha speciálně za účelem poskytnutí více rejstříků a variací, většího výrazového rozsahu a efektů v rámci rejstříků a také k zajištění compatibility dat do budoucna.

GS

Formát GS byl vyvinut společností Roland Corporation. Stejně jako formát XG společnosti Yamaha představuje i formát GS výrazné vylepšení formátu GM. Výsledkem je podpora většího počtu rejstříků a bicích sad a jejich variací, jakož i většího výrazového rozsahu v rámci rejstříků a efektů.

XF

Formát XF společnosti Yamaha rozšiřuje standard SMF (Standard MIDI File – standardní soubor MIDI) o větší funkčnost a možnost budoucího rozšíření. Při přehrávání souborů ve formátu XF s texty skladeb lze na nástroji zobrazit texty skladeb.

Co lze dělat se samostatným nástrojem a co po připojení k aplikaci Smart Pianist

		Samostatný nástroj	Nástroj + aplikace Smart Pianist
Jazyk		Angličtina	Nabídka: Angličtina/němčina/francouzština/španělština/japonština/čínština Zprávy a nápověda: 26 jazyků
Piano Room (různá nastavení pro zvuk klavíru)		-	Ano
Rejstříky	Počet rejstříků	10	CSP-295GP/CSP-295: 919, CSP-275/CSP-255: 819
	Vrstva (vrstvení dvou rejstříků)	-	Ano
	Levá část (hraní dvou odlišných rejstříků levou a pravou rukou)	-	Ano
	Změna dělicího bodu	-	Ano
	Oktáva	-	Ano
Styly	Počet stylů	10	CSP-295GP/CSP-295: 525, CSP-275/CSP-255: 495
	Oblast detekce akordů	Úplná (nelze změnit)	Úplná/dolní
	Úvod/závěr	Zapnuto (nelze změnit)	Zapnuto/vypnuto
	Změna části	-	4x hlavní
	Synchronizované spuštění	-	Ano
	Přehrávání partů	Vše / Rytmický a basový / Rytmický	8 partů, nezávislé ovládání zapnutí/vypnutí
Efekty	Typy dozvuku	5 typů	65 typů
Nahrávání	MIDI	-	Ano (formát SMF 0)
	Zvuk	-	Ano (WAV, AAC) *Nahrávat lze pouze pomocí kabelu USB nebo připojení Wi-Fi.
Skladby	Počet skladeb k přehrávání	10	403
	Nastavení funkce Stream Lights	Zapnuto (nelze změnit)	Zapnuto/vypnuto, rychlost
	Typ průvodce	Správná klávesa (nelze změnit)	Správná klávesa / libovolná klávesa / Karao-key / vaše tempo
	Funkce zobrazení notového zápisu / akordů / textu	-	Ano
	Převod zvuku na notový zápis	-	Ano
	Opakování A-B	-	Ano
Registrační paměť		-	Ano
Metronom			Ano
Tempo			5–500, vyklepání tempa
Vyvážení (vyvážení hlasitosti mezi party)		-	Ano
Nástroje	Transpozice	Klaviatura	Klaviatura/styl, skladba
	Ladění	414,8 – 440,0 – 466,8 Hz (v krocích po 0,2 Hz)	414,8 – 440,0 – 466,8 Hz (v krocích po 0,2 Hz), 9 typů stupnice
	Nastavení klaviatury (křivka citlivosti)	Soft2 (Měkká2) / Soft1 (Měkká1) / Medium (Střední) / Hard1 (Tvrdá1) / Hard2 (Tvrdá2) / Fixed (Pevná)	
	Nastavení pedálu	-	Ano (lze zvolit funkci)
	Nastavení mikrofону	-	Ano (vokální harmonie atd.)
	Hlavní ekvalizér	-	Ano
	Nastavení zvuku	-	Ano (binaurální, IAC atd.)
	Automatické vypnutí	Deaktivováno/aktivováno	Deaktivováno/aktivováno (lze nastavit čas, který musí uplynout)

V aplikaci Smart Pianist lze nastavit spoustu dalších parametrů. Vyzkoušejte si aplikaci a objevte je sami.

Tato příručka obsahuje nejnovější technické údaje platné k datu publikace. Chcete-li získat nejnovější příručku, stáhněte si ji na webových stránkách společnosti Yamaha. Technické údaje, zařízení a samostatně prodávané příslušenství se mohou v různých oblastech lišit. Bližší informace získáte u svého prodejce společnosti Yamaha.

Index

A	
Aplikace	24
Automatické vypnutí	20
B	
Binaurální vzorkování	23
Bluetooth	25
C	
Citlivost úhozu	35
D	
Doprovod	33
Dozvuk	35
Dusítko GP Response (CSP-295GP/CSP-295)	22
G	
Grand Expression Modeling	20
H	
Hlasitost (hlavní hlasitost)	21
Hlasitost (metronom)	34
I	
IAC (Inteligentní akustické ovládání)	21
Inicializace	38
K	
Kanál pro přenos dat MIDI	37
Kryt kláves	15
Kytara	42
L	
Ladění	36
M	
Metronom	34
Mikrofon	42
N	
Napájení	19
Notový stojánek	16
Nožní ovladač	41
P	
Pedál	21
Pedálový spínač	41
Počítač	39
Poloviční sešlápnutí pedálu	21
Propojení (Smart Pianist)	24
Připojení (externí zařízení)	39
R	
Rejstřík	32
Rozhraní USB Audio	40
S	
Sestavení (CSP-275/CSP-255)	48
Sestavení (CSP-295GP)	44
Seznam funkcí	30
Seznam rejstříků	30
Seznam skladeb	31
Seznam stylů	31
Skladba	32
Sluchátka	22
Smart Pianist	24
Stereofonní optimalizace	23
Styl	33
T	
Tempo	34
Transpozice	36
Ú	
Úchyty notových materiálů	16
V	
Věšák na sluchátka	22
Víko	18
VRM	23
Výška tónu	36
W	
Wi-Fi	27
Z	
Zařízení MIDI	43
Zálohování dat	20
Zpětné směřování zvuku	37
Zvukové zařízení	40

Autorzy i prawa autorskie do wstępnie zainstalowanych utworów

Kredyty a autorská práva na předinstalované písně

Údaje o autoroch a autorských právach v prípade vopred nainštalovaných skladieb

All I Want For Christmas Is You

Words and Music by Mariah Carey and Walter Afanasieff

Copyright © 1994 UNIVERSAL TUNES, BEYONDIDOLIZATION, SONY/ATV MUSIC PUBLISHING LLC, TAMAL VISTA MUSIC and KOBALT MUSIC COPYRIGHTS SARL

All Rights for BEYONDIDOLIZATION Administered by UNIVERSAL TUNES

All Rights for SONY/ATV MUSIC PUBLISHING LLC and TAMAL VISTA MUSIC

Administered by SONY/ATV MUSIC PUBLISHING LLC, 424 Church Street, Suite 1200, Nashville, TN 37219

All Rights for KOBALT MUSIC COPYRIGHTS SARL Administered Worldwide by KOBALT SONGS MUSIC PUBLISHING All Rights Reserved Used by Permission

All The Things You Are

Lyrics by Oscar Hammerstein II
Music by Jerome Kern

Copyright © 1939 UNIVERSAL - POLYGRAM INTERNATIONAL PUBLISHING, INC.

Copyright Renewed

All Rights Reserved Used by Permission

Autumn Leaves

English lyric by Johnny Mercer

French lyric by Jacques Prevert

Music by Joseph Kosma

© 1947, 1950 (Renewed) ENOCH ET CIE

Sole Selling Agent for U.S. and Canada:

MORLEY MUSIC CO., by agreement with ENOCH ET CIE

All Rights Reserved

Back For Good

Words and Music by Gary Barlow

Copyright © 1995 Sony/ATV Music Publishing (UK) Limited

All Rights Administered by Sony/ATV Music Publishing LLC, 424 Church Street, Suite 1200, Nashville, TN 37219

International Copyright Secured All Rights Reserved

Billie Jean

Words and Music by Michael Jackson

Copyright © 1982 Mijac Music

All Rights Administered by Sony/ATV Music Publishing LLC, 424 Church Street, Suite 1200, Nashville, TN 37219

International Copyright Secured All Rights Reserved

Can't Take My Eyes Off Of You

Words and Music by Bob Crewe and Bob Gaudio

Copyright © 1967 EMI Longitude Music and Seasons Four Music

Copyright Renewed

All Rights on behalf of EMI Longitude Music Administered by Sony/ATV Music Publishing LLC, 424 Church Street, Suite 1200, Nashville, TN 37219

International Copyright Secured All Rights Reserved

Candle In The Wind

Words and Music by Elton John and Bernie Taupin

Copyright © 1973 UNIVERSAL/DICK JAMES MUSIC LTD.

Copyright Renewed

All Rights in the United States and Canada

Controlled and Administered by UNIVERSAL - SONGS OF POLYGRAM INTERNATIONAL, INC.

All Rights Reserved Used by Permission

Clocks

Words and Music by Guy Berryman, Jon

Buckland, Will Champion and Chris Martin

Copyright © 2002 by Universal Music Publishing MGB Ltd.

All Rights in the United States Administered by Universal Music - MGB Songs

International Copyright Secured All Rights Reserved

Dancing Queen

Words and Music by Benny Andersson, Bjorn

Ulvaeus and Stig Anderson

Copyright © 1976, 1977 UNIVERSAL/UNION SONGS MUSIKFORLAG AB

Copyright Renewed

All Rights Administered by UNIVERSAL - POLYGRAM INTERNATIONAL PUBLISHING, INC. and EMI GROVE PARK MUSIC, INC.

All Rights Reserved Used by Permission

Eternal Flame

Words and Music by Billy Steinberg, Tom Kelly and Susanna Hoffs

Copyright © 1988 Sony/ATV Music Publishing LLC and Bangophile Music

All Rights on behalf of Sony/ATV Music

Publishing LLC Administered by Sony/ATV Music Publishing LLC, 424 Church Street, Suite 1200, Nashville, TN 37219

All Rights on behalf of Bangophile Music Controlled and Administered by Songs Of Universal, Inc.

International Copyright Secured All Rights Reserved

Every Breath You Take

Music and Lyrics by Sting

Copyright © 1983 G.M. Sumner

All Rights Administered by Sony/ATV Music Publishing LLC, 424 Church Street, Suite 1200, Nashville, TN 37219

International Copyright Secured All Rights Reserved

Fields Of Gold

Music and Lyrics by Sting

Copyright © 1993 Steerpike Ltd.

All Rights Administered by Sony/ATV Music Publishing LLC, 424 Church Street, Suite 1200, Nashville, TN 37219

International Copyright Secured All Rights Reserved

Final Countdown

Words and Music by Joey Tempest

Copyright © 1986 EMI Music Publishing Ltd.

All Rights Administered by Sony/ATV Music Publishing LLC, 424 Church Street, Suite 1200, Nashville, TN 37219

International Copyright Secured All Rights Reserved

The Girl From Ipanema (Garôta De Ipanema)

Music by Antonio Carlos Jobim

English Words by Norman Gimbel

Original Words by Vinícius De Moraes

Copyright © 1963 ANTONIO CARLOS JOBIM and VINICIUS DE MORAES, Brazil

Copyright Renewed 1991 and Assigned to SONGS OF UNIVERSAL, INC. and WORDS WEST LLC

English Words Renewed 1991 by NORMAN GIMBEL for the World and Assigned to WORDS WEST LLC (P.O. Box 15187, Beverly Hills, CA 90209 USA)

All Rights Reserved Used by Permission

Hallelujah

Words and Music by Leonard Cohen

Copyright © 1985 Sony/ATV Music Publishing LLC

All Rights Administered by Sony/ATV Music Publishing LLC, 424 Church Street, Suite 1200, Nashville, TN 37219

International Copyright Secured All Rights Reserved

Hey Jude

Words and Music by John Lennon and Paul McCartney

Copyright © 1968 Sony/ATV Music Publishing LLC

Copyright Renewed

All Rights Administered by Sony/ATV Music Publishing LLC, 424 Church Street, Suite 1200, Nashville, TN 37219

International Copyright Secured All Rights Reserved

I Will Always Love You

Words and Music by Dolly Parton

Copyright © 1973 Velvet Apple Music

Copyright Renewed

All Rights Administered by Sony/ATV Music Publishing LLC, 424 Church Street, Suite 1200, Nashville, TN 37219

International Copyright Secured All Rights Reserved

In The Mood

By Joe Garland

Copyright © 1939, 1960 Shapiro, Bernstein & Co., Inc., New York

Copyright Renewed

International Copyright Secured All Rights Reserved

Used by Permission

Into The Unknown

from FROZEN 2

Music and Lyrics by Kristen Anderson-Lopez and Robert Lopez

© 2019 Wonderland Music Company, Inc.

All Rights Reserved. Used by Permission.

Just The Way You Are

Words and Music by Billy Joel

Copyright © 1977 ALMO MUSIC CORP. and IMPULSIVE MUSIC

Copyright Renewed

All Rights Administered by ALMO MUSIC CORP.

All Rights Reserved Used by Permission

La Bamba

By Richard Valenzuela

Copyright © 1959 EMI Longitude Music and Valens Heirs Designee

Copyright Renewed

All Rights Administered by Sony/ATV Music Publishing LLC, 424 Church Street, Suite 1200, Nashville, TN 37219

International Copyright Secured All Rights Reserved

Let There Be Love

Lyric by Ian Grant
 Music by Lionel Rand
 Copyright © 1940 Shapiro, Bernstein & Co.,
 Inc., New York
 Copyright Renewed
 International Copyright Secured All Rights
 Reserved Used by Permission

Lover

Words and Music by Taylor Swift
 Copyright © 2019 Sony/ATV Music Publishing
 LLC and Taylor Swift Music
 All Rights Administered by Sony/ATV Music
 Publishing LLC, 424 Church Street, Suite
 1200, Nashville, TN 37219
 International Copyright Secured All Rights
 Reserved

Moon River

from the Paramount Picture BREAKFAST AT
 TIFFANY'S
 Words by Johnny Mercer
 Music by Henry Mancini
 Copyright © 1961 Sony/ATV Music Publishing
 LLC
 Copyright Renewed
 All Rights Administered by Sony/ATV Music
 Publishing LLC, 424 Church Street, Suite
 1200, Nashville, TN 37219
 International Copyright Secured All Rights
 Reserved

**My Heart Will Go On (Love Theme From
"Titanic")**

from the Paramount and Twentieth Century
 Fox Motion Picture TITANIC
 Music by James Horner
 Lyric by Will Jennings
 Copyright © 1997 Sony/ATV Harmony, Sony/
 ATV Melody, T C F Music Publishing, Inc.,
 Fox Film Music Corporation and Blue Sky
 Rider Songs
 All Rights on behalf of Sony/ATV Harmony and
 Sony/ATV Melody Administered by Sony/
 ATV Music Publishing LLC, 424 Church
 Street, Suite 1200, Nashville, TN 37219
 All Rights on behalf of Blue Sky Rider Songs
 Administered by Irving Music, Inc.
 International Copyright Secured All Rights
 Reserved

Poker Face

Words and Music by Stefani Germanotta and
 RedOne
 Copyright © 2008 Sony/ATV Music Publishing
 LLC, House Of Gaga Publishing Inc. and
 RedOne Productions, LLC
 All Rights Administered by Sony/ATV Music
 Publishing LLC, 424 Church Street, Suite
 1200, Nashville, TN 37219
 International Copyright Secured All Rights
 Reserved

Señorita

Words and Music by Camila Cabello, Charlotte
 Aitchison, Jack Patterson, Shawn Mendes,
 Magnus Høiberg, Benjamin Levin, Ali
 Tamposi and Andrew Wotman
 Copyright © 2019 Maidmetal Limited,
 Milamoon Songs, Stellar Songs Ltd., EMI
 Music Publishing Ltd., Songs Of Universal,
 Inc., Mendes Music, Infinite Stripes, Back
 Hair Music Publishing, Universal Music
 Works, Please Don't Forget To Pay Me Music,
 Reservoir 416 and Andrew Watt Music
 All Rights on behalf of Maidmetal Limited,
 Milamoon Songs, Stellar Songs Ltd. and EMI
 Music Publishing Ltd. Administered by
 Sony/ATV Music Publishing LLC, 424
 Church Street, Suite 1200, Nashville,
 TN 37219

All Rights on behalf of Mendes Music, Infinite
 Stripes and Back Hair Music Publishing
 Administered by Songs Of Universal, Inc.
 All Rights on behalf of Please Don't Forget To
 Pay Me Music Administered by Universal
 Music Works
 All Rights on behalf of Reservoir 416
 Administered Worldwide by Reservoir
 Media Management, Inc.
 All Rights on behalf of Andrew Watt Music
 Administered Worldwide by Songs Of Kobalt
 Music Publishing
 International Copyright Secured All Rights
 Reserved

Shallow

from A STAR IS BORN
 Words and Music by Stefani Germanotta, Mark
 Ronson, Andrew Wyatt and Anthony
 Rossomando
 Copyright © 2018 Sony/ATV Music Publishing
 LLC, SG Songs Worldwide, Concord
 Copyrights, Songs Of Zelig, Downtown
 DMP Songs, Downtown DLJ Songs,
 Stephaniesays Music, White Bull Music
 Group, Warner-Barham Music, LLC and
 Warner-Olive Music, LLC
 All Rights on behalf of Sony/ATV Music
 Publishing LLC and SG Songs Worldwide
 Administered by Sony/ATV Music
 Publishing LLC, 424 Church Street, Suite
 1200, Nashville, TN 37219

All Rights on behalf of Songs Of Zelig
 Administered by Concord Copyrights
 All Rights on behalf of Downtown DMP Songs,
 Downtown DLJ Songs, Stephaniesays Music
 and White Bull Music Group Administered
 by Downtown Music Publishing LLC
 All Rights (Excluding Print) on behalf of
 Warner-Barham Music, LLC Administered
 by Songs Of Universal, Inc.
 All Rights (Excluding Print) on behalf of
 Warner-Olive Music, LLC Administered by
 Universal Music Corp.
 Exclusive Worldwide Print Rights on behalf of
 Warner-Barham Music, LLC and Warner-
 Olive Music, LLC Administered by Alfred
 Music
 International Copyright Secured All Rights
 Reserved

Spanish Eyes

Words by Charles Singleton and Eddie Snyder
 Music by Bert Kaempfert
 Copyright © 1965 Bert Kaempfert Music
 Copyright Renewed
 All Rights Administered by Sony/ATV Music
 Publishing LLC, 424 Church Street, Suite
 1200, Nashville, TN 37219
 International Copyright Secured All Rights
 Reserved

10,000 Hours

Words and Music by Dan Smyers, Jordan
 Reynolds, Shay Mooney, Justin Bieber, Jason
 Boyd and Jessie Jo Dillon
 © 2019 WC MUSIC CORP., BEATS AND
 BANJOS, BUCKEYE26, JREYNMUSIC,
 WARNER-TAMERLANE PUBLISHING
 CORP., SHAY MOONEY MUSIC,
 UNIVERSAL MUSIC CORP., BIEBER TIME
 PUBLISHING, BMG GOLD SONGS, POO
 BZ PUBLISHING INC., BIG MUSIC
 MACHINE and BIG ASS PILE OF DIMES
 MUSIC
 All Rights for BEATS AND BANJOS,
 BUCKEYE26 and JREYNMUSIC
 Administered by WC MUSIC CORP.
 All Rights for SHAY MOONEY MUSIC
 Administered by WARNER-TAMERLANE
 PUBLISHING CORP.

All Rights for BIEBER TIME PUBLISHING
 Administered by UNIVERSAL MUSIC
 CORP. All Rights for BMG GOLD SONGS
 and POO BZ PUBLISHING INC.
 Administered by BMG RIGHTS
 MANAGEMENT (US) LLC
 All Rights Reserved Used by Permission

Unchained Melody

Lyric by Hy Zaret
 Music by Alex North
 © 1955 (Renewed) North Melody Publishing
 (SESAC) and HZUM Publishing (SESAC) c/
 o Unchained Melody Publishing, LLC
 All Rights Reserved Used by Permission

Up Where We Belong

from the Paramount Picture AN OFFICER
 AND A GENTLEMAN
 Words by Will Jennings
 Music by Buffy Sainte-Marie and Jack Nitzsche
 Copyright © 1982 Sony/ATV Music Publishing
 LLC
 All Rights Administered by Sony/ATV Music
 Publishing LLC, 424 Church Street, Suite
 1200, Nashville, TN 37219
 International Copyright Secured All Rights
 Reserved

What A Wonderful World

Words and Music by George David Weiss and
 Bob Thiele
 Copyright © 1967 by Range Road Music Inc.,
 Quartet Music and Abilene Music Copyright
 Renewed
 All Rights for Range Road Music Inc.
 Administered by Round Hill Carlin, LLC
 All Rights for Quartet Music Administered by
 BMG Rights Management (US) LLC
 All Rights for Abilene Music Administered by
 Concord Sounds c/o Concord Music
 Publishing
 International Copyright Secured All Rights
 Reserved Used by Permission

White Christmas

from the Motion Picture Irving Berlin's
 HOLIDAY INN
 Words and Music by Irving Berlin
 © Copyright 1940, 1942 by Irving Berlin
 Copyright Renewed
 International Copyright Secured All Rights
 Reserved

Wonderful Tonight

Words and Music by Eric Clapton
 Copyright © 1977 by Eric Patrick Clapton
 Copyright Renewed
 International Copyright Secured All Rights
 Reserved

Wonderwall

Words and Music by Noel Gallagher
 Copyright © 1995 SM Music Publishing UK
 Limited and Oasis Music
 All Rights Administered by Sony/ATV Music
 Publishing LLC, 424 Church Street, Suite
 1200, Nashville, TN 37219
 International Copyright Secured All Rights
 Reserved

You've Lost That Lovin' Feelin'

Words and Music by Barry Mann, Cynthia Weil
 and Phil Spector
 Copyright © 1964, 1965 Screen Gems-EMI
 Music Inc. and Mother Bertha Music
 Copyright Renewed
 All Rights Administered by Sony/ATV Music
 Publishing LLC, 424 Church Street, Suite
 1200, Nashville, TN 37219
 International Copyright Secured All Rights
 Reserved

For European Union and United Kingdom

EN	SIMPLIFIED EU DECLARATION OF CONFORMITY / SIMPLIFIED UK DECLARATION OF CONFORMITY
<p>Hereby, Yamaha Music Europe GmbH declares that the radio equipment type [CSP-295GP, CSP-295, CSP-275, CSP-255] is in compliance with Directive 2014/53/EU and the radio equipment regulations of UK. The full texts of the EU declaration of conformity and the UK declaration of conformity are available at the following internet address: https://europe.yamaha.com/en/support/compliance/doc.html</p>	
FR	DECLARATION UE DE CONFORMITE SIMPLIFIEE
<p>Le soussigné, Yamaha Music Europe GmbH, déclare que l'équipement radioélectrique du type [CSP-295GP, CSP-295, CSP-275, CSP-255] est conforme à la directive 2014/53/UE. Le texte complet de la déclaration UE de conformité est disponible à l'adresse internet suivante : https://europe.yamaha.com/en/support/compliance/doc.html</p>	
DE	VEREINFACHTE EU-KONFORMITÄTSERKLÄRUNG
<p>Hiermit erklärt Yamaha Music Europe GmbH, dass der Funkanlagentyp [CSP-295GP, CSP-295, CSP-275, CSP-255] der Richtlinie 2014/53/EU entspricht. Der vollständige Text der EU-Konformitätserklärung ist unter der folgenden Internetadresse verfügbar: https://europe.yamaha.com/en/support/compliance/doc.html</p>	
SV	FÖRENKLAD EU-FÖRSÄKRAN OM ÖVERENSSTÄMMELSE
<p>Härmed försäkrar Yamaha Music Europe GmbH att denna typ av radioutrustning [CSP-295GP, CSP-295, CSP-275, CSP-255] överensstämmer med direktiv 2014/53/EU. Den fullständiga texten till EU-försäkran om överensstämmelse finns på följande webbadress: https://europe.yamaha.com/en/support/compliance/doc.html</p>	
IT	DICHIARAZIONE DI CONFORMITÀ UE SEMPLIFICATA
<p>Il fabbricante, Yamaha Music Europe GmbH, dichiara che il tipo di apparecchiatura radio [CSP-295GP, CSP-295, CSP-275, CSP-255] è conforme alla direttiva 2014/53/UE. Il testo completo della dichiarazione di conformità UE è disponibile al seguente indirizzo Internet: https://europe.yamaha.com/en/support/compliance/doc.html</p>	
ES	DECLARACIÓN UE DE CONFORMIDAD SIMPLIFICADA
<p>Por la presente, Yamaha Music Europe GmbH declara que el tipo de equipo radioeléctrico [CSP-295GP, CSP-295, CSP-275, CSP-255] es conforme con la Directiva 2014/53/UE. El texto completo de la declaración UE de conformidad está disponible en la dirección Internet siguiente: https://europe.yamaha.com/en/support/compliance/doc.html</p>	
PT	DECLARAÇÃO UE DE CONFORMIDADE SIMPLIFICADA
<p>O(a) abaixo assinado(a) Yamaha Music Europe GmbH declara que o presente tipo de equipamento de rádio [CSP-295GP, CSP-295, CSP-275, CSP-255] está em conformidade com a Diretiva 2014/53/UE. O texto integral da declaração de conformidade está disponível no seguinte endereço de Internet: https://europe.yamaha.com/en/support/compliance/doc.html</p>	
NL	VEREENVOUDIGDE EU-CONFORMITEITSVERKLARING
<p>Hierbij verklaar ik, Yamaha Music Europe GmbH, dat het type radioapparatuur [CSP-295GP, CSP-295, CSP-275, CSP-255] conform is met Richtlijn 2014/53/EU. De volledige tekst van de EU-conformiteitsverklaring kan worden geraadpleegd op het volgende internetadres: https://europe.yamaha.com/en/support/compliance/doc.html</p>	
BG	ОПРОСТЕНА ЕС ДЕКЛАРАЦИЯ ЗА СЪОТВЕТСТВИЕ
<p>С настоящото Yamaha Music Europe GmbH декларира, че този тип радиосъоръжение [CSP-295GP, CSP-295, CSP-275, CSP-255] е в съответствие с Директива 2014/53/ЕС. Цялостният текст на ЕС декларацията за съответствие може да се намери на следния интернет адрес: https://europe.yamaha.com/en/support/compliance/doc.html</p>	
CS	ZJEDNODUŠENÉ EU PROHLÁŠENÍ O SHODĚ
<p>Tímto Yamaha Music Europe GmbH prohlašuje, že typ rádiového zařízení [CSP-295GP, CSP-295, CSP-275, CSP-255] je v souladu se směrnicí 2014/53/EU. Úplné znění EU prohlášení o shodě je k dispozici na této internetové adrese: https://europe.yamaha.com/en/support/compliance/doc.html</p>	
DA	FORENKLET EU-OVERENSSTEMMELSESERKLÆRING
<p>Hermed erklærer Yamaha Music Europe GmbH, at radioudstyrstypen [CSP-295GP, CSP-295, CSP-275, CSP-255] er i overensstemmelse med direktiv 2014/53/EU. EU-overensstemmelseserklæringens fulde tekst kan findes på følgende internetadresse: https://europe.yamaha.com/en/support/compliance/doc.html</p>	

ET LIHTSUSTATUD ELI VASTAVUSDEKLARATSIOON

Käesolevaga deklareerib Yamaha Music Europe GmbH, et käesolev raadioseadme tüüp [CSP-295GP, CSP-295, CSP-275, CSP-255] vastab direktiivi 2014/53/EL nõuetele. ELi vastavusdeklaratsiooni täielik tekst on kättesaadav järgmisel internetiaadressil:
<https://europe.yamaha.com/en/support/compliance/doc.html>

EL ΑΠΛΟΥΣΤΕΥΜΕΝΗ ΔΗΛΩΣΗ ΣΥΜΜΟΡΦΩΣΗΣ ΕΕ

Με την παρούσα ο/η Yamaha Music Europe GmbH, δηλώνει ότι ο ραδιοεξοπλισμός [CSP-295GP, CSP-295, CSP-275, CSP-255] πληροί την οδηγία 2014/53/ΕΕ. Το πλήρες κείμενο της δήλωσης συμμόρφωσης ΕΕ διατίθεται στην ακόλουθη ιστοσελίδα στο διαδίκτυο:
<https://europe.yamaha.com/en/support/compliance/doc.html>

HR POJEDNOSTAVLJENA EU IZJAVA O SUKLADNOSTI

Yamaha Music Europe GmbH ovime izjavljuje da je radijska oprema tipa [CSP-295GP, CSP-295, CSP-275, CSP-255] u skladu s Direktivom 2014/53/EU. Cjeloviti tekst EU izjave o sukladnosti dostupan je na sljedećoj internetskoj adresi:
<https://europe.yamaha.com/en/support/compliance/doc.html>

LV VIENKĀRŠOTA ES ATBILSTĪBAS DEKLARĀCIJA

Ar šo Yamaha Music Europe GmbH deklarē, ka radioiekārta [CSP-295GP, CSP-295, CSP-275, CSP-255] atbilst Direktīvai 2014/53/ES. Pilns ES atbilstības deklarācijas teksts ir pieejams šādā interneta vietnē:
<https://europe.yamaha.com/en/support/compliance/doc.html>

LT SUPAPRASTINTA ES ATITIKTIES DEKLARACIJA

Aš, Yamaha Music Europe GmbH, patvirtinu, kad radijo įrenginių tipas [CSP-295GP, CSP-295, CSP-275, CSP-255] atitinka Direktyvą 2014/53/ES. Visas ES atitikties deklaracijos tekstas prieinamas šiuo interneto adresu:
<https://europe.yamaha.com/en/support/compliance/doc.html>

HU EGSZERŰSÍTETT EU-MEGFELELŐSÉGI NYILATKOZAT

Yamaha Music Europe GmbH igazolja, hogy a [CSP-295GP, CSP-295, CSP-275, CSP-255] típusú rádióberendezés megfelel a 2014/53/EU irányelvnek. Az EU-megfelelőségi nyilatkozat teljes szövege elérhető a következő internetes címen:
<https://europe.yamaha.com/en/support/compliance/doc.html>

PL UPROSZCZONA DEKLARACJA ZGODNOŚCI UE

Yamaha Music Europe GmbH niniejszym oświadcza, że typ urządzenia radiowego [CSP-295GP, CSP-295, CSP-275, CSP-255] jest zgodny z dyrektywą 2014/53/UE. Pełny tekst deklaracji zgodności UE jest dostępny pod następującym adresem internetowym:
<https://europe.yamaha.com/en/support/compliance/doc.html>

RO DECLARAȚIA UE DE CONFORMITATE SIMPLIFICATĂ

Prin prezenta, Yamaha Music Europe GmbH declară că tipul de echipamente radio [CSP-295GP, CSP-295, CSP-275, CSP-255] este în conformitate cu Directiva 2014/53/UE. Textul integral al declarației UE de conformitate este disponibil la următoarea adresă internet:
<https://europe.yamaha.com/en/support/compliance/doc.html>

SK ZJEDNODUŠENÉ EÚ VYHLÁSENIE O ZHODE

Yamaha Music Europe GmbH týmto vyhlasuje, že rádiové zariadenie typu [CSP-295GP, CSP-295, CSP-275, CSP-255] je v súlade so smernicou 2014/53/EÚ. Úplné EÚ vyhlásenie o zhode je k dispozícii na tejto internetovej adrese:
<https://europe.yamaha.com/en/support/compliance/doc.html>

SL POENOSTAVLJENA IZJAVA EU O SKLADNOSTI

Yamaha Music Europe GmbH potrjuje, da je tip radijske opreme [CSP-295GP, CSP-295, CSP-275, CSP-255] skladen z Direktivo 2014/53/EU. Celotno besedilo izjave EU o skladnosti je na voljo na naslednjem spletnem naslovu:
<https://europe.yamaha.com/en/support/compliance/doc.html>

FI YKSINKERTAISTETTU EU-VAATIMUSTENMUKAISUUSVAKUUTUS

Yamaha Music Europe GmbH vakuuttaa, että radiolaitetyypit [CSP-295GP, CSP-295, CSP-275, CSP-255] on direktiivin 2014/53/EU mukainen. EU-vaatimustenmukaisuusvakuutuksen täysimittainen teksti on saatavilla seuraavassa internetosoitteessa:
<https://europe.yamaha.com/en/support/compliance/doc.html>

TR BASİTLEŞTİRİLMİŞ AVRUPA BİRLİĞİ UYGUNLUK BİLDİRİMİ

İşbu belge ile, Yamaha Music Europe GmbH, radyo cihaz tipinin [CSP-295GP, CSP-295, CSP-275, CSP-255], Direktif 2014/53/ AB'ye uygunluğunu beyan eder. AB uyumu beyanının tam metni aşağıdaki internet adresinden edinilebilir:
<https://europe.yamaha.com/en/support/compliance/doc.html>

Apache License 2.0

Copyright (c) 2009-2018 Arm Limited. All rights reserved.

SPDX-License-Identifier: Apache-2.0

Licensed under the Apache License, Version 2.0 (the License); you may not use this file except in compliance with the License. You may obtain a copy of the License at www.apache.org/licenses/LICENSE-2.0

Unless required by applicable law or agreed to in writing, software distributed under the License is distributed on an AS IS BASIS, WITHOUT WARRANTIES OR CONDITIONS OF ANY KIND, either express or implied. See the License for the specific language governing permissions and limitations under the License.

Modified BSD license

COPYRIGHT(c) 2016 STMicroelectronics

Redistribution and use in source and binary forms, with or without modification, are permitted provided that the following conditions are met:

1. Redistributions of source code must retain the above copyright notice, this list of conditions and the following disclaimer.
2. Redistributions in binary form must reproduce the above copyright notice, this list of conditions and the following disclaimer in the documentation and/or other materials provided with the distribution.
3. Neither the name of STMicroelectronics nor the names of its contributors may be used to endorse or promote products derived from this software without specific prior written permission.

THIS SOFTWARE IS PROVIDED BY THE COPYRIGHT HOLDERS AND CONTRIBUTORS "AS IS" AND ANY EXPRESS OR IMPLIED WARRANTIES, INCLUDING, BUT NOT LIMITED TO, THE IMPLIED WARRANTIES OF MERCHANTABILITY AND FITNESS FOR A PARTICULAR PURPOSE ARE DISCLAIMED. IN NO EVENT SHALL THE COPYRIGHT HOLDER OR CONTRIBUTORS BE LIABLE FOR ANY DIRECT, INDIRECT, INCIDENTAL, SPECIAL, EXEMPLARY, OR CONSEQUENTIAL DAMAGES (INCLUDING, BUT NOT LIMITED TO, PROCUREMENT OF SUBSTITUTE GOODS OR SERVICES; LOSS OF USE, DATA, OR PROFITS; OR BUSINESS INTERRUPTION) HOWEVER CAUSED AND ON ANY THEORY OF LIABILITY, WHETHER IN CONTRACT, STRICT LIABILITY, OR TORT (INCLUDING NEGLIGENCE OR OTHERWISE) ARISING IN ANY WAY OUT OF THE USE OF THIS SOFTWARE, EVEN IF ADVISED OF THE POSSIBILITY OF SUCH DAMAGE.

Important Notice: Guarantee Information for customers in European Economic Area (EEA) and Switzerland

Important Notice: Guarantee Information for customers in EEA* and Switzerland For detailed guarantee information about this Yamaha product, and Pan-EEA* and Switzerland warranty service, please either visit the website address below (Printable file is available at our website) or contact the Yamaha representative office for your country. * EEA: European Economic Area	English
Wichtiger Hinweis: Garantie-Information für Kunden in der EWR* und der Schweiz Für nähere Garantie-Information über dieses Produkt von Yamaha, sowie über den Pan-EWR*- und Schweizer Garantieservice, besuchen Sie bitte entweder die folgend angegebene Internetadresse (eine druckfähige Version befindet sich auch auf unserer Webseite), oder wenden Sie sich an den für Ihr Land zuständigen Yamaha-Vertrieb. *EWR: Europäischer Wirtschaftsraum	Deutsch
Remarque importante: informations de garantie pour les clients de l'EEE et la Suisse Pour des informations plus détaillées sur la garantie de ce produit Yamaha et sur le service de garantie applicable dans l'ensemble de l'EEE ainsi qu'en Suisse, consultez notre site Web à l'adresse ci-dessous (le fichier imprimable est disponible sur notre site Web) ou contactez directement Yamaha dans votre pays de résidence. * EEE : Espace Economique Européen	Français
Belangrijke mededeling: Garantie-informatie voor klanten in de EER* en Zwitserland Voor gedetailleerde garantie-informatie over dit Yamaha-product en de garantieservice in heel de EER* en Zwitserland, gaat u naar de onderstaande website (u vindt een afdrukbaar bestand op onze website) of neemt u contact op met de vertegenwoordiging van Yamaha in uw land. * EER: Europese Economische Ruimte	Nederlands
Aviso importante: información sobre la garantía para los clientes del EEE* y Suiza Para una información detallada sobre este producto Yamaha y sobre el soporte de garantía en la zona EEE* y Suiza, visite la dirección web que se incluye más abajo (la versión del archivo para imprimir esta disponible en nuestro sitio web) o póngase en contacto con el representante de Yamaha en su país. * EEE: Espacio Económico Europeo	Español
Avviso importante: informazioni sulla garanzia per i clienti residenti nell'EEA* e in Svizzera Per informazioni dettagliate sulla garanzia relativa a questo prodotto Yamaha e l'assistenza in garanzia nei paesi EEA* e in Svizzera, potete consultare il sito Web all'indirizzo riportato di seguito (è disponibile il file in formato stampabile) oppure contattare l'ufficio di rappresentanza locale della Yamaha. * EEA: Area Economica Europea	Italiano
Aviso importante: informações sobre as garantias para clientes da AEE* e da Suíça Para obter uma informação pormenorizada sobre este produto da Yamaha e o serviço de garantia na AEE* e na Suíça, visite o site a seguir (o arquivo para impressão está disponível no nosso site) ou entre em contato com o escritório de representação da Yamaha no seu país. * AEE: Área Económica Europeia	Português
Σημαντική σημείωση: Πληροφορίες εγγύησης για τους πελάτες στον ΕΟΧ* και Ελλάδα Για λεπτομερείς πληροφορίες εγγύησης σχετικά με το προϊόν προϊόν της Yamaha και την κάλυψη εγγύησης σε όλες τις χώρες του ΕΟΧ και την Ελλάδα, επισκεφτείτε την παρακάτω ιστοσελίδα (Εκτυπώσιμη μορφή είναι διαθέσιμη στην ιστοσελίδα μας) ή απευθυνθείτε στην αντιπροσωπεία της Yamaha στη χώρα σας. * ΕΟΧ: Ευρωπαϊκός Οικονομικός Χώρος	Ελληνικά
Viktigt: Garantiinformation för kunder i EES-området* och Schweiz För detaljerad information om denna Yamahaprodukt samt garantiservice i hela EES-området* och Schweiz kan du antingen besöka nedanstående webbadress (en utskriftsvänlig fil finns på webbplatsen) eller kontakta Yamahas officiella representant i ditt land. * EES: Europeiska Ekonomiska Samarbetsområdet	Svenska
Viktig merknad: Garantiinformasjon for kunder i EØS* og Sveits Detaljert garantiinformasjon om dette Yamaha-produktet og garantiservice for hele EØS-området* og Sveits kan fås enten ved å besøke nettstedene nedenfor (utskriftsversjon finnes på våre nettsider) eller kontakte Yamahas kontorene i landet der du bor. *EØS: Det europeiske økonomiske samarbeidsområdet	Norsk
Vigtig oplysning: Garantioplysninger til kunder i EØO* og Schweiz De kan finde detaljerede garantioplysninger om dette Yamaha-produkt og den fælles garantiserviceordning for EØO* (og Schweiz) ved at besøge det websted, der er angivet nedenfor (der findes en fil, som kan udskrives, på vores websted), eller ved at kontakte Yamahas nationale repræsentationskontor i det land, hvor De bor. * EØO: Det Europæiske Økonomiske Område	Dansk
Tärkeä ilmoitus: Takuutiedot Euroopan talousalueen (ETA) ja Sveitsin asiakkaille Tämän Yamaha-tuotteen sekä ETA-alueen ja Sveitsin takuuta koskevat yksityiskohtaiset tiedot saatte alla olevasta nettiosoitteesta. (Tulostettava tiedosto saatavissa sivustollamme.) Voitte myös ottaa yhteyttä paikalliseen Yamaha-edustajaan. *ETA: Euroopan talousalue	Suomi
Ważne: Warunki gwarancyjne obowiązujące w EOG* i Szwajcarii Aby dowiedzieć się więcej na temat warunków gwarancyjnych tego produktu firmy Yamaha i serwisu gwarancyjnego w całym EOG* i Szwajcarii, należy odwiedzić wskazaną poniżej stronę internetową (Plik gotowy do wydruku znajduje się na naszej stronie internetowej) lub skontaktować się z przedstawicielstwem firmy Yamaha w swoim kraju. * EOG — Europejski Obszar Gospodarczy	Polski
Důležité oznámení: Záruční informace pro zákazníky v EHS* a ve Švýcarsku Podrobné záruční informace o tomto produktu Yamaha a záručním servisu v celém EHS* a ve Švýcarsku naleznete na níže uvedené webové adrese (soubor k tisku je dostupný na našich webových stránkách) nebo se můžete obrátit na zastoupení firmy Yamaha ve své zemi. * EHS: Evropský hospodářský prostor	Česky
Fontos figyelmeztetés: Garancia-információk az EGT* területén és Svájcban élő vásárlók számára A jelen Yamaha termékre vonatkozó részletes garancia-információk, valamint az EGT*-re és Svájcra kiterjedő garanciális szolgáltatás tekintetében keresse fel webhelyünket az alábbi címen (a webhelyen nyomattható fájl is talál), vagy pedig lépjen kapcsolatba az országában működő Yamaha képviselői irodával. * EGT: Európai Gazdasági Térség	Magyar
Oluline märkus: Garantiteave Euroopa Majanduspiirkonna (EMP)* ja Šveitsi klientidele Täpsema teabe saamiseks selle Yamaha toote garantii ning kogu Euroopa Majanduspiirkonna ja Šveitsi garantiiteeninduse kohta, külastage palun veebisaiti alljärgneval aadressil (meie saidil on saadaval printitav fail) või pöörduge Teie regiooni Yamaha esinduse poole. * EMP: Euroopa Majanduspiirkond	Eesti keel
Svarīgs paziņojums: garantijas informācija klientiem EEZ* un Šveicē Lai saņemtu detalizētu garantijas informāciju par šo Yamaha produktu, kā arī garantijas apkalpošanu EEZ* un Šveicē, lūdzam apmeklējiet zemāk norādīto tīmekļa vietnes adresi (tīmekļa vietni ir pieejams drukājams fails) vai sazinieties ar jūsu valsti apkalpojošo Yamaha pārstāvniecību. * EEZ: Eiropas Ekonomikas zona	Latviešu
Dėmesio: informacija dėl garantijos pirkėjams EEE* ir Šveicarijoje Jei reikia išsamios informacijos apie šį „Yamaha“ produktą ir jo techninę priežiūrą visoje EEE* ir Šveicarijoje, apsilankykite mūsų svetainėje toliau nurodytu adresu (svetainėje yra spausdintinas failas) arba kreipkitės į „Yamaha“ atstovybę savo šaliai. *EEE – Europos ekonominė erdvė	Lietuvių kalba
Dôležité upozornenie: Informácie o záruke pre zákazníkov v EHP* a Švajčiarsku Podrobné informácie o záruke týkajúce sa tohto produktu od spoločnosti Yamaha a garančnom servise v EHP* a Švajčiarsku nájdete na webovej stránke uvedenej nižšie (na našej webovej stránke je k dispozícii súbor na tlač) alebo sa obráťte na zástupcu spoločnosti Yamaha vo svojej krajine. * EHP: Európsky hospodársky priestor	Slovenčina
Pomembno obvestilo: Informacije o garanciji za kupce v EGP* in Švici Za podrobnejše informacije o tem Yamahinem izdelku ter garancijskem servisu v celotnem EGP in Švici, obiščite spletno mesto, ki je navedeno spodaj (natisljiva datoteka je na voljo na našem spletnem mestu), ali se obrnite na Yamahinega predstavnika v svoji državi. * EGP: Evropski gospodarski prostor	Slovenščina
Важно съобщение: Информация за гаранцията за клиенти в ЕИП* и Швейцария За подробна информация за гаранцията за този продукт на Yamaha и гаранционното обслужване в паневропейската зона на ЕИП* и Швейцария или посетете посочения по-долу уеб сайт (на нашия уеб сайт има файл за печат), или се свържете с представителния офис на Yamaha във вашата страна. * ЕИП: Европейско икономическо пространство	Български език
Notificare importantă: Informații despre garanție pentru clienții din SEE* și Elveția Pentru informații detaliate privind acest produs Yamaha și serviciul de garanție Pan-SEE* și Elveția, vizitați site-ul la adresa de mai jos (fișierul imprimabil este disponibil pe site-ul nostru) sau contactați biroul reprezentanței Yamaha din țara dumneavoastră. * SEE: Spațiul Economic European	Limba română
Važna obavijest: Informacije o jamstvu za države EGP-a i Švicarske Za detaljne informacije o jamstvu za ovaj Yamahin proizvod te jamstvenom servisu za cijeli EGP i Švicarsku, molimo Vas da posjetite web-stranicu navedenu u nastavku ili kontaktirate ovlaštenog Yamahinog dobavljača u svojoj zemlji. * EGP: Evropski gospodarski prostor	Hrvatski

<https://europe.yamaha.com/warranty/>

Aby uzyskać szczegółowe informacje na temat produktów, należy skontaktować się z najbliższym przedstawicielem firmy Yamaha lub z autoryzowanym dystrybutorem wymienionym poniżej.

Podrobnosti o produktech získate od miestního zástupce spoločnosti Yamaha nebo autorizovaného distributora uvedeného níže.

Podrobnosti o produktoch vám poskytne najbližší zástupca spoločnosti Yamaha alebo autorizovaný distribútor zo zoznamu nižšie.

NORTH AMERICA

CANADA

Yamaha Canada Music Ltd.
135 Milner Avenue, Toronto, Ontario M1S 3R1,
Canada
Tel: +1-416-298-1311

U.S.A.

Yamaha Corporation of America
6600 Orangethorpe Avenue, Buena Park, CA
90620, U.S.A.
Tel: +1-714-522-9011

CENTRAL & SOUTH AMERICA

MEXICO

Yamaha de México, S.A. de C.V.
Av. Insurgentes Sur 1647 Piso 9, Col. San José
Insurgentes, Delegación Benito Juárez, CDMX,
C.P. 03900, México
Tel: +52-55-5804-0600

BRAZIL

Yamaha Musical do Brasil Ltda.
Praça Professor José Lannes, 40-Cjs 21 e 22,
Brooklin Paulista Novo CEP 04571-100 – São
Paulo – SP, Brazil
Tel: +55-11-3704-1377

ARGENTINA

**Yamaha Music Latin America, S.A.,
Sucursal Argentina**
Olga Cossetini 1553, Piso 4 Norte,
Madero Este-C1107CEK,
Buenos Aires, Argentina
Tel: +54-11-4119-7000

PANAMA AND OTHER LATIN AMERICAN REGIONS/CARIBBEAN REGIONS

Yamaha Music Latin America, S.A.
Edificio Torre Davivienda, Piso: 20 Avenida
Balboa, Marbella, Corregimiento de Bella Vista,
Ciudad de Panamá, Rep. de Panamá
Tel: +507-269-5311

EUROPE

THE UNITED KINGDOM/IRELAND

Yamaha Music Europe GmbH (UK)
Sherbourne Drive, Tilbrook, Milton Keynes,
MK7 8BL, U.K.
Tel: +44-1908-366700

GERMANY

Yamaha Music Europe GmbH
Siemensstrasse 22-34, 25462 Rellingen, Germany
Tel: +49-4101-303-0

SWITZERLAND/LIECHTENSTEIN

**Yamaha Music Europe GmbH, Branch
Switzerland in Thalwil**
Seestrasse 18a, 8800 Thalwil, Switzerland
Tel: +41-44-3878080

AUSTRIA/CROATIA/CZECH REPUBLIC/ HUNGARY/ROMANIA/SLOVAKIA/ SLOVENIA

Yamaha Music Europe GmbH, Branch Austria
Schleiergasse 20, 1100 Wien, Austria
Tel: +43-1-60203900

POLAND

**Yamaha Music Europe
Sp.z o.o. Oddział w Polsce**
ul. Młynarska 48, 01-171 Warszawa, Poland
Tel: +48-22-880-08-88

BULGARIA

Dinacord Bulgaria LTD.
Bul.Iskarsko Schose 7 Targowski Zentar
Evropa 1528 Sofia, Bulgaria
Tel: +359-2-978-20-25

MALTA

Olimpus Music Ltd.
Valletta Road, Mosta MST9010, Malta
Tel: +356-2133-2093

NETHERLANDS/BELGIUM/ LUXEMBOURG

Yamaha Music Europe, Branch Benelux
Wattbaan 1 3439ML Nieuwegein,
The Netherlands
Tel: +31-347-358040

FRANCE

Yamaha Music Europe
7 rue Ambroise Croizat, Zone d'activités de
Pariest, 77183 Croissy-Beaubourg, France
Tel: +33-1-6461-4000

ITALY

Yamaha Music Europe GmbH, Branch Italy
Via Tinelli N.67/69 20855 Gerno di Lesmo (MB),
Italy
Tel: +39-039-9065-1

SPAIN/PORTUGAL

**Yamaha Music Europe GmbH Ibérica,
Sucursal en España**
Ctra. de la Coruña km. 17,200, 28231
Las Rozas de Madrid, Spain
Tel: +34-91-639-88-88

GREECE

Philippos Nakas S.A. The Music House
19th km. Leof. Lavriou 190 02 Peania – Attiki,
Greece
Tel: +30-210-6686260

SWEDEN

**Yamaha Music Europe GmbH Germany Filial
Scandinavia**
JA Wettergrensgata 1, 400 43 Göteborg, Sweden
Tel: +46-31-89-34-00

DENMARK

**Yamaha Music Denmark,
Filial of Yamaha Music Europe GmbH, Tyskland**
Generatorvej 8C, ST. TH., 2860 Søborg, Denmark
Tel: +45-44-92-49-00

FINLAND

F-Musiikki Oy
Antaksentie 4
FI-01510 Vantaa, Finland
Tel: +358 (0)96185111

NORWAY

**Yamaha Music Europe GmbH Germany -
Norwegian Branch**
c/o Box 30053, 400 43 Göteborg, Sweden
Tel: +47-6716-7800

ICELAND

Hljóðfaerahúsid Ehf.
Sidumula 20
IS-108 Reykjavik, Iceland
Tel: +354-525-5050

CYPRUS

Nakas Music Cyprus Ltd.
Nikis Ave 2k
1086 Nicosia
Tel: +357-22-511080
Major Music Center
21 Ali Riza Ave. Ortakoy
P.O.Box 475 Lefkoşa, Cyprus
Tel: (392) 227 9213

RUSSIA

Yamaha Music (Russia) LLC.
Room 37, entrance 7, bld. 7, Kievskaya street,
Moscow, 121059, Russia
Tel: +7-495-626-5005

OTHER EUROPEAN REGIONS

Yamaha Music Europe GmbH
Siemensstrasse 22-34, 25462 Rellingen, Germany
Tel: +49-4101-303-0

AFRICA

Yamaha Music Gulf FZE
JAFZA-16, Office 512, P.O.Box 17328,
Jebel Ali FZE, Dubai, UAE
Tel: +971-4-801-1500

MIDDLE EAST

TURKEY

Dore Muzik
Yeni Sütlün Sokak No. 10
Levent İstanbul / Türkiye
Tel: +90-212-236-3640
Fax: +90-212-259-5567

ISRAEL

RBX International Co., Ltd.
P.O.Box 10245, Petach-Tikva, 49002
Tel: (972) 3-925-6900

OTHER REGIONS

Yamaha Music Gulf FZE
JAFZA-16, Office 512, P.O.Box 17328,
Jebel Ali FZE, Dubai, UAE
Tel: +971-4-801-1500

ASIA

MAINLAND CHINA

Yamaha Music & Electronics (China) Co., Ltd.
2F, Yunhedasha, 1818 Xinzha-lu, Jingan-qu,
Shanghai, China
Tel: +86-400-051-7700

INDIA

Yamaha Music India Private Limited
P-401, JMD Megapolis, Sector-48, Sohna Road,
Gurugram-122018, Haryana, India
Tel: +91-124-485-3300

INDONESIA

PT Yamaha Musik Indonesia Distributor
Yamaha Music Center Bldg. Jalan Jend. Gatot
Subroto Kav. 4, Jakarta 12930, Indonesia
Tel: +62-21-520-2577

KOREA

Yamaha Music Korea Ltd.
11F, Prudential Tower, 298, Gangnam-daero,
Gangnam-gu, Seoul, 06253, Korea
Tel: +82-2-3467-3300

MALAYSIA

Yamaha Music (Malaysia) Sdn. Bhd.
No.8, Jalan Perbandaran, Kelana Jaya, 47301
Petaling Jaya, Selangor, Malaysia
Tel: +60-3-78030900

SINGAPORE

Yamaha Music (Asia) Private Limited
Block 202 Hougang Street 21, #02-00,
Singapore 530202, Singapore
Tel: +65-6740-9200

TAIWAN

Yamaha Music & Electronics Taiwan Co., Ltd.
2F, No.1, Yuandong Rd., Banqiao Dist.,
New Taipei City 22063, Taiwan
Tel: +886-2-7741-8888

THAILAND

Siam Music Yamaha Co., Ltd.
3, 4, 15, 16th Fl., Siam Motors Building,
891/1 Rama 1 Road, Wangmai,
Pathumwan, Bangkok 10330, Thailand
Tel: +66-2215-2622

VIETNAM

Yamaha Music Vietnam Company Limited
15th Floor, Nam A Bank Tower, 201-203 Cach
Mang Thang Tam St., Ward 4, Dist.3,
Ho Chi Minh City, Vietnam
Tel: +84-28-3818-1122

OTHER ASIAN REGIONS

<https://asia.yamaha.com/>

OCEANIA

AUSTRALIA

Yamaha Music Australia Pty. Ltd.
Level 1, 80 Market Street, South Melbourne,
VIC 3205 Australia
Tel: +61-3-9693-5111

NEW ZEALAND

Music Works LTD
P.O.BOX 6246 Wellesley, Auckland 4680,
New Zealand
Tel: +64-9-634-0099

REGIONS AND TRUST TERRITORIES IN PACIFIC OCEAN

<https://asia.yamaha.com/>

Head Office/Manufacturer: Yamaha Corporation 10-1, Nakazawa-cho, Naka-ku, Hamamatsu, 430-8650, Japan

Importer (European Union): Yamaha Music Europe GmbH Siemensstrasse 22-34, 25462 Rellingen, Germany

Importer (United Kingdom): Yamaha Music Europe GmbH (UK) Sherbourne Drive, Tilbrook, Milton Keynes, MK7 8BL, United Kingdom

DMI32



P77025702

Yamaha Global Site
<https://www.yamaha.com/>
Yamaha Downloads
<https://download.yamaha.com/>

© 2023 Yamaha Corporation
Published 03/2023
LB-B0