

POWERED SPEAKER SYSTEM **DBR series**

DBR15 DBR12 DBR10

Uživatelský manuál

Přečtěte si prosím celý uživatelský manuál, abyste mohli optimálně používat reproduktory série DBR (zde označované jako DBR) po co nejdelší dobu. Po přečtení si manuál uložte na bezpečné místo pro budoucí použití.

- Tento manuál využívá pro ilustrace model DBR 12, pokud není uvedeno jinak.
- Ilustrace v tomto manuálu slouží pouze pro instrukční účely.
- Názvy společností a jejich produktů použité v tomto manuálu jsou obchodní známky nebo registrované obchodní známky jejich vlastníků.

Vlastnosti

- **FIR-X tuning™**

Naše vlastní technologie zpracování zvuku využívající FIR filtru s lineární fází nabízí excelentní zvukovou kvalitu s vysokým rozlišením a jemnou frekvenční odezvou, která není ovlivněna fázovými interferencemi v blízkosti crossover bodu.

- **D-CONTOUR (Dynamic CONTOUR)**

D-CONTOUR optimalizuje úroveň všech pásem frekvencí podle použitého zesílení nebo preferencí posluchače. K dispozici jsou dva režimy: režim FOH/MAIN pro použití u hlavních reproduktorů a režim MONITOR pro použití s podlahovým monitorem.

- **Jednoduché funkce mixu**

DBR série je vybavena funkcemi pro míchání, které umožňují zvolit přímý výstup kanálu 1 (CH1) (paralelní připojení) nebo smíchat výstup kanálů CH1 a CH2.

- **Různé konektory vstupu/výstupu**

Rozsáhlá nabídka konektorů — včetně XLR pro mix, phone pro hudební nástroje a RCA-pin pro MP3 přehrávače — nabízí maximální flexibilitu v použití v mnoha různých aplikacích.

- **Lehké ale výkonné**

Nově vyvinuté napájení a zesilovač umožňují kompaktní rozměry a nízkou váhu ale zároveň i vysoký výkon.

- **Vylepšená funkce ochrany**

Vylepšená funkce ochrany řízená DSP nabízí optimální spolehlivost i při použití v nelehkých prostředích.

Dodané příslušenství

- Napájecí kabel
- Technické specifikace včetně blokových diagramů a rozměrů.
- Uživatelský manuál (tato příručka)

BEZPEČNOSTNÍ ZÁSADY

NÁSTROJ POUŽÍVEJTE AŽ PO DŮKLADNÉM PŘEČTENÍ NÁSLEDUJÍCÍ ČÁSTI

* Uchovejte tuto příručku na bezpečném místě pro pozdější potřeby.

UPOZORNĚNÍ

Vždy postupujte podle níže uvedených základních bezpečnostních zásad, jinak by mohlo dojít k vážnému poranění nebo i smrtelnému úrazu způsobenému elektrickým proudem, zkratu, poškozením, požáru apod. Následující bezpečnostní pokyny zahrnují (nejsou však vyčerpávající):

Neotvírejte přístroj

- Neumisťujte kabel adaptéru napájení do blízkosti zdrojů tepla, jako jsou topná tělesa nebo radiátory. Kabel nadměrně neohýbejte ani jinak nepoškozujte, nepokládejte na něj těžké předměty ani jej nepokládejte na místo, kde byste na něj mohli šlápnout, zakopnout o něj nebo přes něj přesouvat předměty.
- Používejte jen napětí schválené pro tento nástroj. Požadované napětí se nachází na identifikačním štítku na nástroji.
- Používejte výhradně dodaný napájecí kabel.
- Pravidelně kontrolujte elektrický konektor a odstraňte jakoukoliv špínu nebo prach, který se na něm může nahromadit.
- Ujistěte se, že nástroj připojujete k odpovídající zásuvce se zemnicím kolíkem. V opačném případě by mohlo dojít k elektrickému šoku.

Neotvírejte přístroj

- Přístroj neobsahuje žádné součásti, které by uživatel mohl sám opravit. Nástroj neotvírejte ani se nepokoušejte jakkoli rozebírat či upravovat jeho vnitřní části. Pokud si budete myslet, že nástroj funguje nesprávně, přestaňte jej ihned používat a nechejte jej prohlédnout kvalifikovaným servisním technikem.

Varování před vodou

- Nevystavujte nástroj dešti, nepoužívejte v blízkosti vody ani v mokřem či vlhkém prostředí. Nepokládejte na něj nádoby s tekutinami, které by se mohly vylít do otvorů nástroje. Pokud do nástroje vnikne tekutina (např. voda), ihned vypněte napájení a odpojte napájecí kabel ze zásuvky. Poté nechte nástroj prohlédnout kvalifikovaným servisním technikem společnosti Yamaha.
- Máte-li mokré ruce, nikdy nepřipojujte nebo neodpojujte elektrický konektor.

Varování před ohněm

- Na přístroj nepokládejte hořící předměty, jako například svíčky. Hořící předmět se může převrhnout a způsobit požár.

Pokud zaznamenáte abnormalitu

- Pokud se kabel adaptéru napájení nebo jeho zástrčka jakkoli poškodí, pokud dochází k výpadku zvuku, pokud cítíte neobvyklý zápach, nebo pokud z nástroje vychází kouř, okamžitě vypněte nástroj a odpojte jej od zásuvky. Potom nechejte nástroj prohlédnout kvalifikovaným servisním technikem společnosti Yamaha.
- Pokud došlo k pádu nebo poškození přístroje, okamžitě jej vypněte, odpojte napájecí kabel a nechte jej zkontrolovat servisním technikem

UPOZORNĚNÍ

Vždy postupujte podle níže uvedených základních bezpečnostních zásad, jinak by mohlo dojít k poranění, poškození nástroje či jiné škodě na majetku. Následující bezpečnostní pokyny zahrnují (nejsou však vyčerpávající):

Napájení/napájecí kabel

- Při odpojování elektrické zástrčky od nástroje nebo elektrické zásuvky vždy tahejte za zástrčku, nikdy za

kabel.

- Pokud nástroj nepoužíváte nebo jestliže probíhá bouřka, odpojte adaptér napájení.

Umístění

- Neumísťujte zařízení do nestabilní pozice, případně ji bezpečně upevněte v potenciálně nebezpečné pozici, kde by mohlo spadnout, i když je to v horizontální pozici. Mohlo by dojít k pádu zařízení a případnému poškození nebo zranění.

- Neblokujte větrací otvory. Zařízení je vybaveno otvory na zadní straně pro ventilaci. Neumísťujte zařízení na bok nebo vzhůru nohama. Nedostatečné větrání může zapříčinit přehřátí zařízení, jeho poškození nebo požár.

- Při instalaci zařízení

- Nezakrývejte zařízení žádnou látkou.

- Neumísťujte zařízení na koberec nebo předložku.

- Nepoužívejte zařízení ve stíněných, špatně větraných prostorech.

Nedostatečné větrání může zapříčinit přehřátí zařízení, jeho poškození nebo požár. Ujistěte se, že mezi zařízením a stěnou je dostatečný prostor pro ventilaci: minimálně 30 cm od bočních stěn, zadní stěny a horní stěny.

- Nepoužívejte úchopy zařízení pro jeho zavěšení.

Mohlo by dojít k poškození nebo zranění.

- Při transportu nebo přesunutí zařízení vždy používejte dvě nebo více osob. Pokusy o zvednutí zařízení jednou osobou by mohly vést k poranění zad či jinému zranění nebo k poškození zařízení.

- Během transportu zařízení jej nedržte za spodní stranu, mohlo by dojít k přiskřípnutí prstů a ke zranění.

- Nepřítlačujte zadní panel zařízení ke stěně, mohlo by dojít k odpojení napájecího kabelu a způsobit tak zkrat, nesprávné fungování zařízení nebo požár.

- Neumísťujte přístroj v prostředí, kde by mohl přijít do styku s korozivními plyny nebo slaným vzduchem. Mohlo by dojít k poruše.

- Před přemístěním zařízení nejprve odpojte všechny kabely.

- Při volbě místa pro zařízení dbejte na to, aby byla používaná elektrická zásuvka snadno přístupná. V případě jakýchkoli potíží nebo poruch nástroj okamžitě vypněte pomocí přepínače napájení a odpojte zástrčku ze zásuvky. Pokud zařízení vypnete pomocí přepínače napájení, neustále do něj bude proudit elektřina, i když jen minimální množství.

Pokud nebudete zařízení používat po delší dobu, nezapomeňte odpojit napájecí kabel od elektrické zásuvky.

- Pokud instalace zařízení vyžaduje montážní práce, kontaktujte prodejce Yamaha kvůli konzultacím a vždy dodržujte následující pokyny

- Zvolte zařízení a umístění pro montáž tak, aby odpovídali váze zařízení.

- Nepoužívejte zařízení pro zavěšení na zeď.

- Vyhnete se lokacím se stálými vibracemi.

- Pravidelně zařízení kontrolujte.

Připojení

- Před připojením zařízení k jiným zařízením nejprve všechna zařízení vypněte. Před zapnutím všech zařízení, nastavte úroveň hlasitosti na minimum.

Údržba

- Před čištěním zařízení, jej odpojte od elektrické zásuvky.

Upozornění při zacházení

- Nezasunujte prsty do žádných otvorů (větrací otvory atd.) v zařízení.

- Zabraňte vniknutí cizích objektů (papír, plast, kov atd.) do otvorů v zařízení (větrací otvory atd.). Pokud k tomu dojde, ihned zařízení vypněte a odpojte napájecí kabel od zásuvky. Poté nechte zařízení zkontrolovat servisním technikem Yamaha.

- O nástroj se neopírejte, nepokládejte na něj těžké předměty a při použití tlačítek, přepínačů a konektorů nepoužívejte nadměrnou sílu.

- Nepoužívejte zařízení po delší dobu při vyšší nebo nepřijemné úrovni hlasitosti, mohlo by dojít k trvalému poškození sluchu. Pokud zjistíte, že máte potíže se sluchem nebo vám zvoní v uších, navštivte lékaře.

- Nepoužívejte zařízení, pokud vydává zkreslený zvuk. Mohlo by dojít k přehřátí zařízení nebo k požáru.

- Netahejte za připojené kabely, jako například za mikrofonní kabel. Mohlo by dojít k převrácení zařízení, jeho poškození nebo zranění osob.

UPOZORNĚNÍ

Vždy dodržujte následující upozornění, jinak by mohlo dojít k poruše či poškození přístroje, poškození dat nebo poškození jiného majetku.

Zacházení a údržba

- Neumisťujte zařízení do prostor s nadměrnou prašností nebo nadměrnými vibracemi či do prostor s nadměrným chladem či teplem (jako jsou přímé sluneční záření, blízko zdrojů tepla nebo v uzavřeném automobilu během dne), zabráníte tak možnému poškození povrchu ovládacího panelu nebo interních součástí zařízení.
- Na přístroj nepokládejte vinylové, plastové nebo gumové předměty, mohlo by dojít k odbarvení jeho panelu.
- Při čištění použijte suchý měkký hadřík. Nepoužívejte rozpouštědla, ředidla, čističe ani chemicky impregnované hadříky.
- Při prudké změně okolní teploty může dojít ke kondenzaci vodních par – například při přesunu zařízení nebo po vypnutí či zapnutí klimatizace. Používáním zařízení v této době může dojít k jeho poškození. Pokud může dojít ke kondenzaci par,

zařízení nezapínejte po několik hodin, dokud kondenzát nevyschne.

- Při zapínání vašeho audio systému vždy zapněte váš zesilovač jako poslední. Zabráníte tak poškození reproduktorů. Při vypínání jej vypněte jako první.
- Interference s mobilními telefony
Použití mobilních telefonů v blízkosti reproduktorového systému může způsobit vytvoření nechtěného zvuku. Pokud k tomu dojde, odejděte s telefonem do větší vzdálenosti od reproduktorů.
- Výfuk vzduchu z bass reflex portu je běžný a často k němu dochází, pokud přístroj reprodukuje hudbu s velkými basy.
- Pokud zařízení nepoužíváte, vždy jej vypněte.

Konektory

- XLR konektory jsou zapojeny následovně (IEC60268 standard): pin 1: zemnění, pin 2: hot (+) a pin 3: cold (-).

Informace pro uživatele o sběru a nakládání se starým elektro odpadem

Tento symbol na produktu, balení anebo v doprovodné dokumentaci znamená, že s použitým elektrickým a elektronickým zařízením by nemělo být nakládáno jako s domovním odpadem.



Pro jejich správné nakládání, obnovu nebo recyklaci je nutné je odevzdat v místech kolektivního sběru v souladu s národní legislativou a Nařízením 2002/96/EC.

Správným nakládáním pomáháte ochránit hodnotné zdroje a zabráníte potenciálnímu nebezpečnému vlivu na lidské zdraví a životní prostředí, ke kterému by při nesprávném zacházení mohlo dojít.

Více informací o zpětném sběru a recyklaci starých zařízení kontaktujte místní samosprávu, technické služby nebo prodejce zařízení.

Pro komerční uživatele v EU

Pokud chcete zlikvidovat elektrické nebo elektronické zařízení, kontaktujte svého prodejce nebo dodavatele pro další instrukce.

Informace o nakládání v zemích mimo EU

Tento symbol je platný pouze v zemích EU, pokud chcete toto zařízení zlikvidovat, kontaktujte místní samosprávu nebo prodejce a zeptejte se na správnou metodu likvidace.

Důležité oznámení: Záruční informace pro zákazníky v EHS* a ve Švýcarsku

Podrobné záruční informace o tomto produktu Yamaha a záručním servisu v celém EHS* a ve Švýcarsku naleznete na níže uvedené webové adrese (soubor k tisku je dostupný na našich webových stránkách) nebo se můžete obrátit na zastoupení firmy Yamaha ve své zemi (další stránka).

* EHS: Evropsky hospodářsky prostor

Ovladače a jejich funkce

Zadní panel

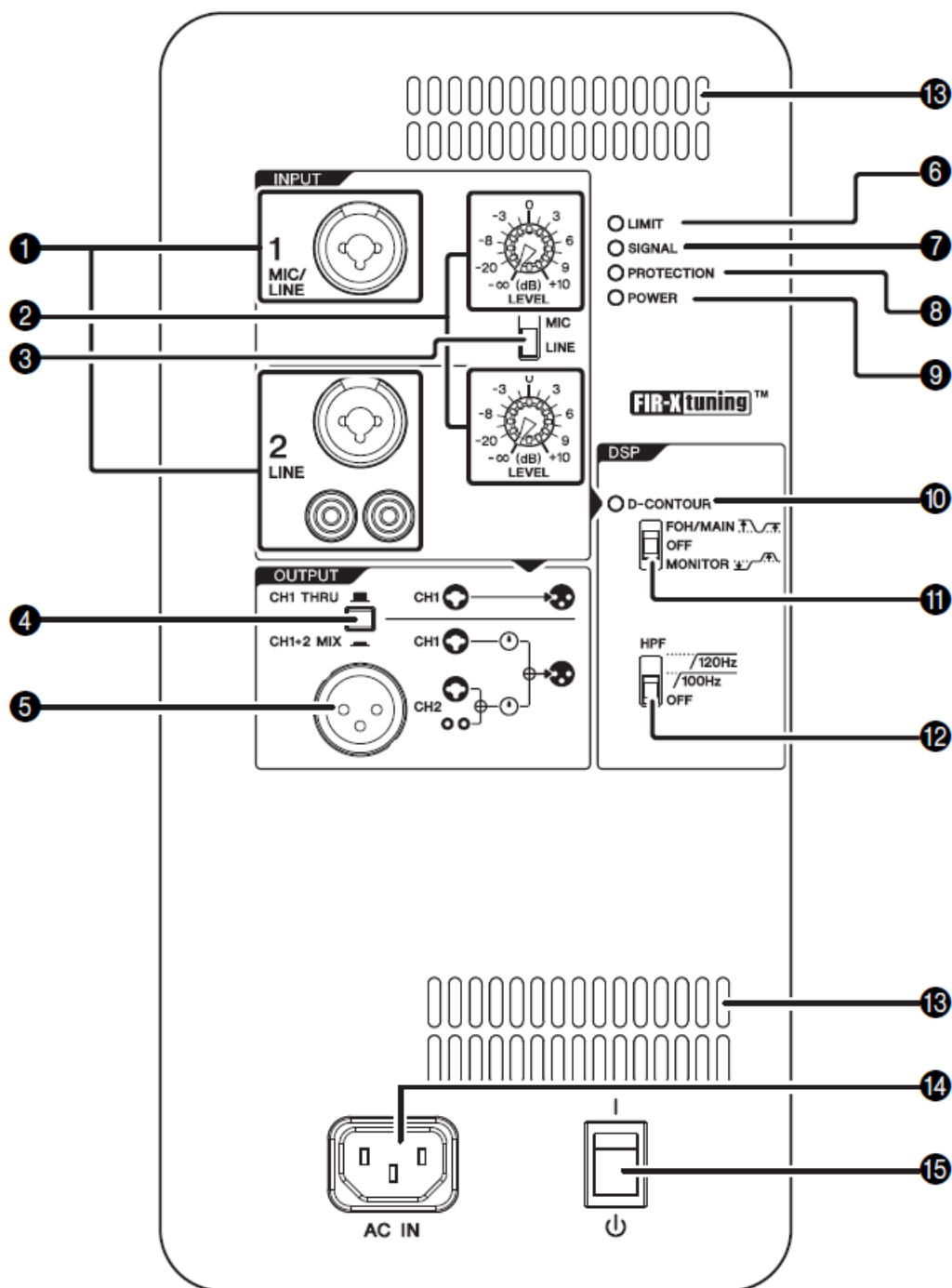

1 Konektory INPUT (CH1 a CH2)

Konektory vstupu jsou symetrické kombo, podporující XLR a jack konektory (oba kanály CH1 i CH2). Ke kombo konektorům můžete připojit mix, mikrofon nebo digitální hudební nástroje jako například klávesy. Ke konektorům RCA-pin můžete připojit zařízení, jako například MP3 nebo CD přehrávače. Zařízení s vysokou úrovní signálu jako je například mix, připojte ke kanálu CH2, nebo ke kanálu CH1 a pak nastavte přepínač [MIC/LINE] 3 na [LINE].

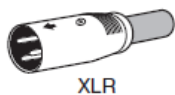

XLR

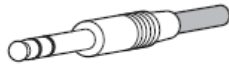

Phone

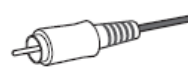

RCA-pin

2 Knoby [LEVEL]

Nastavují úroveň jednotlivých vstupů (1).

3 Přepínač [MIC/LINE]

Přepíná typ vstupního signálu pro kanál CH1 v závislosti na jeho úrovni. Pro nízko úroňové signály (jako mikrofonní) jej nastavte do pozice [MIC], pro vysoko úroňové signály (jako například mix) jej nastavte do pozice [LINE].

4 Přepínač Output

Volí signál pro výstup na výstupním konektoru (5).

[CH1 THRU]: Nabízí pouze přímý signál kanálu CH1.

Signál kanálu CH2 nevystupuje.

[CH1+2 MIX]: Nabízí smíchaný signál kanálů CH1 a CH2.

5 Konektor Output

Symetrický XLR konektor. Lze jej použít pro připojení dalšího DBR reproduktoru. Vystupuje zde signál zvolený pomocí přepínače Output (4).

6 Indikátor [LIMIT]

Svítlí, pokud je aktivní výstupní limitér, když výstupní napětí zesilovače překročí maximální hodnotu, nebo pokud je zaznamenána nadměrná integrální spotřeba.

Poznámka: Integrální spotřeba je definována jako součet spotřeby driveru reproduktoru za jednotku času.

7 Indikátor [SIGNAL]

Indikuje (svítí zeleně), pokud byl detekován audio signál překračující práh.

8 Indikátor [PROTECTION]

Indikuje (svítí červeně), pokud je aktivní ochranný systém. Ochranný systém je aktivní v těchto případech:

- Pokud je zaznamenáno přehřívání zesilovače
- Pokud je zaznamenán nadměrný proud
- Během zapnutí je ochranný systém zapnut, aby zabránil vzniku nechtěného zvuku. Pokud napájecí sekce nastartuje normálně, pak zhasne.

Pokud byl po zaznamenání problému aktivován ochranný systém, počkejte, dokud zesilovač nevychladne nebo vypnutím a zapnutím dojde k obnově normálního chodu. Pokud není normální chod obnoven, kontaktujte Yamaha servis.

9 Indikátor napájení

Svítlí zeleně, pokud je přepínač (15) v poloze zapnuto.

10 Indikátor [D-CONTOUR]

Svítlí žlutě, pokud je přepínač [D-CONTOUR] (11) nastaven na [FOH/MAIN] nebo [MONITOR].

11 Přepínač [D-CONTOUR]

Volí přednastavení pro D-CONTOUR (Dynamickou obálku).

[FOH/MAIN]: Zesiluje výšky a basy, takže je výkon vhodný pro hlavní reproduktor.

[MONITOR]: Zeslabuje basy, které mají tendenci být příliš dunivé, pokud je reproduktor přímo na zemi. To umožňuje slyšet středy a výšky čistě, pokud jej používáte jako monitor.

[OFF]: Vypíná D-CONTOUR. Nabízí tak charakteristickou frekvenční odezvu.

12 Přepínač [HPF]

Volí cutoff frekvenci HPF (High Pass filtru). Pokud jej nastavíte na [120Hz] nebo [100Hz], nižší frekvence pod tímto prahem budou ořezány. Pokud používáte zařízení samostatně, nastavte jej na [OFF].

Pokud používáte zařízení spolu se subwooferem, doporučujeme nastavit přepínač na [120Hz] nebo [100Hz].

13 Ventilátor

Zařízení je vybaveno větrákem. Protože je větrák umístěn uvnitř zařízení a zde je jeho vývod, dejte pozor na to, aby tento otvor nebyl zablokován.

14 Konektor napájení

Zde připojte dodaný napájecí kabel. Nejprve jej připojte k zařízení, teprve potom k síťové zásuvce.

⚠ UPOZORNĚNÍ

Zařízení před připojením nebo odpojením napájecího kabelu vypněte.

15 Vypínač

Zapíná a vypíná zařízení. Přesunutím do polohy (I) zařízení zapnete. Přesunutím dolů do polohy (O) zařízení vypnete. Nejprve zapněte připojené zdroje zvuku (externí zařízení), pak teprve zařízení samotné. Při vypínání postupujte obráceně.

⚠ UPOZORNĚNÍ

I když je zařízení vypnuté, stále do něj plyne elektrický proud. Pokud jej nebudete používat po delší dobu, odpojte napájecí kabel.

- Opakovaným rychlým zapnutím a vypnutím zařízení může dojít k jeho selhání. Po vypnutí zařízení počkejte nejméně 5vt. před jeho opětovným zapnutím.
- Pokud používáte více zařízení, zapínejte je jedno po druhém. Při současném zapnutí více zařízení by mohlo dojít k poklesu napětí a možnému chybnému fungování zařízení.

16 Otvory pro šrouby (M8)

Použijte tyto otvory pro šrouby M8 na montáž samostatně prodávaných držáků pro zavěšení nebo šroubů s okem.

17 Otvor pro stojan

Tento otvor je vhodný pro komerčně dostupné reproduktorové stojany a tyče s průměrem 35 mm.

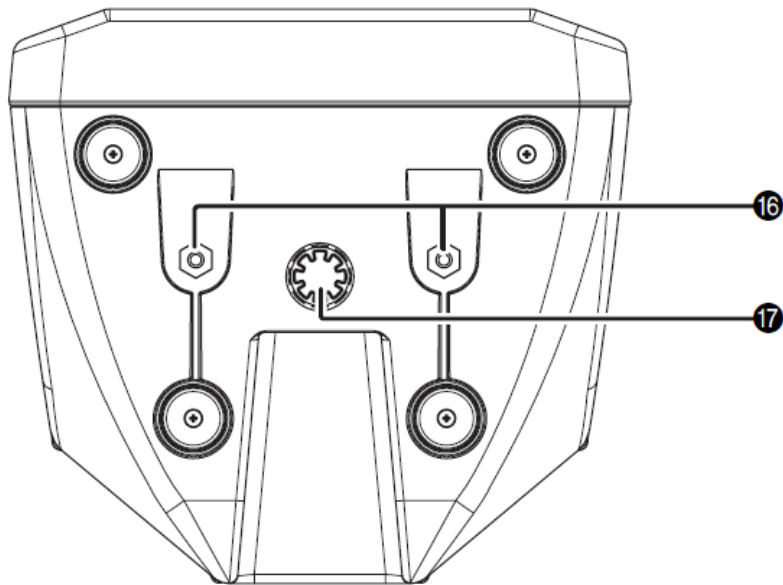

Příklady zapojení

Jednoduchý systém s jedním DBR

Tento příklad zobrazuje přímé připojení na mikrofon, hudební nástroj nebo hudebního pozadí bez použití mixu. Hlavní aplikace: malé živé vystoupení, prezentace, restaurace

Poznámka: Pro CH2, vstupy z kombo a RC-pin konektorů budou smíchány a pevným poměrem. Pokud chcete jiné vyvážení signálů, upravte hlasitost připojených zařízení.

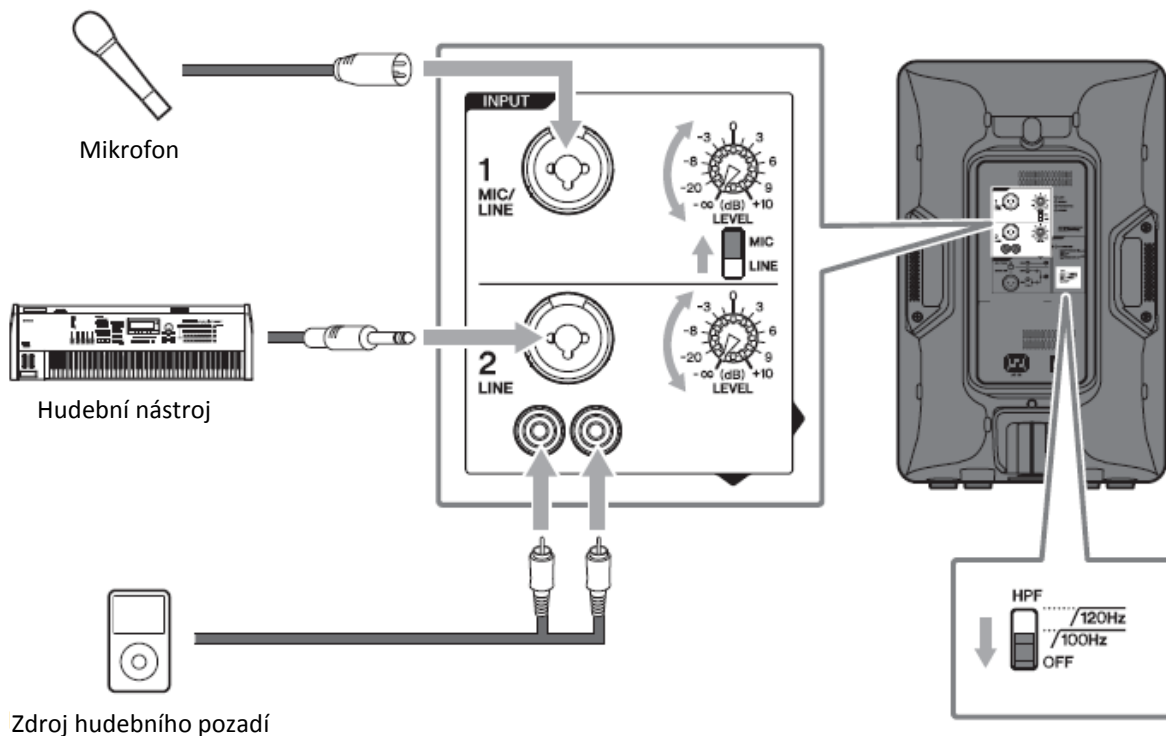

Systém se dvěma DBR a subwoferem

Tento systém je vhodný pro hlavní ozvučení. Pokud chcete, můžete připojit další DBR jako monitor.

Hlavní aplikace: malé živé vystoupení, kostely, akce

Poznámka: Doporučujeme použít jako subwoofer zařízení ze série Yamaha DSR. V tomto případě doporučujeme, aby nastavení HPF u DBR a LPF u DSR byla nastavena na stejné hodnoty, nicméně je můžete nastavit i podle své potřeby.

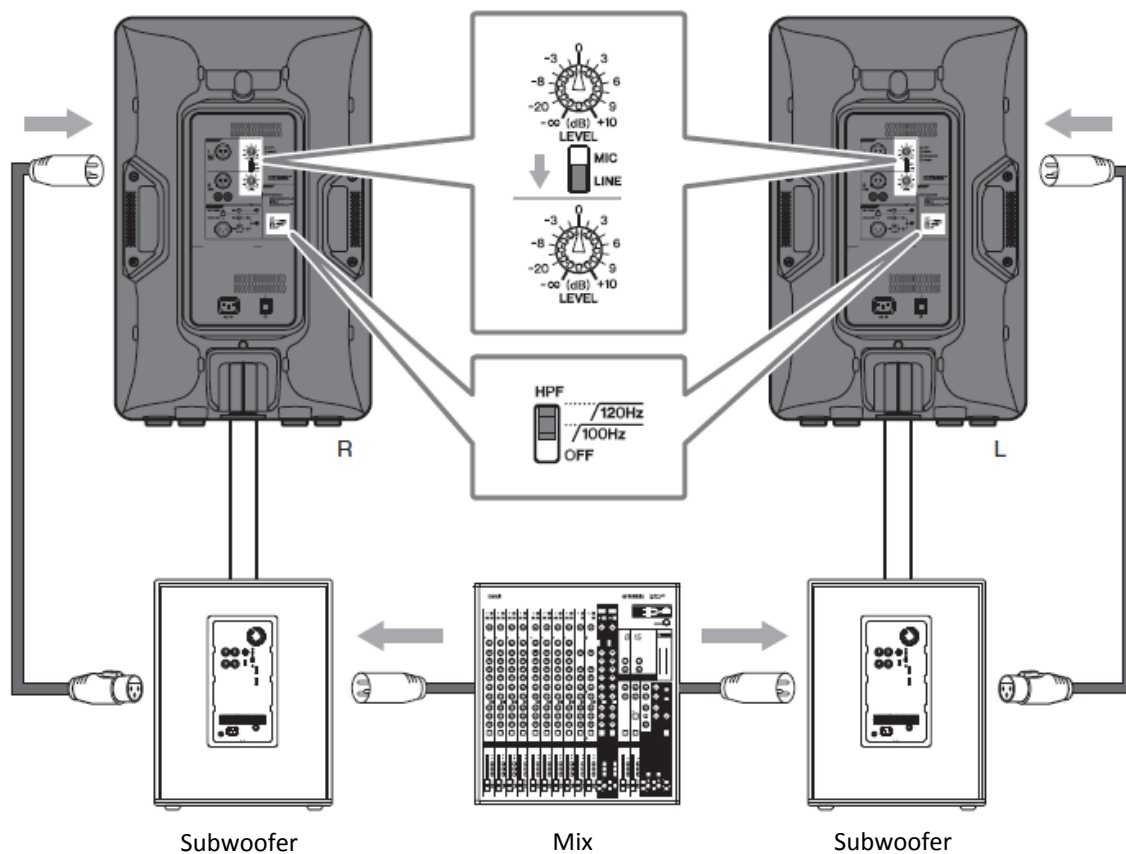

Podlahový monitorovací systém

Tento systém je vhodný jako monitorování pro vystupujícího. Při použití jako zpěvový monitor, nastavte [D-CONTOUR] na [MONITOR]. Pokud je to třeba, můžete připojit až čtyři reproduktory paralelně. V tomto případě doporučujeme, aby signál vstupoval na kanál CH1 a přepínač je nastaven na [CH1 THRU].

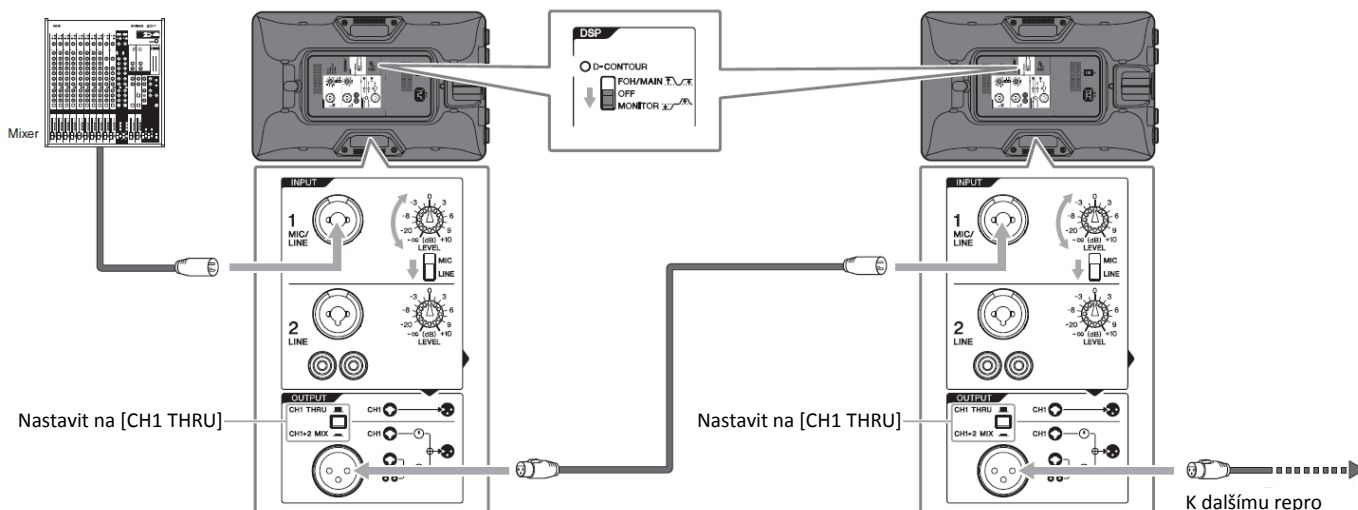

Příklady instalací

⚠ VAROVÁNÍ

- Před instalací nebo konstrukčními pracemi vždy vše konzultujte s Yamaha prodejcem.
- Z důvodu nejvyšší bezpečnosti by instalace měla být v pravidelných intervalech kontrolována. Některá kování se mohou zhoršit v průběhu doby v důsledku opotřebení anebo koroze.
- Při výběru lokace, závěsného drátu a montážního hardwaru se ujistěte, že jsou dostatečně silné, aby unesly váhu reproduktoru.
- Proveďte bezpečnostní opatření, aby nedošlo k pádu reproduktoru, pokud by došlo k selhání instalace.
- Při instalaci bezpečnostního drátu na zeď, ji instalujte výše, než je bod připevnění drátu k reproduktoru, s co nejmenším průvěsem. Pokud je drát příliš dlouhý, a dojde k pádu reproduktoru, může dojít k prasknutí drátu z důvodu příliš velkého napnutí.

Yamaha není zodpovědná za škody nebo zranění způsobená nedostatečnou silou opěrné struktury nebo nevhodnou instalací.

Instalace za pomoci samostatně prodávaných Yamaha reproduktorových držáků

Připevněte držák ke dvěma otvorům pro šrouby na spodu reproduktoru pomocí komerčně dostupných šroubů (M8 x 16 mm) nebo pomocí šroubů s oky (M8 x 15 mm). Detaily o instalaci držáků, viz jejich manuál.

■ Použití BWS251-300 nebo BWS251-400 držáků na zeď

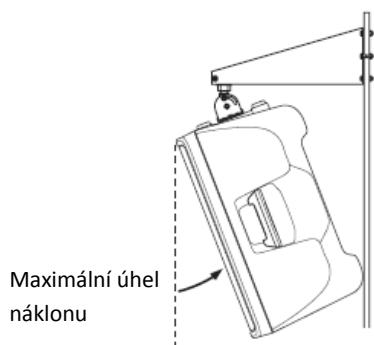

Úhel náklonu závisí na relativní pozici mezi reproduktorem a zdí. Maximální úhel náklonu směrem dolů je uveden v tabulce níže.

Maximální úhel náklonu	BWS251-300	BWS251-400
DBR 15	8°	17,5°
DBR 12	11°	23°
DBR 10	20°	35°

■ Použití BWS251 držáku na strop

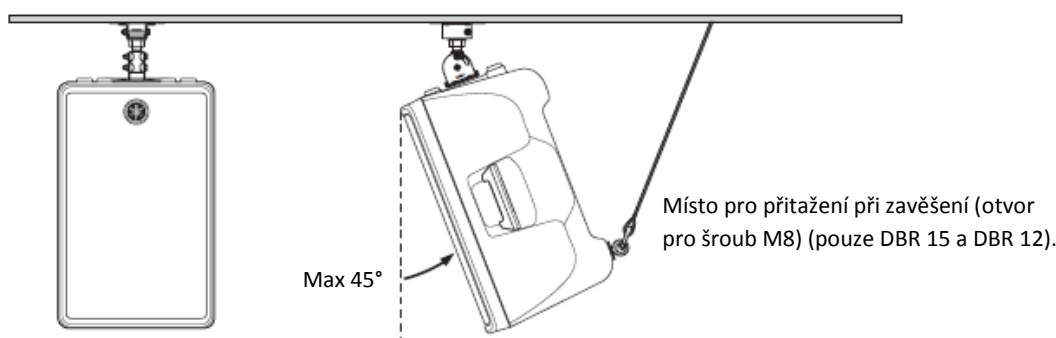

■ Použití BBS251 baton držáku

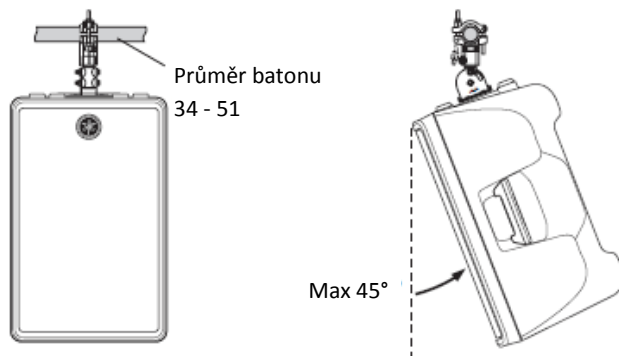

⚠ VAROVÁNÍ

Abyste zabránili pádu přístroje, připevněte bezpečnostní drát podle obrázku napravo.

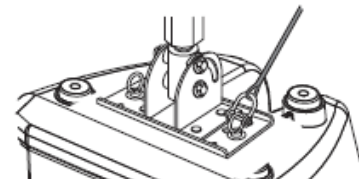

Místo pro přitažení při zavěšení (pouze DBR 15 a DBR 12)

Při odesílání přístroje z továrny, je přes toto místo přelepená plomba. Před použitím tohoto otvoru plombu strhněte. DBR 10 není vybavena otvorem pro přitažení při zavěšení.

Vršek zadní části přístroje

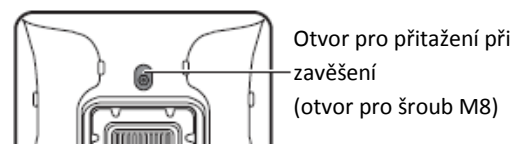

Zabezpečení šroubů a šroubů s okem

Našroubujte šrouby s použitím podložek.



Instalace za pomoci šroubů s okem

Přišroubujte komerčně dostupné šrouby s okem (M8 x 15 mm) do otvorů na spodku přístroje (dvě pozice) a na vrchu přístroje (jedna pozice, pouze DBR 15 a DBR 12). Mějte na paměti, že při zavěšení na spodu přístroje budete potřebovat dvě pozice.

⚠ VAROVÁNÍ

Ujistěte se, že používáte šrouby s okem podle standardů a bezpečnostních předpisů ve vaší zemi.

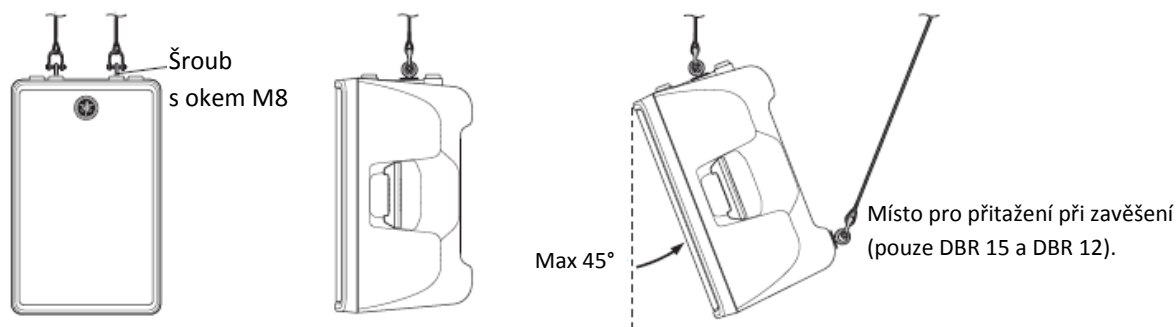

■ **POZNÁMKA**

Síla šroubu s okem se liší podle úhlu zavěšení. Ujistěte se, že používáte šrouby s okem v rozmezí od 0 do 45 stupňů při pohledu z pravého úhlu (viz níže).

Správně: Do 45° při pohledu z pravého úhlu.

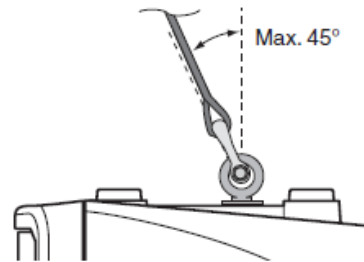
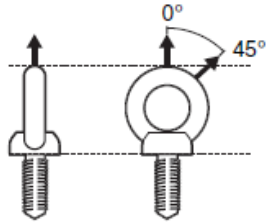

Nesprávně: Takto šrouby s okem pro zavěšení nepoužívejte.

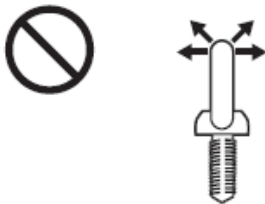

Pouze jedna pozice pro zavěšení

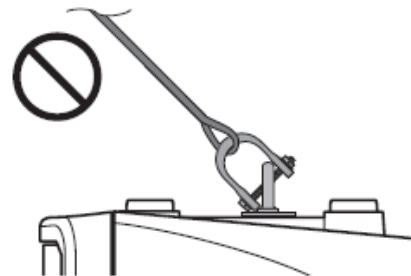
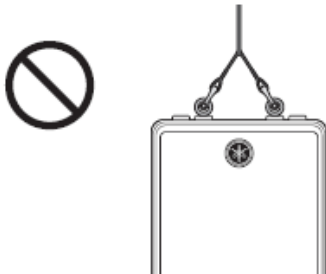

Větší než 45° úhel pro zavěšení

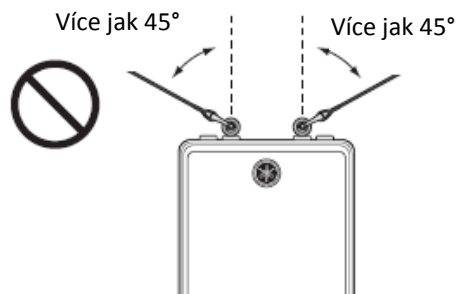

Problémy a jejich řešení

Problém	Možná příčina	Možné řešení	
Zařízení nejde zapnout.	Napájecí kabel není řádně připojen.	Připojte správně napájecí kabel.	
Došlo k neočekávanému vypnutí.	Byl aktivován ochranný systém, který vypnul napájení.	Vypněte napájení, vyčkejte, až zařízení vychladne a pak jej znovu zapněte.	
Není produkován žádný zvuk.	Není řádně připojen kabel.	Připojte správně kabel, tak že je pevně v konektoru.	
Kvílivý zvuk (zpětná vazba).	Mikrofon směřuje přímo na reproduktor.	Reproduktor by měl být mimo prostor, kde mikrofon snímá zvuk.	
	Zvuk je příliš zesílen.	Snižte hlasitost vstupního zařízení a umístěte mikrofon blíže ke zdroji zvuku.	
Zvuk jednotlivých reproduktorů se liší (při použití více reproduktorů).	Nastavení reproduktorů jsou rozdílná.	Nastavte přepínače [HPF] a [D-CONTOUR] do stejné polohy.	
Zvuk je zkreslený.	Indikátor [LIMIT] nesvítí.	Vstupní hlasitost je příliš vysoká.	Když je přepínač [MIC/LINE] nastaven na [MIC], snižíte zcela hlasitost, ale zvuk je stále zkreslený, nastavte na [LINE]. Pokud je zvuk stále zkreslený, snižte hlasitost vstupního zařízení.
	Indikátor [LIMIT] svítí.	Výstupní hlasitost je příliš vysoká.	Otočte knobem [LEVEL] dolů, tak aby indikátor výstupní úrovně [LIMIT] blikal jen občas.
Hlasitost mikrofonu je příliš nízká.	Přepínač [MIC/LINE] je nastaven na [LINE].	Nastavte přepínač [MIC/LINE] na [MIC].	
Basy a výšky nejsou vyvážené.	Je aktivní výstupní limitér.	Snižte úroveň vstupu nebo výstupu, tak aby indikátor výstupní úrovně [LIMIT] blikal jen občas.	

* Pokud některý z problémů přetrvává i nadále, kontaktujte autorizovaného servisního technika Yamaha.

Obecné specifikace

Obecné		DBR 15	DBR 12	DBR 10
Systém		Dvoupásmový, bi-amp reproduktor s bassreflexem		
Frekvenční rozsah (-10dB)		49Hz – 20kHz	52Hz – 20kHz	55Hz – 20kHz
Rádius pokrytí		V 90° x Š 60° konstantní směrová horna		
Maximální měřený SPL (Peak), IEC Noise@1m)		132dB SPL	131dB SPL	129dB SPL
Dělicí frekvence		2,1kHz	2,1kHz	2,1kHz
Nominální impedance		8Ω	8Ω	8Ω
Zesilovač	Výkon	Dynamický	1000 W (LF: 800 W, HF: 200 W)	
		Kontinuální	465 W (LF: 400 W, HF: 65 W)	
		Příkon	74 W	
Komponenty	LF	15" kónický, 2.5" Voice Coil	12" kónický, 2" Voice Coil	10" kónický, 2" Voice Coil
	HF	1,4" Voice Coil, kompresní driver		1" Voice Coil, kompresní driver
Rozměry (ŠxVxH, včetně gumových nožiček)		455 x 700 x 378 mm (17.9" x 27.6" x 14.9")	376 x 601 x 348 mm (14.8" x 23.7" x 13.7")	308 x 493 x 289 mm (12.1" x 19.4" x 11.4")
Váha		19.3 kg (42.6 lbs)	15.8 kg (34.8 lbs)	10.5 kg (23.2 lbs)
Úchopy		2x boční		1x horní
Otvory pro stojan		Průměr 35 mm, 1x spodek přístroje		
Body pro zavěšení		2x spodní, 1x horní (vhodný pro M8 x 15 mm)		2x spodní (vhodný pro M8 x 15 mm)
Volitelné držáky reproduktorů		BBS251, BCS251, BWS251-300, BWS251-400		
Konektory	Vstup	INPUT1: Combo x1, INPUT2: Combo x 1 + RCA-pin x 2		
	Výstup	XLR3-32 x 1 (CH1 Paralelně skrz nebo CH1+CH2 Mix)		
Vstupní citlivost (Úroveň: střed)		INPUT1: LINE: +10 dBu, MIC: -22 dBu, INPUT2: +10 dBu		
Maximální vstupní úroveň		INPUT1: LINE: +24 dBu, MIC: -8 dBu, INPUT2: +24 dBu		

* Obsah tohoto manuálu se vztahuje na specifikace aktuální k datu vytištění. Protože Yamaha neustále své produkty vyvíjí, mohou se tyto specifikace u vašeho produktu lišit. Aktuální manuál si můžete stáhnout ze stránek Yamaha. Protože se specifikace, vybavení nebo samostatně prodávané příslušenství může lišit podle oblasti prodeje, informujte se o nich u svého Yamaha prodejce.

NORTH AMERICA

CANADA

Yamaha Canada Music Ltd.
135 Milner Avenue, Toronto, Ontario,
M1S 3R1, Canada
Tel: 416-298-1311

U.S.A.

Yamaha Corporation of America
6600 Orangethorpe Avenue, Buena Park, CA 90620,
U.S.A.
Tel: 714-522-9011

CENTRAL & SOUTH AMERICA

MEXICO

Yamaha de México, S.A. de C.V.
Av. Insurgentes Sur 1647 Piso 9, Col. San José
Insurgentes, Delegación Benito Juárez, México,
D.F., C.P. 03900
Tel: 55-5804-0600

BRAZIL

Yamaha Musical do Brasil Ltda.
Rua Joaquim Floriano, 913 - 4º andar, Itaim Bibi,
CEP 04534-013 São Paulo, SP BRAZIL
Tel: 011-3704-1377

ARGENTINA

**Yamaha Music Latin America, S.A.,
Sucursal Argentina**
Olga Cossetini 1553, Piso 4 Norte,
Madero Este-C1107CEK
Buenos Aires, Argentina
Tel: 011-4119-7000

VENEZUELA

**Yamaha Music Latin America, S.A.,
Sucursal Venezuela**
C.C. Manzanares Plaza P4
Ofic. 0401- Manzanares-Baruta
Caracas Venezuela
Tel: 58-212-943-1877

PANAMA AND OTHER LATIN AMERICAN COUNTRIES/ CARIBBEAN COUNTRIES

Yamaha Music Latin America, S.A.
Torre Banco General, Piso No.7, Marbella,
Calle 47 y Aquilino de la Guardia,
Ciudad de Panamá, República de Panamá
Tel: +507-269-5311

EUROPE

THE UNITED KINGDOM/IRELAND

Yamaha Music Europe GmbH (UK)
Sherbourne Drive, Tilbrook, Milton Keynes,
MK7 8BL, U.K.
Tel: 01908-366700

GERMANY

Yamaha Music Europe GmbH
Siemensstraße 22-34, 25462 Rellingen, Germany
Tel: 04101-3030

SWITZERLAND/LIECHTENSTEIN

**Yamaha Music Europe GmbH
Branch Switzerland in Zürich**
Seefeldstrasse 94, 8008 Zürich, Switzerland
Tel: 044-387-8080

AUSTRIA/BULGARIA

Yamaha Music Europe GmbH Branch Austria
Schleiergasse 20, A-1100 Wien, Austria
Tel: 01-60203900

CZECH REPUBLIC/HUNGARY/ ROMANIA/SLOVAKIA/SLOVENIA

**Yamaha Music Europe GmbH
Branch Austria (Central Eastern Europe Office)**
Schleiergasse 20, A-1100 Wien, Austria
Tel: 01-60203900

POLAND/LITHUANIA/LATVIA/ESTONIA

**Yamaha Music Europe GmbH
Branch Poland Office**
ul. Wrotkowa 14 02-553 Warsaw, Poland
Tel: 022-500-2925

MALTA

Olimpus Music Ltd.
The Emporium, Level 3, St. Louis Street Msida
MSD06
Tel: 021333-2144

NETHERLANDS/BELGIUM/ LUXEMBOURG

Yamaha Music Europe Branch Benelux
Clarissenhof 5-b, 4133 AB Vianen, Netherlands
Tel: 0347-358 040

FRANCE

Yamaha Music Europe
7 rue Ambroise Croizat, Zone d'activités Pariest,
77183 Croissy-Beaubourg, France
Tel: 01-64-61-4000

ITALY

Yamaha Music Europe GmbH, Branch Italy
Viale Italia 88, 20020 Lainate (Milano), Italy
Tel: 02-935-771

SPAIN/PORTUGAL

**Yamaha Music Europe GmbH Ibérica, Sucursal
en España**
Ctra. de la Coruna km. 17,200, 28231
Las Rozas (Madrid), Spain
Tel: +34-91-639-88-88

GREECE

Philippos Nakas S.A. The Music House
147 Skiathou Street, 112-55 Athens, Greece
Tel: 01-228 2160

SWEDEN/FINLAND/ICELAND

**Yamaha Music Europe GmbH Germany filial
Scandinavia**
J. A. Wettergrensgata 1, Box 30053
S-400 43 Göteborg, Sweden
Tel: +46 31 89 34 00

DENMARK

**Yamaha Music Europe GmbH, Tyskland – filial
Denmark**
Generatortvej 6A, DK-2730 Herlev, Denmark
Tel: 44 92 49 00

NORWAY

**Yamaha Music Europe GmbH Germany -
Norwegian Branch**
Grini Næringspark 1, N-1361 Østerås, Norway
Tel: 67 16 78 00

RUSSIA

Yamaha Music (Russia) LLC.
Room 37, bld. 7, Kievskaya street, Moscow,
121059, Russia
Tel: 495 626 5005

OTHER EUROPEAN COUNTRIES

Yamaha Music Europe GmbH
Siemensstraße 22-34, 25462 Rellingen, Germany
Tel: +49-4101-3030

AFRICA

Yamaha Music Gulf FZE
Office JAFZA 16-512, PO.Box 17328,
Jebel Ali - Dubai, UAE
Tel: +971-4-881-5868

MIDDLE EAST

TURKEY

**Yamaha Music Europe GmbH
Merkezi Almanya Türkiye İstanbul Şubesi**
Maslak Meydan Sokak No:5 Spring Giz Plaza
Bağimsiz Böl. No:3, 34398 Şişli İstanbul
Tel: +90-212-999-8010

CYPRUS

Yamaha Music Europe GmbH
Siemensstraße 22-34, 25462 Rellingen, Germany
Tel: 04101-3030

OTHER COUNTRIES

Yamaha Music Gulf FZE
Office JAFZA 16-512, PO.Box 17328,
Jebel Ali - Dubai, U.A.E
Tel: +971-4-881-5868

ASIA

THE PEOPLE'S REPUBLIC OF CHINA

Yamaha Music & Electronics (China) Co.,Ltd.
2F, Yunhedasha, 1818 Xinzha-lu, Jingan-qu,
Shanghai, China
Tel: 021-6247-2211

INDIA

Yamaha Music India Pvt. Ltd.
Spazedge building, Ground Floor, Tower A, Sector
47, Gurgaon- Sohna Road, Gurgaon, Haryana, India
Tel: 0124-485-3300

INDONESIA

PT. Yamaha Musik Indonesia (Distributor)
Yamaha Music Center Bldg. Jalan Jend. Gatot
Subroto Kav: 4, Jakarta 12930, Indonesia
Tel: 021-520-2577

KOREA

Yamaha Music Korea Ltd.
8F, 9F, Dongsung Bldg. 158-9 Samsung-Dong,
Kangnam-Gu, Seoul, Korea
Tel: 02-3467-3300

MALAYSIA

Yamaha Music (Malaysia) Sdn., Bhd.
No.8, Jalan Perbandaran, Kelana Jaya, 47301
Petaling Jaya, Selangor, Malaysia
Tel: 03-78030900

SINGAPORE

Yamaha Music (Asia) Private Limited
Block 202 Hougang Street 21, #02-00,
Singapore 530202, Singapore
Tel: 65-6747-4374

TAIWAN

Yamaha Music & Electronics Taiwan Co.,Ltd.
3F, No.6, Section 2 Nan-Jing East Road, Taipei,
Taiwan R.O.C.
Tel: 02-2511-8688

THAILAND

Siam Music Yamaha Co., Ltd.
3, 4, 15 and 16th floor, Siam Motors Building,
891/1 Rama 1 Road, Wangmai,
Pathumwan, Bangkok 10330, Thailand
Tel: 02-215-2622

VIETNAM

Yamaha Music Vietnam Company Limited
15th Floor, Nam A Bank Tower, 201-203 Cach
Mang Thang Tam St., Ward 4, Dist.3,
Ho Chi Minh City, Vietnam
Tel: +84-8-3818-1122

OTHER ASIAN COUNTRIES

**Yamaha Corporation
Sales & Marketing Division**
Nakazawa-cho 10-1, Naka-ku, Hamamatsu,
Japan 430-8650
Tel: +81-53-460-2312

OCEANIA

AUSTRALIA

Yamaha Music Australia Pty. Ltd.
Level 1, 99 Queensbridge Street, Southbank,
Victoria 3006, Australia
Tel: 3-9693-5111

COUNTRIES AND TRUST TERRITORIES IN PACIFIC OCEAN

**Yamaha Corporation
Sales & Marketing Division**
Nakazawa-cho 10-1, Naka-ku, Hamamatsu,
Japan 430-8650
Tel: +81-53-460-2312